

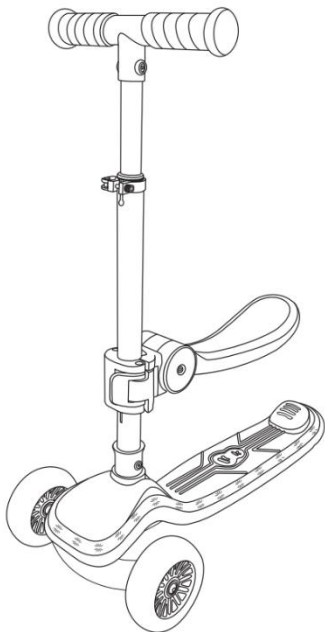

# Kinderkraft



## RAKET UP USER GUIDE

(AR) سكوتر  
(EN) Scooter  
(CS) Koloběžka  
(DE) Roller  
(ES) Patinete  
(FR) Trotinette  
(HU) Robogó  
(IT) Monopattino  
(NL) Step  
(PL) Huajnoga  
(PT) Trotineta  
(RO) Trotinete  
(RU) Самокат  
(SK) Kolobežka  
(SV) Skotern

دليل الاستخدام  
USER MANUAL  
NÁVOD K OBSLUZE  
BEDIENUNGSANLEITUNG  
MANUAL DE USUARIO  
GUIDE D'UTILISATION  
HASZNÁLATI UTASÍTÁS  
ISTRUZIONI PER UTENTE  
GEBRUIKSAANWIJZING  
INSTRUKCIA OBSŁUGI  
MANUAL DE INSTRUÇÕES  
MANUAL DE UTILIZARE  
РУКОВОДСТВО ПО ЭКСПЛУАТАЦИИ  
NÁVOD NA POUŽIVANIE  
ANVÄNDARMANUAL



All rights to this data are entirely reserved to 4Kraft Sp. z o.o. Any unauthorized use or misuse, including usufruct, copying, duplication and sharing, wholly or partially, without consent of 4Kraft Sp. z o.o. may result in legal consequences.

AR.....	6
CS .....	10
DE.....	13
EN.....	16
ES.....	19
FR .....	22
HU .....	25
IT .....	28
NL.....	31
PL.....	35
PT .....	38
RO.....	41
RU.....	44
SK .....	47
SV .....	50

.إيضاحات توضيحية فقط ولا تشكل تمثيلاً كاملاً للمنتج. / Ilustrace jsou pouze orientační a nepředstavují plně zobrazení produktu. / Die gezeigten Bilder dienen nur als Referenz, das tatsächliche Produkt kann von der Abbildung abweichen. / The illustrations are for illustration only and do not represent the product. / Las ilustraciones son meramente orientativas y no constituyen una representación completa del producto. / Les illustrations sont données à titre indicatif et ne constituent pas une représentation complète du produit. / Az illusztrációk csak tájékoztató jellegűek és eltérhetnek a valós terméktől. / Le immagini sono inserite a scopo dimostrativo e non rispecchiano appieno le caratteristiche del prodotto. / De afbeeldingen dienen uitsluitend ter illustratie en geven geen volledig beeld van het product. / Ilustracje mają charakter poglądowy i nie stanowią pełnego odwzorowania produktu. / As ilustrações têm uma função informativa e não são uma representação fiel do produto. / Ilustrațiile sunt doar pentru referință și nu reprezintă produsul complet. / Иллюстрации приведены только для справки и не представляют весь продукт. / Obrázky slúžia len na ilustráciu a nie sú úplným predstavením produktu. / Illustrationer är endast för referens och representerar inte hela produkt

**\*8 – the basket is only available in beige color version**

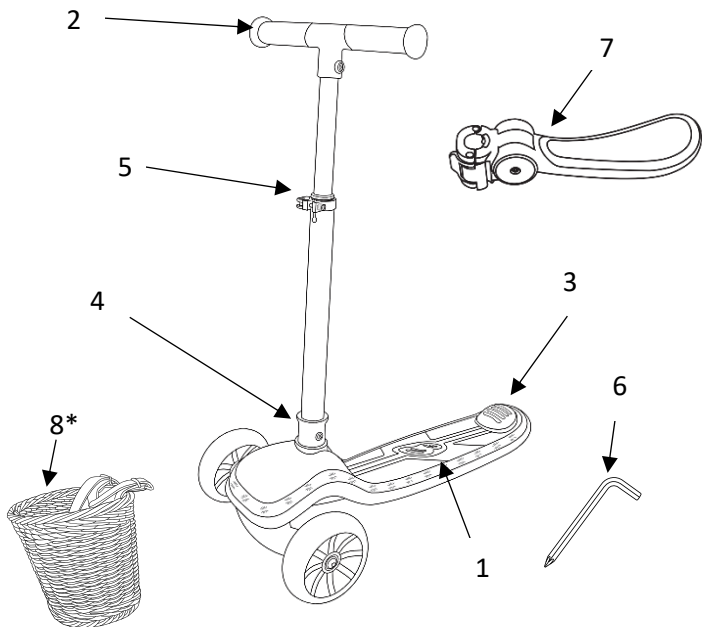

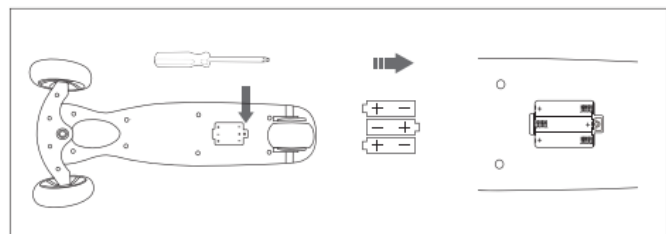
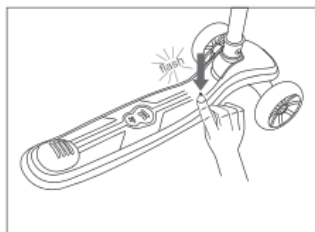
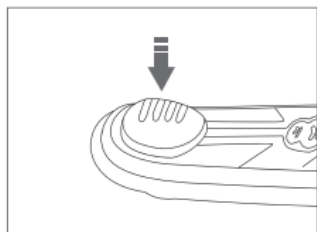
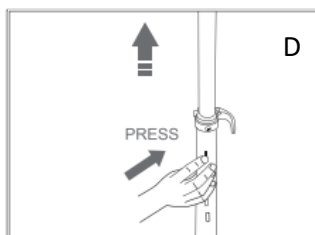
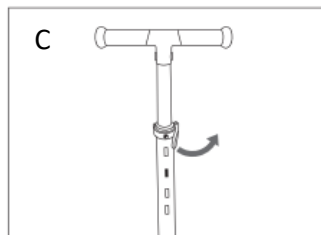
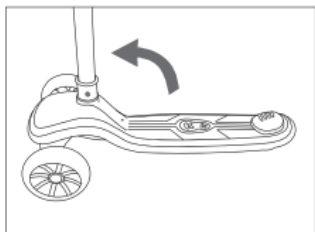
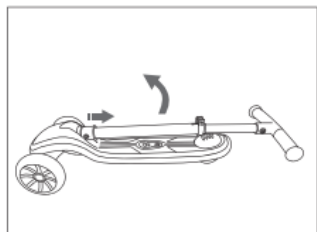

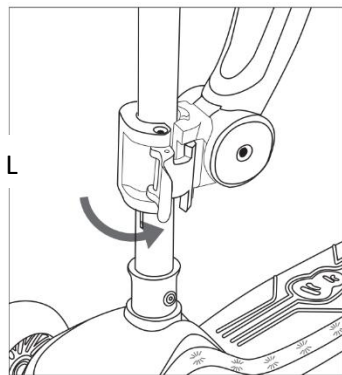
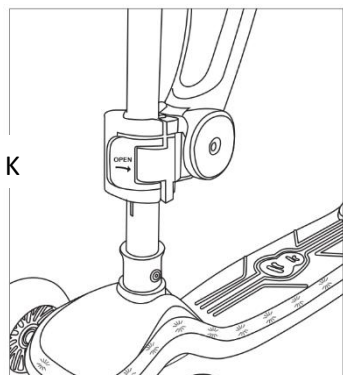
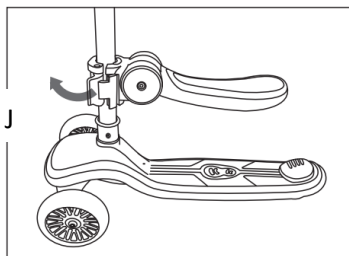
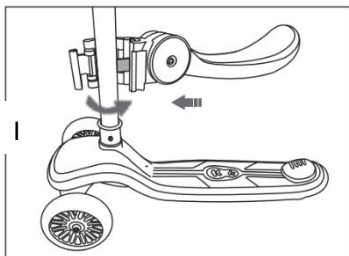
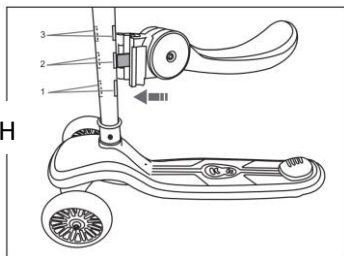

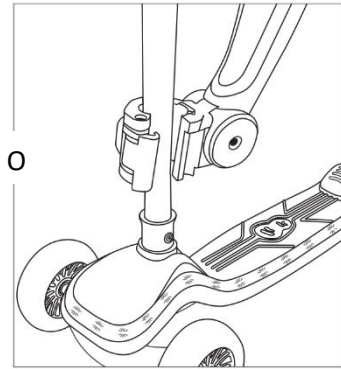
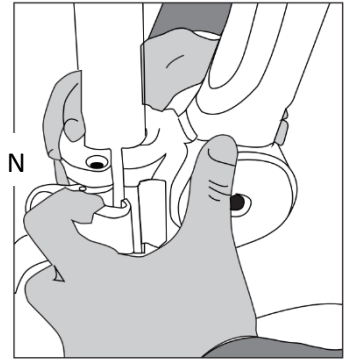
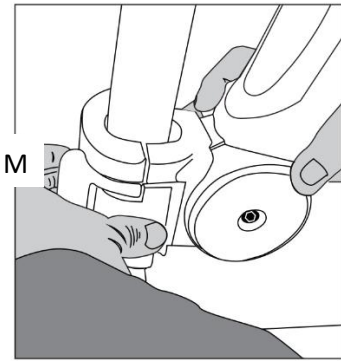

AR

### عزيزي العميل

شكرا لشرائك منتجًا من كيندر كرافت.

نصمم دراجاتنا مع وضع طفلك في الاعتبار، إذ نهتم دائمًا بالسلامة والجودة مما يضمن حصولك على أفضل خيار ممكن عند شراء منتجاتنا.

**من المهم الاحتفاظ بهذا الدليل للرجوع إليه في "ستقبل"**

يمات واحتياطات السلامة

التحذيرات:

- يضمن اتباع التعليمات الاستخدام الآمن للعبة. اقرأ التعليمات بعناية قبل استخدام المنتج، واحتفظ بها. لرجوع إليه في المستقبل يوصى به للأطفال من سن للركوب 12 شهرًا، السكوتر 24 شهرًا.
- يجب استخدام معدات الحماية الشخصية، مثل: الخوذات، والققازات، ووسادات الكوع والركبة. المنتج مخصص للاستخدام في الهواء الطلق، لا تستخدمه في الطرق العامة. يجب عدم استخدام المنتج بالقرب من السيارات، أو في الشوارع، وحمامات السباحة، والتلال، والطرق، والسلام، والمنحدرات
- يجب استخدام اللعبة على أسطح مستوية وخالية من العوائق. من الخطر استخدام المنتج في ظروف الرؤية الضعيفة، على سبيل المثال: بعد الظلام أو تحت المطر
- لتجنب الإصابات الجسدية الخطيرة، يلزم الإشراف المستمر من قبل شخص بالغ
- لتجنب السقوط والاصطدامات التي تسبب إصابة للمستخدم أو الغير، يجب على الأهالي/ الأوصياء تذكير الأطفال باتباع احتياطات السلامة. قبل الاستخدام، اشرح للأطفال كيفية استخدام المنتج بأمان
- ارتد دائمًا الأحذية عند استخدام المنتج
- يجب أن يتم التجميع والتفكيك دائمًا بواسطة شخص بالغ. قبل كل استخدام، افحص المنتج بحثًا عن أي تلف أو علامات تآكل وتأكد من تركيب جميع عناصر التوصيل والمثبتات بشكل صحيح. تأكد من احتفاظ البراغي والصواميل بخصائص القفل الذاتي. تأكد من أن المجموعة كاملة وغير تالفة. إذا وجدت بعض الأجزاء مفقودة أو تالفة، لا تستخدم المنتج واتصل بالبائع. احتفظ بالأجزاء الصغيرة بعيدًا عن متناول الأطفال
- يرجى توخي الحذر عند استخدام الألعاب التي يمكن الركوب عليها، حيث تتطلب مهارات الركوب تجنب السقوط أو الاصطدامات التي قد تسبب إصابة للمستخدم أو الغير
- المناطق الأكثر أمانًا لركوب المنتج هي المناطق ذات حركة المرور المحدودة أو الخالية من السيارات مثل: المناطق الخاصة، والملاعب، وأراضي المدارس، والمناطق الترفيهية
- الحد الأقصى لوزن المستخدم - 20 كجم؛ السكوتر - 50 كجم.
- احتفظ بالتغليف أو تخلص منه وفقًا للوائح المحلية
- لضمان سلامة الأطفال، يرجى عدم ترك أي أجزاء من التغليف (الأكياس البلاستيكية، والكرتون، وما إلى ذلك) في متناول اليد. خطر الاختناق
- تأكد من تأمين جميع الأقفال قبل الاستخدام
- من الخطر استخدام سكوتر الألعاب على الطرق العامة
- تنبيه: تسخن المكابح أثناء الاستخدام! يرجى إخبار طفلك بأن ملامسة المكابح المباشرة للجلد قد تؤدي إلى حدوث حرق
- المنتج مخصص لمستخدم واحد
- لا تستخدم المنتج إذا كان أي جزء منه تالفًا أو ممزقًا أو مفقودًا، استخدم فقط الأجزاء المعتمدة من قبل الشركة المصنعة
- تنتج هذه اللعبة ومضات قد تسبب الصرع للأشخاص الحساسين
- انتبه إلى أصابعك عند تغيير الأوضاع - خطر السحق.

- المنتج غير مقاوم للماء
- تحذير! تحذير! اربط استخدام معدات الحماية أمر ضروري. ال تستخدم في المرور في الشوارع. 20 كجم؛
- السكوتر - 50 كجم
- الحد الأقصى لحمل السلة - 0.5 كغ
- استخدام البطارية بشكل آمن
- لا تشحن البطاريات غير القابلة لإعادة الشحن
- لا تخلط بين أنواع مختلفة من البطاريات أو البطاريات الجديدة والمستعملة
- يجب إدخال البطاريات بالقطبية الصحيحة
- يجب إزالة البطاريات الفارغة من المنتج
- لا تقصر دائرة أطراف البطارية

#### البيانات الفنية

فولت (غير مضمنة) AA 1.5 × البطاريات: 3 قطع

#### عناصر المنتج - 1

1. المنصة	6. إيمبوس
2. المقود	7. مقعد
3. المكابح	8. *سلة مع شرائط التثبيت
4. شفة الأمان	
5. الحاجز	

Raket Up المنتج متوفر فقط في إصدار اللون البيج من \*

#### تركيب/ استبدال بطارية السكوتر - 2

(G الشكل) لتركيب البطارية أو استبدالها، اقلب السكوتر واستخدم مفك فيليبس (غير مضمن) لفك غطاء الأمان. استبدل البطاريات مع الانتباه إلى القطبية. اربط غطاء الأمان بإحكام.

#### فتح السكوتر - 3

ملاحظة! احذر من الضغط على الأصابع! كن حذرًا بشكل خاص عند فتح السكوتر

(A وB الشكلان) لفتح السكوتر، اسحب شفة الأمان (4) وارفع المقود (2) لأعلى حتى تسمع صوت طقطقة

لتركيب السلة (8\*) ، قم بتمرير شريطي التثبيت من خلالها ، ثم اضبط حجمهما واربطهما بالمقود

#### ضبط ارتفاع المقود - 4

اضغط على زر ضبط الارتفاع الفولاذي الموجود (C الشكل) لضبط ارتفاع المقود (2)، افتح مشبك القفل (5)

يجب أن يتناسب زر (D الشكل) على المقود واسحبه لأعلى أو لأسفل لضبط المقود (2) على الارتفاع المطلوب

ضبط الارتفاع مع إحدى الفتحات الأربع الموجودة على الإطار. بعد ضبط الارتفاع، أغلق مشبك القفل (5)

#### التجميع وضبط ارتفاع المقعد - 5

قم بإغلاق الخطاف (شكل H) لتثبيت المقعد، أدخل الجزء المعدني للمقعد في أحد الثقوب الثلاثة في الإطار

(J شكل) ومشبك قفل المقعد (I)

لتغيير ارتفاع المقعد، افصل مشبك قفل المقعد. افصل خطاف القفل. افتح المشبك واسحب المقعد للخارج. ضع

المقعد على أحد الارتفاعات الثلاثة عن طريق إدخال الجزء المعدني للمقعد في الفتحة المختارة في الإطار. أغلق

الخطاف ومشبك قفل المقعد.

### تفكيك المقعد - 6

اسحب العنصر (M-N الشكل) حرر خطاف القفل (K-L الشكل) لتفكيك المقعد، قم بفصل مشبك قفل المقعد

(O الشكل) المعدني للمقعد

### كيفية قيادة السكوتر - 7

يمكنك تغيير أوضاع الإضاءة (F الشكل) لتفعيل خصائص إضاءة السكوتر، اضغط على الزر الموجود على المنصة

بالضغط على الزر مرة أخرى. لإيقاف تشغيل المنتج، اضغط باستمرار على الزر الموجود على المنصة

لبداء الركوب والقيادة، ضع قدمًا واحدة على المنصة (1)، وأمسك بمقود الدراجة (2) بيديك واختر اتجاه السير والحركة

ادفع الأرض بالأقدام الأخرى لبداية القيادة

### كبح السكوتر - 8

بقدمك اليسرى أو اليمنى (E الشكل) لاستخدام المكابح، اضغط على الرفرف الخلفي (3)

### طي السكوتر - 9

ملاحظة! احذر من الضغط على الأصابع! كن حذرًا بشكل خاص عند طي السكوتر

لطي السكوتر، اسحب شفة الأمان (4) لأعلى وقم بإمالة المقود (2) نحو الإطار. ستسمع صوت طقطقة عندما يتم

طي المقود وقلبه بشكل صحيح

### التنظيف والصيانة - 10

يجب تنظيف المنتج باستخدام قطعة قماش مبللة فقط

تزيد الصيانة الدورية من سلامة استخدام السكوتر

- إذا ظهرت على العجلات علامات تآكل واضحة، فيلزم استبدالها\*
  - لا يُسمح بإجراء تعديلات بخلاف تلك المحددة في تعليمات الشركة المصنعة
  - لتجديد محامل الكريات، أزلها ونظّفها واستخدم كمية مناسبة من الشحم
  - عندما لا تعمل آليات القفل الذاتي بشكل صحيح، استبدل المنتج أو توقف عن استخدامه لتجديد محامل الكريات، اسحبها للخارج ونظّفها واستخدم كمية مناسبة من الشحم.
- إذا كانت آليات القفل الذاتي لا تعمل بشكل صحيح، فكر في استبدالها أو توقف عن استخدام السكوتر.

### 11 التخلص من المنتج

شير رمز سلة المهملات الموضوع على الجهاز أو العبوة أو المستندات المرفقة إلى أنه لا يجب التخلص من

المنتج مع النفايات الأخرى



يجب على المستخدم جلب المعدات البالية إلى نقطة تجميع محددة للمعالجة المناسبة. يمكن العثور على معلومات عن النظام

المتوفر لجمع نفايات المعدات الكهربائية في خدمة العملاء بالمتجر وفي مكتب بلدية المدينة / البلدية.

تستخدم كل منزل معدات كهربائية وإلكترونية، وبالتالي فهي مصدر محتمل للنفائات الخطرة على الإنسان والبيئة، حيث يشتمل هذا النوع من المعدات على مواد وأشواب ومكونات خطيرة. من ناحية أخرى، تعد المعدات البالية مادة قيمة قد تكون مصدرًا للمواد القابلة لإعادة التدوير مثل النحاس والقصدير والزجاج والحديد وغيرها.

سيساعد التخلص المناسب من أجهزتك القديمة في منع حدوث عواقب سلبية على البيئة وصحة الإنسان!

## 12 لضمان

يمكن الاطلاع على كامل شروط وأحكام الضمان من خلال الموقع الإلكتروني

WWW.KINDERKRAFT.COM

CS

### Вážený Zákazníku!

Děkujeme za zakoupení výrobku značky Kinderkraft.

Navrhujeme s ohledem na Váše dítě - vždy dbáme na bezpečnost a kvalitu, čímž je zajištěn komfort nejlepší volby.

## DŮLEŽITÉ! ÚCHOVÁVEJTE PRO POZDĚJŠÍ POUŽITÍ

### BEZPEČNOST A BEZPEČNOSTNÍ OPATŘENÍ

#### Varování:

- Dodržování pokynů zaručuje bezpečné používání hračky. Před použitím výrobku si pečlivě přečtěte návod a uschovejte jej pro pozdější použití. Doporučeno pro děti ride on od 12 měsíců, koloběžka od 24 měsíců.
- Je třeba používat osobní ochranné pomůcky, tj. helmu, rukavice, chrániče loktů a kolen. Výrobek je určen pro venkovní použití. Nepoužívejte jej v silničním provozu. Výrobek by neměl být používán v blízkosti motorových vozidel, ulice, bazénu, kopců, silnic, schodů, svahů.
- Hračka musí být používána na rovném a volném povrchu. Použití za snížené viditelnosti je nebezpečné, např. po setmění nebo za deště.
- Aby nedošlo k vážnému zranění, je nutný neustálý dohled dospělé osoby.
- Aby se předešlo pádům a kolizím, které mohou způsobit zranění uživatele nebo třetích osob, měli by rodiče/opatrovníci dětem připomínat dodržování bezpečnostních opatření. Před použitím vysvětlete dětem, co bezpečné používání výrobku obnáší.
- Při používání výrobku vždy noste obuv.
- Montáž a demontáž by měla vždy provádět dospělá osoba. Před každým použitím je třeba zkontrolovat, zda výrobek není poškozen a nejeví známky opotřebení, a zkontrolovat správné upevnění všech spojovacích a upevňovacích prvků. Dbejte na to, aby si šrouby a matice zachovaly své samosvorné vlastnosti. Zkontrolujte, zda je sada kompletní a nepoškozená. Pokud zjistíte, že některé díly chybí nebo jsou poškozené, výrobek nepoužívejte, ale kontaktujte svého prodejce. Drobné díly uchovávejte mimo dosah dětí.
- Při používání hraček na kolečkách je třeba dbát zvýšené opatrnosti a jezdeckých dovedností, aby nedošlo k pádu nebo kolizi, které by mohly způsobit zranění uživatele nebo třetí osoby.
- Nejbezpečnější oblasti pro použití výrobku jsou oblasti s omezeným nebo žádným motorovým provozem, jako jsou: soukromé oblasti, dětská hřiště, školní hřiště, rekreační oblasti.
- Maximální hmotnost uživatele – ride on 20 kg, koloběžka 50 kg.

- Obal si ponechte nebo jej zlikvidujte v souladu s místními předpisy.
- Z důvodu bezpečnosti dětí nenechávejte části obalů (plastové sáčky, kartonové krabice atd.) volně přístupné. Hrozí nebezpečí udušení!
- Před použitím se ujistěte, že jsou všechny zámky bezpečné.
- Používání koloběžek na veřejných komunikacích je nebezpečné.
- Pozor, brzda se během používání zahřívá! Dítě je třeba upozornit, že může hrozit nebezpečí popálení při přímém kontaktu s pokožkou.
- Výrobek je určen pro jednoho uživatele.
- Při změně režimu dávejte pozor na prsty - nebezpečí pohmoždění.
- Výrobek nepoužívejte, pokud je některá součástka poškozená, roztržená nebo chybí; použijte pouze součástky schválené výrobcem.
- Tato hračka vytváří záblesky, které mohou u citlivých osob vyvolat epilepsii.
- Výrobek není vodotěsný.
- Upozornění! Je třeba používat ochranné prostředky. Nepoužívat v silničním provozu. Ride on 20 kg, koloběžka 50 kg.
- Maximální zatížení košíku – 0,5 kg.

### Bezpečné používání baterie

- **Nenabíjejte nenabíjecí baterie.**
- **Nepoužívejte různé typy baterií nebo nové a použité baterie.**
- **Baterie musí být vloženy se správnou polaritou.**
- **Vybité baterie je třeba z výrobku vyjmout.**
- **Póly baterie nesmí být zkratovány.**

Technické údaje

Napájení bateriemi: 3 ks AA 1,5 V (nejsou součástí dodávky)

### I Komponenty výrobku

1.	Plošina	5.	Zámek
2.	Říditka	6.	Imbus
3.	Brzda	7.	Sedadlo
4.	Bezpečnostní manžeta	8.	Košík*

\* Díl je k dispozici pouze v béžové barvě Raket Up.

### II Instalace/výměna baterií pro koloběžky

Chcete-li baterie nainstalovat nebo vyměnit, otočte koloběžku a křížovým šroubovákem (není součástí dodávky) odšroubujte bezpečnostní klapku (obr. G). Vyměňte baterie a dbejte na polaritu. Dotáhněte bezpečnostní klapku.

### III Rozložení koloběžky

**VAROVÁNÍ: Nebezpečí zaseknutí prstů! Při rozkládání dbejte zvýšené opatrnosti.**

Chcete-li koloběžku rozložit, zatáhněte za bezpečnostní manžetu (4) a zvedněte říditka (2) nahoru, dokud neuslyšíte cvaknutí (obr. A, B).

Pro montáž košíku (8\*) jím protáhněte dva upevňovací popruhy, upravte jejich velikost a upevněte je na říditka.

### IV Nastavení výšky říditek

Chcete-li nastavit výšku říditek (2), otevřete zajišťovací mechanismus (5) (obr. C). Stiskněte ocelový knoflík pro nastavení výšky říditek a tahem nahoru nebo dolů nastavte říditka (2) do správné výšky (obr. D). Knoflík pro nastavení výšky by měl být v jedné ze čtyř otvorů v rámu. Po

nastavení výšky uzavřete zámek (5).

### **V Montáž a nastavení výšky sedadla**

Chcete-li namontovat sedadlo, vložte kovový prvek sedadla do jednoho ze tří otvorů v rámu (obr. H). Zapněte hák (obr. I) a svorku zámku sedadla (obr. J).

Chcete-li změnit výšku sedadla, odepněte svorku zámku sedadla. Uvolněte zajišťovací hák. Otevřete svorku zámku a vysuňte sedadlo. Nastavte sedadlo do jedné ze tří výšek zasunutím kovového prvku sedadla do vybraného otvoru v rámu. Zapněte hák a svorku zámku sedadla.

### **VI Demontáž sedáku**

Pro demontáž sedáku uvolněte svorku zámku sedáku (obr. K–L). Vyhákněte hák zámku (obr. M–N). Vysuňte kovový prvek sedáku (obr. O).

### **VII Technika používání koloběžky**

Chcete-li aktivovat světelné funkce koloběžky, stiskněte tlačítko umístěné na plošině (obr. F). Režimy osvětlení změníte opětovným stisknutím tlačítka. Chcete-li výrobek vypnout, podržte stisknuté tlačítko umístěné na plošině.

Chcete-li zahájit jízdu, položte jednu nohu na plošinu (1), rukama uchopte řídítka (2) a zvolte směr jízdy. Druhou nohou se odlepte od země a rozjeďte se.

### **VIII Brzdění koloběžky**

Chcete-li brzdít, stiskněte levou nebo pravou nohou zadní křídlo (3) (obr. E).

### **IX Skládací koloběžky**

#### **VAROVÁNÍ: Nebezpečí zaseknutí prstů! Při skládání dbejte zvýšené opatrnosti.**

Chcete-li koloběžku složit, vytáhněte bezpečnostní manžetu (4) a sklopte řídítka (2) směrem k rámu. Když jsou řídítka správně složena a zajištěna, uslyšíte cvaknutí .

### **X Čištění a údržba**

Výrobek by se měl čistit pouze vlhkým hadříkem.

Pravidelná údržba zvyšuje bezpečnost koloběžky.

- Pokud kola vykazují zřetelné známky opotřebení, zvažte jejich výměnu.
- Nesmí se provádět žádné jiné úpravy než ty, které jsou uvedeny v pokynech výrobce.
- Pro renovaci ložisek je nutné je vytáhnout, vyčistit a nanést správné množství maziva.
- Pokud samosvorné mechanismy nefungují správně, zvažte výměnu nebo ukončení výroby výrobku.

### **XI Zařízení na likvidaci odpadů**

Symbol přeškrtnutého koše na zařízení, obalu nebo v průvodních dokumentech znamená, že výrobek nesmí být likvidován společně s jiným odpadem.

Uživatel je povinen odnést použité zařízení na určené sběrné místo, kde bude řádně zpracováno. Informace o dostupném systému sběru použitých elektrozařízení naleznete na informačním pultu obchodu a na obecním/městském úřadě.

Každá domácnost je uživatelem elektrických a elektronických zařízení, a proto je potenciálním původcem odpadu, který je nebezpečný pro člověka a životní prostředí vzhledem k přítomnosti nebezpečných látek, směsí a komponentů v zařízení. Na druhou stranu je odpad ze zařízení cenným materiálem, ze kterého můžeme získat suroviny, jako je měď, cín, sklo, železo a další. Správné nakládání s použitým zařízením zabraňuje negativním důsledkům pro životní prostředí

a lidské zdraví!

## XII Záruka

Úplné znění Záruchných podmínek je k dispozici na adrese WWW.KINDERKRAFT.COM.

DE

### Sehr geehrte Kunde!

Vielen Dank, dass Sie sich für ein Kinderkraft-Produkt entschieden haben.

Wir schaffen mit dem Gedanken an Ihr Kind - wir achten immer auf Sicherheit und Qualität und sorgen so für den Komfort der besten Wahl.

## WICHTIG! FÜR DEN SPÄTEREN GEBRAUCH AUFBEWAHREN

### SICHERHEITSHINWEISE UND VORSICHTSMASSNAHMEN

#### Warnung:

- Die Einhaltung der Anweisungen gewährleistet die sichere Verwendung des Spielzeugs. Bitte lesen Sie das Handbuch sorgfältig durch, bevor Sie das Produkt verwenden, und bewahren Sie es für den späteren Gebrauch auf. Empfohlenes Alter von Mitfahrer ab 12 Monaten, Roller ab 24 Monaten.
- Persönliche Schutzausrüstung verwenden, d. h. Helm, Handschuhe, Ellbogen- und Knieschutz. Das Produkt ist für den Außenbereich bestimmt. Nicht im Straßenverkehr zu verwenden. Das Produkt sollte nicht in der Nähe von Kraftfahrzeugen, Straßen, Schwimmbädern, Hügeln, Straßen, Treppen, Hängen verwendet werden.
- Verwenden Sie das Spielzeug auf flachen und ungehinderten Oberflächen. Die Verwendung bei eingeschränkter Sicht ist gefährlich, z. B. nach Einbruch der Dunkelheit oder bei Regen.
- Um schwere Verletzungen zu vermeiden, ist jederzeit eine Aufsicht durch Erwachsene erforderlich.
- Um Stürze und Kollisionen zu vermeiden, die zu Verletzungen des Benutzers oder Dritter führen, sollten Eltern/Erziehungsberechtigte auf die Einhaltung von Vorsichtsmaßnahmen für Kinder achten. Erklären Sie Kindern vor dem Gebrauch die sichere Verwendung des Produkts.
- Tragen Sie bei der Verwendung des Produkts immer Schuhe.
- Montage und Demontage sollte immer von einem Erwachsenen durchgeführt werden. Vergewissern Sie sich vor jedem Gebrauch, dass der Artikel nicht beschädigt ist und keine Verschleißerscheinungen aufweist. Vergewissern Sie sich, dass alle Verbindungselemente und Befestigungselemente gut angebracht sind. Stellen Sie sicher, dass Schrauben und Muttern ihre selbstschließenden Eigenschaften behalten. Überprüfen Sie, ob das Kit vollständig und frei von Beschädigungen ist. Wenn Sie feststellen, dass Teile fehlen oder beschädigt sind, verwenden Sie das Produkt nicht, sondern wenden Sie sich an den Verkäufer. Bewahren Sie kleine Gegenstände außerhalb der Reichweite von Kindern auf.
- Seien Sie vorsichtig bei der Verwendung von Fahrspielzeug. Die Fähigkeit zum Fahren ist erforderlich, um Stürze oder Kollisionen zu vermeiden, die zu Verletzungen des Benutzers oder eines Dritten führen können.
- Die sichersten Bereiche für das Fahren auf dem Produkt sind Bereiche mit begrenztem oder

ausgeschlossenem Autoverkehr, wie z. B. private Bereiche, Spielplätze, Schulsportplätze, Erholungsbereiche.

- Maximales Benutzergewicht - Mitfahrer 20 kg, Roller 50 kg.
- Verpackung aufbewahren oder gemäß den örtlichen Vorschriften entsorgen.
- Zur Sicherheit von Kindern die frei zugänglichen Teile der Verpackung (Plastiktüten, Kartons, etc.) bitte nicht verlassen. Erstickungsgefahr!
- Stellen Sie sicher, dass alle Verriegelungen vor dem Gebrauch gesichert sind.
- Es ist gefährlich, Spielzeugroller auf öffentlichen Straßen zu benutzen.
- Achtung, die Bremse wird während des Gebrauchs heiß! Das Kind sollte darauf hingewiesen werden, dass ein direkter Kontakt mit der Haut zu Verbrennungen führen kann.
- Einwegprodukt.
- Seien Sie vorsichtig mit den Fingern, wenn Sie den Modus wechseln - Quetschgefahr.
- Verwenden Sie das Produkt nicht, wenn eine Komponente beschädigt ist, gerissen ist oder fehlt. Verwenden Sie nur vom Hersteller zugelassene Komponenten.
- Dieses Spielzeug produziert Blitze, die bei schutzbedürftigen Menschen Epilepsie auslösen können.
- Das Produkt ist nicht wasserdicht
- Achtung! Mit Schutzausrüstung zu benutzen. Nicht im Straßenverkehr zu verwenden. Mitfahrer 20 kg, Roller 50 kg.
- Maximale Belastung des Korbes – 0,5 kg.

#### **Sicherer Umgang mit Batterien**

- **Laden Sie keine nicht wiederaufladbaren Batterien auf.**
- **Verwenden Sie keine unterschiedlichen Batterietypen oder neue und gebrauchte Batterien.**
- **Batterien sind mit der richtigen Polarität einzusetzen.**
- **Leere Batterien müssen aus dem Produkt entfernt werden.**
- **Batterieklappen dürfen nicht kurzgeschlossen werden.**

#### **Technische Daten**

Batterieversorgung: 3 Stück x AA 1,5 V (nicht im Lieferumfang enthalten)

#### **I Produktkomponenten**

- |                       |           |
|-----------------------|-----------|
| 1. Podest             | 5. Sperre |
| 2. Lenker             | 6. Imbus  |
| 3. Bremse             | 7. Sitz   |
| 4. Sicherheitsflansch | 8. Korb*  |

\* Das Teil ist nur in der beige Farbausführung von Raket Up erhältlich.

#### **II Einbau / Austausch des Akkus im Scooter**

Um den Akku einzubauen oder auszutauschen, drehen Sie den Scooter um, verwenden Sie einen Kreuzschlitzschraubendreher (nicht im Lieferumfang enthalten), um die Sicherheitsklappe abzuschrauben (Abb. G). Ersetzen Sie den Akku unter Beachtung der Polarität. Ziehen Sie die Sicherheitsklappe fest.

#### **III Scooter ausklappen**

**ACHTUNG! Verklemmungsgefahr der Finger! Seien Sie beim Ausklappen besonders vorsichtig.**

Um den Scooter auszuklappen, ziehen Sie an der Sicherheitsmanschette (4) und heben Sie den

Lenker (2) an, bis Sie ein Klicken hören (Abb. A, B).

Um den Korb (8\*) zu montieren, führen Sie die beiden Befestigungsgurte durch, passen die Größe an und befestigen sie am Lenker.

#### **IV Höhenverstellbares Lenkrad**

Um die Höhe des Lenkers (2) einzustellen, öffnen Sie die Verriegelungsklemme (5) (Abb. C). Drücken Sie die Stahlhöhenverstelltaste am Lenker und ziehen Sie nach oben oder unten, um den Lenker (2) auf die richtige Höhe einzustellen (Abb. D). Der Knopf zur Höhenverstellung sollte sich in einem der vier Löcher im Rahmen befinden. Nach der Höhenverstellung die Klemmvorrichtung (5) schließen.

#### **V Montage und Einstellung der Sitzhöhe**

Um den Sitz zu montieren, stecken Sie das Metallelement des Sitzes in eines der drei Löcher im Rahmen (Abb. H). Schließen Sie den Haken (Abb. I) und die Sitzverriegelungsklemme (Abb. J).

Um die Sitzhöhe zu ändern, lösen Sie die Sitzverriegelungsklemme. Lösen Sie den Verriegelungshaken. Öffnen Sie die Klemme und ziehen Sie den Sitz heraus. Stellen Sie den Sitz auf eine der drei Höhen ein, indem Sie das Metallelement des Sitzes in das ausgewählte Loch im Rahmen einsetzen. Schließen Sie den Haken und die Sitzverriegelungsklemme.

#### **VI Demontage der Sitzfläche**

Zum Demontieren der Sitzfläche lösen Sie die Klemme der Sitzflächenverriegelung (Abb. K–L). Hängen Sie den Verriegelungshaken aus (Abb. M–N). Ziehen Sie das Metallelement der Sitzfläche heraus (Abb. O).

#### **VII Scooter Anwendungstechnik**

Um die Lichtfunktionen des Rollers zu aktivieren, drücken Sie die Taste auf dem Podest (Abb. F). Das Ändern der Beleuchtungsmodi erfolgt durch erneutes Drücken der Taste. Um das Produkt auszuschalten, halten Sie die Taste auf dem Podest gedrückt.

Um mit der Fahrt zu beginnen, stellen Sie einen Fuß auf das Podest (1), greifen Sie das Lenkrad (2) mit den Händen und wählen Sie die Fahrtrichtung. Drücke deinen anderen Fuß vom Boden, um dich zu bewegen.

#### **VIII Scooter-Bremse**

Um die Bremse zu betätigen, drücken Sie den hinteren Kotflügel (3) (Abb. E) mit dem linken oder rechten Fuß.

#### **IX Zusammenklappen des Scooters**

**ACHTUNG! Verklemmungsgefahr der Finger! Seien Sie beim Zusammenklappen besonders vorsichtig.**

Um den Scooter zusammen zu klappen, ziehen Sie die Sicherheitsmanschette (4) hoch und kippen Sie den Lenker (2) in Richtung Rahmen. Sie hören ein Klicken, wenn das Lenkrad richtig eingeklappt und verriegelt ist.

#### **X Reinigung und Wartung**

Das Produkt sollte nur mit einem feuchten Tuch gereinigt werden.

Regelmäßige Wartung erhöht die Sicherheit des Scooters.

- Wenn die Räder deutliche Verschleißerscheinungen aufweisen, sollten Sie sie ersetzen.
- Nehmen Sie keine anderen Änderungen vor als die, die sich aus den Anweisungen des Herstellers ergeben.

- Um die Lager zu erneuern, ist es notwendig, sie herauszuziehen, zu reinigen und die richtige Menge Fett aufzutragen.
- Wenn selbstsichernde Mechanismen nicht richtig funktionieren, erwägen Sie, das Produkt zu ersetzen oder nicht mehr zu verwenden.

### XI Entsorgung von Altgeräten



Das durchgestrichene Mülltonnensymbol auf den Geräten, Verpackungen oder Begleitpapieren

bedeutet, dass das Produkt nicht zusammen mit anderen Abfällen entsorgt werden darf. Der Benutzer soll die Altgeräte einer festgelegten Sammelstelle zur entsprechenden Entsorgung zuführen. Informationen zum verfügbaren Sammelsystem für Elektroaltgeräte finden Sie unter Shop-Informationen und im Stadt-/Gemeindeamt. Jeder Betrieb ist ein Benutzer von Elektro- und Elektronikgeräten und somit ein potenzieller Hersteller von Abfällen, die aufgrund des Vorhandenseins gefährlicher Stoffe, Gemische und Komponenten in den Geräten für Mensch und Umwelt gefährlich sind. Auf der anderen Seite sind gebrauchte Geräte ein wertvolles Material, aus dem wir Rohstoffe wie Kupfer, Zinn, Glas, Eisen und andere zurückgewinnen können. Der richtige Umgang mit gebrauchten Geräten verhindert negative Folgen für die natürliche Umwelt und die menschliche Gesundheit!

### XII Garantie

Die vollständigen Garantiebedingungen finden Sie unter [WWW.KINDERKRAFT.COM](http://WWW.KINDERKRAFT.COM).

EN

Dear customer

Thank you for purchasing a Kinderkraft product.

We design our bicycles with your child in mind - we always care about safety and quality, which guarantees that with the purchase of our products you get the comfort of the best possible choice.

## IMPORTANT! IT IS IMPORTANT TO KEEP THIS MANUAL FOR FUTURE USE

### SAFETY AND PRECAUTIONS NOTES

#### Cautions:

- Following the instructions ensures safe use of the toy. Read the instructions carefully before using the product and keep them for future reference. Recommended for children from the age of 12 months - ride on, 24 months - scooter.
- Personal protective equipment should be used, such as a helmet, gloves, elbow and knee pads. The product is intended for outdoor use. Do not use the product on public roads. The product should not be used near motor vehicles, streets, swimming pools, hills, roads, stairs, slopes.
- The toy should be used on flat and obstacle-free surfaces. It is dangerous to use the product in poor visibility conditions, e.g. after dark or in the rain.
- To avoid serious bodily injury, constant adult supervision is required.
- In order to avoid falls and collisions causing injury to the user or third parties, parents/guardians should remind children to follow the safety precautions. Before use,

explain to children how to use the product safely.

- Always wear shoes when using the product.
- Assembly and disassembly should always be performed by an adult. Before each use, check the article for any damage or signs of wear, and check that all connecting elements and fasteners are properly fitted. Make sure that the screws and nuts retain their self-locking properties. Check that the set is complete and undamaged. If you find that parts are missing or damaged, do not use the product and contact the seller. Keep small parts out of reach of children.
- Please be careful when using ride-on toys, riding skills are required to avoid falls or collisions that may cause injury to the user or a third party.
- The safest areas to ride the product are areas with limited or no car traffic such as: private areas, playgrounds, school grounds, recreational areas.
- Maximum user weight for ride on – 20 kg; scooter – 50 kg.
- Keep the packaging or dispose of it in accordance with local regulations.
- For the safety of children, please do not leave any packaging parts (plastic bags, cardboard, etc.) freely accessible. Danger of suffocation!
- Make sure all locks are secured before use.
- It is dangerous to use toy scooters on public roads.
- Caution, the brake heats up during use! Please advise your child that direct contact with the skin may result in a burn.
- The product is intended for a single user.
- Be careful of your fingers when changing modes - risk of crushing.
- Do not use the product if any part is damaged, torn or missing, use only parts approved by the manufacturer.
- This toy produces flashes that may cause epilepsy in sensitive individuals.
- The product is not waterproof
- Warnings! Protective equipment should be worn. Not to be used in traffic. Ride on – 20 kg; scooter – 50 kg.
- Maximum basket load – 0.5 kg.

#### Safe battery use

- **Non-rechargeable batteries are not to be recharged.**
- **Different types of batteries or new and used batteries are not to be mixed.**
- **Batteries are to be inserted with the correct polarity (+ and –).**
- **Exhausted batteries are to be removed from the toy.**
- **The supply terminals are not to be short-circuited.**

#### Technical data

Batteries: 3 x AA 1.5 V (not included)

#### I Product elements

- |                  |             |
|------------------|-------------|
| 1. Platform      | 5. Blockade |
| 2. Handlebar     | 6. Imbus    |
| 3. Brake         | 7. Seat     |
| 4. Safety flange | 8. Basket*  |

\* The part is only available in the beige color version of Raket Up.

#### II Installing/Replacing the Scooter Battery

To install or replace the battery, turn the scooter over, use a Phillips screwdriver (not included) to unscrew the safety cover (Fig. G). Replace the batteries, paying attention to the polarity. Tighten the safety cover.

### **III Unfolding the scooter**

**NOTE! Beware of finger pinches! Be especially careful when unfolding the scooter.**

To unfold the scooter, pull the safety flange (4) and lift the handlebar (2) up until you hear a click (Fig. A, B).

To mount the basket (8\*), pass the two fastening straps through it, then adjust their size and fasten them to the handlebars.

### **IV Handlebar height adjustment**

To adjust the height of the handlebar (2), open the locking clamp (5) (Fig. C). Press the steel height adjustment button located on the handlebar and pull up or down to set the handlebar (2) at the desired height (Fig. D). The height adjustment button should fit in one of the four holes in the frame. After adjusting the height, close the locking clamp (5).

### **V Assembly and Adjustment of Seat Height**

To assemble the seat, insert the metal part of the seat into one of the three holes in the frame (Fig. H). Fasten the hook (Fig. I) and the seat lock clamp (Fig. J).

To adjust the seat height, release the seat lock clamp. Unhook the locking hook. Open the clamp and pull out the seat. Set the seat to one of the three height positions by inserting the metal part of the seat into the selected hole in the frame. Fasten the hook and the seat lock clamp.

### **VI Seat Removal**

To remove the seat, release the seat lock clamp (fig. K-L). Unhook the locking hook (fig. M-N). Slide out the metal seat component (fig. O).

### **VII How to ride the scooter?**

To activate the scooter lighting functions, press the button located on the platform (Fig. F). You can change lighting modes by pressing the button again. To turn the product off, hold down the button located on the platform.

To start riding, place one foot on the platform (1), grab the handlebars (2) with your hands and choose the direction of travel. Push off the ground with the other foot to start riding.

### **VIII Braking the scooter**

To use the brake, press the rear mudguard (3) (Fig. E) with your left or right foot.

### **IX Folding the scooter**

**NOTE! Beware of finger pinches! Be especially careful when folding the scooter.**

To fold the scooter, pull up the safety flange (4) and tilt the handlebar (2) towards the frame. You will hear a click when the handlebar is properly folded and locked.

### **X Cleaning and maintenance**

The product should only be cleaned with a damp cloth.

Regular maintenance increases the safety of using the scooter.

- If the wheels show clear signs of wear, consider replacing them.
- Modifications other than those specified in the manufacturer's instructions are not allowed.
- To renovate bearings, remove them, clean them, and apply the appropriate amount of grease.

- When self-locking mechanisms do not function properly, consider replacing or stop using of the product.

### **XI Disposal of used equipment**



The crossed-out waste bin symbol on the equipment, packaging or documents attached to it means that the product must not be disposed of with other waste.

It is the user's responsibility to hand over used equipment to a designated collection point for proper processing. Information on the available collection system for used electrical equipment can be found at the store information point and at the city/municipality office.

Every household is a user of electrical and electronic equipment, and therefore a potential producer of waste that is hazardous to humans and the environment due to the presence of hazardous substances, mixtures and components in the equipment. On the other hand, used equipment is a valuable material from which we can recover raw materials such as copper, tin, glass, iron and other materials.

Appropriate handling of used equipment prevents negative consequences for the environment and human health!

### **XII Warranty**

The full text of the Warranty Terms and Conditions is available at [WWW.KINDERKRAFT.COM](http://WWW.KINDERKRAFT.COM)

ES

#### **Estimado cliente**

Gracias por comprar un producto de Kinderkraft.

Diseñamos nuestras bicicletas pensando en su hijo - en todo momento nos preocupamos por la seguridad y la calidad, lo que garantiza el mejor confort y la mejor elección posibles.

## **¡IMPORTANTE! ES IMPORTANTE CONSERVAR ESTE MANUAL PARA USO FUTURO**

### **NOTAS SOBRE SEGURIDAD Y PRECAUCIONES**

#### **Advertencias:**

- El cumplimiento de estas instrucciones garantiza el uso seguro del juguete. Lee detenidamente las instrucciones antes de utilizar el producto y guárdalas para poder consultarlas en el futuro. Recomendado para niños mayores de 12 meses, patinete de 24 meses.
- Se deben usar equipos de protección personal, es decir, casco, guantes, coderas y rodilleras. El producto está indicado para usarse al aire libre. No utilizar en calles transitadas. El producto no se debe usar cerca de vehículos mecánicos, carreteras, piscinas, elevaciones, escaleras o inclinaciones.
- El juguete se debe usar en superficies planas y libres de obstáculos. Su uso con visibilidad limitada, p. ej. al anochecer o con lluvia, es peligroso.
- Para evitar lesiones graves se requiere la vigilancia continua de un adulto.
- Para evitar accidentes y golpes que causen lesiones al usuario o a terceras personas, los padres/tutores deben garantizar que los niños respeten todas las precauciones. Explica a los niños cómo se usa el producto de forma segura antes de que lo utilicen.
- Es necesario llevar calzado puesto durante el uso del producto.

- Una persona adulta debe encargarse del montaje y el desmontaje. Antes de cada uso, comprueba que el artículo no esté dañado ni muestre signos de deterioro. Controle que todos los elementos de unión y cierre estén bien ajustados. Asegúrate de que los tornillos y las tuercas conserven sus propiedades de cierre automático. Comprueba que el kit esté completo y no presente daños. Si te das cuenta de que faltan piezas o existen daños, no uses el producto y contacta con el vendedor. Almacena las piezas pequeñas fuera del alcance de los niños.
- Hay que tener cuidado al utilizar juguetes a ruedas. Se requiere habilidad de manejo para evitar accidentes y golpes que puedan causar lesiones al usuario o a terceras personas.
- Los terrenos más seguros para utilizar el producto son las zonas con tráfico limitado o inexistente, como áreas privadas, parques, pistas escolares y áreas recreativas.
- Peso máximo del usuario: ride on 20 kg, patinete 50 kg.
- Conserva el embalaje o deséchalo de acuerdo con las normativas locales.
- Por la seguridad de los niños, no dejes sueltas las distintas piezas del embalaje (bolsas de plástico, cajas, etc.). ¡Peligro de asfixia!
- Cerciórate de que todos los bloqueos estén asegurados antes de empezar a usar el producto.
- Utilizar patinetes de juguete en vías públicas es peligroso.
- Atención, ¡el freno se calienta durante el uso! Avisa al niño de que el contacto directo con la piel puede provocar quemaduras.
- Producto indicado para un solo usuario.
- Al cambiar de modo, hay que tener cuidado de no engancharse el dedo.
- El producto no se debe utilizar si alguno de sus elementos está dañado, deteriorado o se ha desprendido. Usa solo los elementos autorizados por el fabricante.
- Este juguete genera brillos que pueden causar epilepsia en las personas sensibles.
- El producto no es impermeable
- ¡Advertencias! Conviene utilizar equipo de protección. No utilizar en lugares con tráfico. Ride on 20 kg, patinete 50 kg.
- Carga máxima de la cesta – 0,5 kg.

#### Uso seguro de las pilas

- **No cargar las pilas no aptas para ello.**
- **No usar tipos de pilas distintas, ni pilas nuevas y usadas.**
- **Introducir las pilas manteniendo la polaridad adecuada.**
- **Sacar las pilas agotadas del producto.**
- **No cortocircuitar los terminales de las pilas.**

#### Datos técnicos

Alimentación a pilas: 3 x AA 1,5 V (no incluidas con el producto)

#### I Elementos del product

- |                     |            |
|---------------------|------------|
| 1. Plataforma       | 5. Bloqueo |
| 2. Manillar         | 6. Imbus   |
| 3. Freno            | 7. Asiento |
| 4. Anilla de cierre | 8. Cesta*  |

\* Esta pieza solo está disponible en la versión de color beige de Raket Up.

#### II Instalación / recambio de las pilas del patinete

Para instalar o recambiar las pilas, da la vuelta al patinete y desatornilla la tapa de protección con un destornillador de cruz (no incluido con el producto) (fig. G). Cambia las pilas fijándote bien en la polaridad. Coloca y aprieta la tapa de protección.

### **III Despliegue del patinete**

**¡ATENCIÓN! ¡Riesgo de engancharse los dedos! Ten especial cuidado al desplegar el patinete.**

Para desplegar el patinete, tira de la anilla de cierre (4) y levanta el manillar (2) hasta escuchar un clic (Fig. A, B).

Para montar la cesta (8\*), pasar las dos correas de sujeción a través de ella, luego ajustar su tamaño y fijarlas al manillar.

### **IV Regulación de la altura del manillar**

Para regular la altura del manillar (2), abre la pinza de bloqueo (5) (Fig. C). Aprieta el botón de acero que sirve para regular la altura y se encuentra en manillar y tira hacia arriba o hacia abajo para ajustar el manillar (2) a la altura deseada (Fig. D). El mando de ajuste de altura debe colocarse en uno de los cuatro orificios del bastidor. Después de ajustar la altura, cierre la abrazadera de bloqueo (5).

### **V Montaje y ajuste de la altura del asiento**

Para montar el asiento, inserte el elemento metálico del asiento en uno de los tres orificios del marco (fig. H). Cierre el gancho (fig. I) y la abrazadera de bloqueo del asiento (fig. J).

Para cambiar la altura del asiento, suelte la abrazadera de bloqueo del asiento. Desenganche el gancho de bloqueo. Abra la abrazadera y saque el asiento. Coloque el asiento en una de las tres alturas introduciendo el elemento metálico del asiento en el orificio seleccionado del marco. Cierre el gancho y la abrazadera de bloqueo del asiento.

### **VI Desmontaje del asiento**

Para desmontar el asiento, suelte la abrazadera del bloqueo del asiento (fig. K-L).

Desenganche el gancho de bloqueo (fig. M-N). Deslice hacia afuera el elemento metálico del asiento (fig. O).

### **VII Técnica de uso del patinete**

Para activar la luz del patinete, pulsa el botón que se encuentra en la base (Fig. F). Cada vez que se pulse el botón, cambiará el modo de iluminación. Para apagar el producto, mantén pulsado el botón de la base.

Para empezar a andar, coloca un pie sobre la base (1), agarra el manillar con las manos (2) y dirige el patinete. Impúlsate con el otro pie contra el suelo para desplazarte.

### **VIII Freno del patinete**

Para usar el freno, pisa el guardabarros trasero (3) (Fig. E) con el pie izquierdo o derecho.

### **IX Pliegue del patinete**

**¡ATENCIÓN! ¡Riesgo de engancharse los dedos! Ten especial cuidado al plegar el patinete.**

Para plegar el patinete, tira de la anilla de cierre (4) hacia arriba e inclina el manillar (2) hacia el cuadro. Oirás un clic cuando el manillar se pliegue y bloquee correctamente.

### **X Limpieza y mantenimiento**

Limpia el producto solo con un paño húmedo.

El mantenimiento periódico aumenta la seguridad de uso del patinete.

- Si las ruedas muestran signos claros de desgaste, considera cambiarlas.
- No realices ninguna modificación que no se contemple en las instrucciones del fabricante.

- Para renovar los rodamientos, sácalos, límpialos y aplica la cantidad adecuada de lubricante.
- Cuando los mecanismos de autobloqueo no funcionen adecuadamente, considera un recambio o deja de utilizar el producto.

#### **XI Desecho del producto usado**



El símbolo de contenedor tachado en el producto, el envase o los documentos adjuntos significa que el producto no se puede desechar junto con otros residuos.

Como usuario, tienes la obligación de llevar el producto usado a un punto limpio. En el punto de información de la tienda o en tu ayuntamiento te podrán informar sobre dónde hay puntos limpios en tu zona.

Cada hogar es usuario de equipos eléctricos y electrónicos, y por lo tanto, potencial productor de residuos peligrosos para las personas y el medioambiente a causa de la presencia de sustancias, mezclas o componentes peligrosos. Por otro lado, el equipamiento usado es material valioso del que se pueden recuperar materias primas como cobre, estaño, vidrio, hierro y más.

Sé responsable con los productos usados para prevenir las consecuencias negativas para el medioambiente y la salud de las personas.

#### **XII Garantía**

El contenido completo de las Condiciones de la Garantía está disponible en [www.kinderkraft.com](http://www.kinderkraft.com)

FR

**Cher client**

Merci d'avoir acheté un produit Kinderkraft.

Nous concevons nos vélos en pensant à votre enfant - nous nous soucions toujours de la sécurité et de la qualité, ce qui garantit le confort du meilleur choix possible.

## **IMPORTANT! IL EST IMPORTANT DE CONSERVER CE MODE D'EMPLOI POUR UNE UTILISATION ULTÉRIURE**

#### **NOTES DE SÉCURITÉ ET DE PRÉCAUTION**

##### **Les précautions d'usage :**

- Le respect du mode d'emploi garantit une utilisation en toute sécurité du jouet. Lisez attentivement les modes d'emploi avant d'utiliser le produit et conservez-les pour un usage ultérieur. Recommandé pour les enfants âgés pour la draisienne de 12 mois et plus, pour la trottinette de 24 mois et plus.
- Il convient de porter un équipement de protection individuelle, c'est-à-dire un casque, des gants, des protège-coudes et des protège-genoux. Le produit est destiné à un usage extérieur. Ne pas l'utiliser dans la circulation. Le produit ne doit pas être utilisé à proximité de véhicules à moteur, de rues, de piscines, de collines, de routes, d'escaliers ou de pentes.
- Le jouet doit être utilisé sur des surfaces plates et sans obstacles. L'utilisation par visibilité réduite est dangereuse, par exemple à la tombée de la nuit ou sous la pluie.
- La surveillance constante d'un adulte est nécessaire pour éviter des blessures graves.

- Afin d'éviter les chutes et les collisions causant des blessures à l'utilisateur ou à des tiers, les parents/tuteurs doivent signaler aux enfants que des précautions doivent être prises. Avant l'utilisation, expliquez aux enfants ce qu'implique une utilisation en toute sécurité du produit.
- Les enfants doivent toujours porter des chaussures lorsqu'ils utilisent le produit.
- Le montage et le démontage doivent toujours être effectués par un adulte. Avant chaque utilisation, il convient de vérifier que l'article n'est pas endommagé et qu'il ne présente pas de signes d'usure, et que toutes les pièces d'assemblage et les fixations sont bien ajustées. Assurez-vous que les vis et les écrous gardent leurs propriétés autobloquantes. Vérifiez que le kit est complet et qu'il n'est pas endommagé. Si vous constatez que des pièces sont manquantes ou endommagées, n'utilisez pas le produit et contactez votre revendeur. Gardez les petites pièces hors de portée des enfants.
- Il convient d'être prudent lors de l'utilisation de jouets à enfourcher, car il faut savoir conduire pour éviter les chutes ou les collisions susceptibles de causer des blessures à l'utilisateur ou à son entourage.
- Les zones les plus sûres pour utiliser le produit sont les zones où la circulation automobile est limitée ou inexistante, telles que : les zones privées, les terrains de jeux, les terrains de jeux scolaires, les zones de loisirs.
- Le poids maximal de l'utilisateur : 20 kg pour la draisienne, 50 kg pour la trottinette.
- Il convient de conserver l'emballage ou de le mettre au rebut conformément aux réglementations locales en vigueur.
- Pour la sécurité des enfants, ne laissez pas les parties librement accessibles de l'emballage (sacs en plastique, boîtes en carton, etc.). Il y a un risque de strangulation !
- Assurez-vous que tous les verrous sont verrouillés avant d'utiliser le produit.
- Il est dangereux d'utiliser des produits sur les routes publiques.
- Attention, le frein chauffe pendant l'utilisation ! Veuillez attirer l'attention de l'enfant sur le fait que le contact direct avec la peau peut entraîner des brûlures.
- Le produit est destiné à un seul utilisateur.
- Attention aux doigts lors du changement de mode - possibilité d'écrasement.
- N'utilisez pas le produit si une partie est endommagée, déchirée ou s'il manque un composant, n'utilisez que des composants approuvés par le fabricant.
- Ce jouet produit des flashes qui peuvent provoquer l'épilepsie chez les personnes sensibles.
- Le produit n'est pas étanche.
- Attention! À utiliser avec équipement de protection. Ne pas utiliser sur la voie publique. 20 kg pour la draisienne, 50 kg pour la trottinette.
- Charge maximale du panier – 0,5 kg.

#### **Une utilisation sécurisée des piles :**

- **Ne pas recharger les piles non rechargeables.**
- **Ne pas utiliser différents types de piles ou des piles neuves et usagées.**
- **Insérer les piles en respectant la polarité.**
- **Retirer les piles épuisées du produit.**
- **Ne pas court-circuiter les bornes des piles.**

#### **Données techniques**

Alimentation par piles : 3 pièces x AA 1,5 V (non incluses dans le kit)

## I Éléments du produit

1.	Plate-forme	5.	Verrouillage
2.	Guidon	6.	Imbus
3.	Frein	7.	Siège
4.	Collier de sécurité	8.	Corbeille*

\*Cette pièce est uniquement disponible dans la version beige du Raket Up.

## II Installation/remplacement de la batterie de la trottinette

Pour installer ou remplacer les batteries, retournez la trottinette et, à l'aide d'un tournevis Phillips (non fourni), dévissez la trappe de sécurité (Fig. G). Remplacez les batteries en respectant la polarité. Resserrez la trappe de sécurité.

## III Démontage de la trottinette

**ATTENTION : Risque de coincement des doigts ! Faites très attention lors du dépliage.**

Pour déplier la trottinette, tirez sur le collier de sécurité (4) et soulevez le guidon (2) jusqu'à ce que vous entendiez un clic (Fig. A, B).

Pour monter le panier (8\*), passez-y les deux sangles de fixation, puis ajustez leur taille et fixez-les au guidon.

## IV Réglage de la hauteur du guidon

Pour régler la hauteur du guidon (2), ouvrez la pince de verrouillage (5) (Fig. C). Appuyez sur le bouton de réglage de la hauteur en acier situé sur le guidon et tirez vers le haut ou vers le bas pour régler le guidon (2) à la bonne hauteur (Fig. D). Le bouton de réglage de la hauteur doit être placé dans l'un des quatre trous du cadre. Après avoir réglé la hauteur, fermez la pince de verrouillage (5).

## V Montage et réglage de la hauteur du siège

Pour monter le siège, insérez l'élément métallique du siège dans l'un des trois trous du cadre (fig. H). Fermez le crochet (fig. I) et la pince de verrouillage du siège (fig. J).

Pour modifier la hauteur du siège, déverrouillez la pince de verrouillage du siège. Détachez le crochet de verrouillage. Ouvrez la pince et retirez le siège. Réglez le siège à l'une des trois hauteurs en insérant l'élément métallique du siège dans le trou choisi du cadre. Refermez le crochet et la pince de verrouillage du siège.

## VI Démontage de l'assise

Pour démonter l'assise, libérez le collier de verrouillage de l'assise (fig. K-L). Dégagez le crochet de verrouillage (fig. M-N). Faites glisser l'élément métallique de l'assise (fig. O).

## VII Technique d'utilisation de la trottinette

Pour activer les fonctions d'éclairage de la trottinette, appuyez sur le bouton situé sur la plate-forme (Fig. F). Le changement de mode d'éclairage se fait en appuyant à nouveau sur le bouton. Pour éteindre le produit, maintenez enfoncé le bouton situé sur la plate-forme. Pour commencer à rouler, placez un pied sur la plate-forme (1), saisissez le guidon (2) avec la main et prenez la direction de la marche. Poussez avec l'autre pied depuis le sol pour démarrer.

## VIII Freinage de la trottinette

Pour utiliser le frein, appuyez sur la garde de boue arrière (3) (Fig. E) avec votre pied gauche ou droit.

## IX Pliage de la trottinette

**ATTENTION : Risque de se coincer les doigts ! Faites très attention lorsque vous pliez la trottinette.**

Pour plier la trottinette, tirez le collier de sécurité (4) vers le haut et inclinez le guidon (2) vers le cadre. Vous entendrez un clic lorsque le guidon sera correctement plié et verrouillé.

### **X Nettoyage et entretien**

Nettoyez le produit uniquement avec un chiffon humide.

Un entretien régulier augmente la sécurité de la trottinette .

- Si les roues montrent des signes évidents d'usure, envisagez de les remplacer.
- N'effectuez pas de modifications autres que celles spécifiées dans les instructions du fabricant.
- Pour réviser les roulements, retirez-les, nettoyez-les et appliquez la quantité de graisse appropriée.
- Lorsque les mécanismes d'auto-verrouillage ne fonctionnent pas correctement, envisagez de remplacer le produit ou cessez de l'utiliser.

### **XI Recyclage de l'équipement usagé**



Le symbole de la poubelle barrée sur l'appareil, l'emballage ou les documents qui l'accompagnent indique que le produit ne doit pas être jeté avec d'autres déchets.

Il incombe à l'utilisateur d'apporter l'équipement usagé à un point de collecte désigné en vue d'un traitement approprié. Des informations sur le système de collecte disponible pour les équipements électriques usagés sont disponibles au guichet d'information du magasin et au bureau municipal.

Chaque ménage est un utilisateur d'équipements électriques et électroniques et donc un générateur potentiel de déchets dangereux pour l'homme et l'environnement, en raison de la présence de substances, de mélanges et de composants dangereux dans les équipements. D'un autre côté, les équipements usagés constituent un matériau précieux à partir duquel nous pouvons récupérer des matières premières telles que le cuivre, l'étain, le verre, le fer et d'autres.

Le traitement approprié des équipements usagés permet d'éviter les conséquences négatives pour l'environnement et la santé humaine !

### **XII Garantie**

Le contenu intégral des conditions de garantie est disponible sur le site

[WWW.KINDERKRAFT.COM](http://WWW.KINDERKRAFT.COM).

**HU**

### **Tisztelt Ügyfelünk!**

Köszönjük, hogy megvásárolta Kinderkraft márkájú termékünket.

Termékeinket gyermekét szem előtt tartva hozzuk létre - mindig szem előtt tartva a biztonságot és a minőséget, így biztos lehet abban, hogy a legjobb döntést hozta.

## **FONTOS! ŐRIZZE MEG KÉSŐBBI FELHASZNÁLÁS CÉLJÁBÓL**

**BIZTONSÁGRA ÉS ÓVINTÉZKEDÉSEKRE VONATKOZÓ FIGYELMEZTETÉSEK**

**Figyelmeztetés:**

- Az utasítások betartása biztosítja a játék biztonságos használatát. A termék használata előtt

- olvassa el figyelmesen az utasításokat, és őrizze meg azokat későbbi használatra. Ajánlott: 12 hónapos kortól – lábbal hajtós jármű, 24 hónapos kortól – rollerben.
- Személyi védőfelszerelést kell viselni, azaz sisakot, kesztyűt, könyök- és térdvédőt. A terméket kültéri használatra szánják. Ne használja forgalom esetén az utcán. A terméket nem szabad gépjárművek, utca, uszoda, dombok, utak, lépcsők, emelkedők közelében használni.
  - A játékot sík és akadálymentes felületen kell használni. A használat csökkent látási viszonyok között veszélyes, pl. szürkület után vagy esőben.
  - A súlyos sérülések elkerülése érdekében folyamatos felnőtt felügyelet szükséges.
  - A felhasználó vagy harmadik személyek sérülését okozó esések és ütközések elkerülése érdekében a szülőknek/gondviselőknek fel kell hívniuk a gyermekek figyelmét a biztonsági óvintézkedések betartására. Használat előtt magyarázza el a gyermekeknek, hogy mit jelent a termék biztonságos használata.
  - A termék használatakor mindig cipőt kell viselni.
  - Az összeszerelést és szétszerelést mindig felnőttnek kell végeznie. Minden használat előtt ellenőrizze a terméket sérülések és kopás jelei miatt, és ellenőrizze, hogy minden csatlakozó rész és rögzítőelem biztonságosan illeszkedik-e. Győződjön meg arról, hogy a csavarok és anyák megőrzik önzáró tulajdonságaikat. Ellenőrizze, hogy a készlet teljes és sértetlen. Ha úgy találja, hogy alkatrészek hiányoznak vagy sérültek, ne használja a terméket, és forduljon a kereskedőhöz. Az apró alkatrészeket tartsa távol a gyermekektől!
  - A járműveket imitáló játékok használatakor óvatosan kell eljárni, hiszen a vezetési készség szükséges az esések vagy ütközések elkerülése érdekében, amelyek a felhasználó vagy harmadik személyek sérülését okozhatják.
  - A termék közlekedésre való használata esetében a legbiztonságosabb területek a korlátozott vagy járműforgalom nélküli terek, mint például: magánterületek, játszóterek, iskolai pályák, rekreációs területek.
  - A felhasználó maximális súlya - futóbicikli 20 kg, roller 50 kg.
  - Tartsa meg a csomagolást, vagy a helyi előírásoknak megfelelően ártalmatlanítsa.
  - A gyermekek biztonsága érdekében kérjük, ne hagyja szabadon hozzáférhető helyen a csomagolás részeit (műanyag zacskót, kartondobozokat stb.). Fulladásveszély!
  - Használat előtt győződjön meg róla, hogy minden zár rögzítve van.
  - A játékkerler használata közúton veszélyes.
  - Vigyázat, a fék használat közben felmelegszik! Fel kell hívni a gyermek figyelmét arra, hogy a bőrrel való közvetlen érintkezés égési sérüléseket okozhat.
  - A termék egyetlen felhasználó számára készült.
  - Az üzemmód váltásakor vigyázzon az ujjakra - fennáll az összenyomódás veszélye.
  - Ne használja a terméket, ha bármelyik alkatrész sérült, szakadt vagy hiányzik valamelyik része, csak a gyártó által jóváhagyott alkatrészeket használja.
  - Ez a játék olyan villanásokat produkál, amelyek érzékeny személyek esetében epilepsziát válthatnak ki.
  - A termék nem vízálló
  - Figyelmeztetések! Védőfelszereléssel használandó! Közúti forgalomban nem szabad használni. Futóbicikli 20 kg, roller 50 kg.
  - A kosár maximális terhelhetősége – 0,5 kg.

## Az elemek biztonságos használata

- Ne töltsse újra a nem újratölthető elemeket.
- Ne használjon különböző típusú elemeket vagy új és használt elemeket vegyesen.
- Az elemeket a megfelelő polaritással helyezze be.
- Távolítsa el a termékből a lemerült elemeket.
- Az elemkapcsokat nem szabad rövidre zárni.

## Műszaki adatok

Elemmel működik: 3 db x AA 1,5 V (a készlet nem tartalmazza)

### I. A termék elemei

1.	Platform	5.	Retesz
2.	Kormány	6.	Imbusz
3.	Fék	7.	Ülés
4.	Biztonsági bilincs	8.	Kosár*

\* Az alkatrész csak a Raket Up bézs színű változatában érhető el.

### II. Az elemek behelyezése/cseréje a rollerben

Az elemek beszereléséhez vagy cseréjéhez fordítsa meg a rollert, és egy csillagcsavarhúzóval (nem tartozék) csavarja ki a biztonsági fedelet (G ábra). Cserélje ki az elemeket, ügyelve a polaritásra. Csavarozza vissza a biztonsági fedelet.

### III. A roller kinyitása

**FIGYELEM! Vigyázat: az ujjá beszorulhat! Szétnyitása során különös gondossággal járjon el.**

A roller szétnyitásához húzza meg a biztonsági bilincset (4), és emelje felfelé a kormányt (2), amíg kattanást nem hall (A, B ábra).

A kosár (8\*) rögzítőhevedereinek a kormányra rögzítéséhez és a kormányhoz illeszkedő helyzetbe állításához.

### IV. A kormány magasságának beállítása

A kormány (2) magasságának beállításához nyissa ki a rögzítő bilincset (5) (C ábra). Nyomja be a kormányon lévő acél magasságállító gombot, és húzza felfelé vagy lefelé, hogy a kormányt (2) a megfelelő magasságba állítsa (D ábra). A magasságállító gombnak a keret négy furatának egyikében kell lennie. A magasság beállítása után zárja be a szorítót (5).

### V Az ülés felszerelése és magasságának beállítása

Az ülés felszereléséhez helyezze az ülés fém elemét a váz három nyílásának egyikébe (H ábra). Zárja be a kampót (I ábra) és az ülésrögzítő bilincset (J ábra).

Az ülés magasságának megváltoztatásához oldja ki az ülésrögzítő bilincset. Oldja ki a rögzítőkampót. Nyissa ki a bilincset, és húzza ki az ülést. Állítsa be az ülést a három magassági pozíció egyikébe az ülés fém elemének a váz kiválasztott nyílásába történő behelyezésével. Zárja be a kampót és az ülésrögzítő bilincset.

### VI Az ülés eltávolítása

Az ülés eltávolításához oldja ki az ülésrögzítőbilincset (K–L ábra). Akassza ki a zárkampót (M–N ábra). Húzza ki az ülés fém elemét (O ábra).

### VII. A roller használatának technikája

A roller világítási funkcióinak aktiválásához nyomja meg a platformon található gombot (F ábra). A gomb ismételt megnyomásával válthat a világítási módok között. A termék kikapcsolásához tartsa lenyomva a platformon található gombot.

A vezetés megkezdéséhez tegye egyik lábát a platformra (1), kezével fogja meg a kormányt (2), és vegye fel a haladási irányt. A másik lábával az induláshoz lökje el magát a földtől.

### VIII. A rollerrel való fékezés

A fék használatához lépjen rá a hátsó sárvédőre (3) (E. ábra) a bal vagy a jobb lábával.

### IX. A roller összecukása

**FIGYELEM! Vigyázat: az ujjá baszorulhat! Összecukása során különös gondossággal járjon el.**

A roller összecukásához húzza fel a biztonsági bilincset (4), és döntse a kormányt (2) a váz felé.

Egy kattanást fog hallani, amikor a kormány megfelelően összecukódik és rögzül.

### X. Tisztítás és karbantartás

A terméket csak nedves ruhával tisztítsa.

A rendszeres karbantartás növeli a roller biztonságát.

- Ha a kerekeken a kopás egyértelmű jelei mutatkoznak, fontolja meg a cseréjüket.
- Ne végezzen a gyártó utasításaiban meghatározottakon kívül semmilyen módosítást.
- A csapágycsukások karbantartásához távolítsa el, tisztítsa meg és kenje be őket megfelelő mennyiségű zsírral.
- Ha az önzáró mechanizmusok nem működnek megfelelően, fontolja meg a termék cseréjét vagy a termék használatának megszüntetését.

### XI. Használt eszközök ártalmatlanítása



Az eszközökben, a csomagoláson vagy a kísérő dokumentumokon elhelyezett áthúzott szemétygyűjtő szimbólum jelzi, hogy a terméket nem szabad más hulladékkal együtt ártalmatlanítani.

A felhasználó felelőssége, hogy a használt eszközt megfelelő kezelés céljából a kijelölt gyűjtőhelyre vigye. Az elektromos hulladékok gyűjtési rendszeréről az

üzlet információs pultjánál és az önkormányzatnál kaphat tájékoztatást.

Minden háztartásbeli az elektromos és elektronikai berendezések/eszközök felhasználója, és így az emberre és a környezetre veszélyes hulladékok potenciális termelője is, mivel a berendezésekben/eszközökben veszélyes anyagok, keverékek és összetevők vannak jelen. Másrészt a berendezések és eszközök mint hulladékok értékes anyagnak számítanak, amelyekből nyersanyagokat nyerhetünk ki, mint például rezet, ónt, üvegek, vasat és egyéb nyersanyagokat.

A használt berendezések megfelelő kezelése megelőzi a környezetre és az emberi egészségre gyakorolt negatív következmények felmerülését.

### XII. Garancia

A garancia feltételeinek teljes szövege a [WWW.KINDERKRAFT.COM](http://WWW.KINDERKRAFT.COM) weboldalon érhető el.

IT

**Gentile Cliente!**

Ringraziamo per l'acquisto del prodotto Kinderkraft.

Creiamo pensando al tuo bambino - prendiamo sempre cura della sicurezza e della qualità, garantendo in questo modo il conforto della scelta migliore.

**IMPORTANTE! CONSERVARE PER UN USO  
SUCCESSIVO**

## NOTE SULLA SICUREZZA E SULLE PRECAUZIONI

### Avvertenze:

- Il rispetto delle istruzioni garantisce un utilizzo sicuro del giocattolo. Leggere attentamente il manuale prima di utilizzare il prodotto e conservarlo per future consultazioni. Il prodotto è consigliato per bambini ride on da 12 mesi di età, funzione monopattino da 24 mesi di età.
- È necessario utilizzare dispositivi di protezione individuale, come casco, guanti, protezioni per gomiti e ginocchia. Il prodotto è destinato all'uso all'aperto. Non utilizzare in aree con traffico stradale. Il prodotto non deve essere usato in prossimità di veicoli a motore, strade, piscine, pendii, scalinate o superfici inclinate.
- Il giocattolo deve essere utilizzato su superfici piane e prive di ostacoli. L'utilizzo in condizioni di visibilità ridotta, ad esempio al crepuscolo o sotto la pioggia, è pericoloso.
- Per evitare gravi lesioni, è necessario il costante controllo di un adulto.
- Per prevenire cadute e collisioni che potrebbero causare danni all'utente o a terzi, genitori/tutori devono avvertire i bambini sull'importanza di osservare le precauzioni di sicurezza. Prima dell'uso, spiegare ai bambini le modalità di utilizzo sicuro del prodotto.
- Durante l'utilizzo del prodotto è sempre necessario indossare le scarpe.
- Il montaggio e lo smontaggio devono essere sempre effettuati da un adulto. Prima di ogni utilizzo, verificare che il prodotto non sia danneggiato o usurato. Controllare che tutti i componenti e i collegamenti siano ben fissati. Assicurarsi che viti e dadi mantengano le loro proprietà autobloccanti. Controllare che il set sia completo e privo di danni. Se si riscontrano parti mancanti o danneggiate, non utilizzare il prodotto e contattare il rivenditore. Conservare i piccoli componenti fuori dalla portata dei bambini.
- Prestare attenzione durante l'uso di giocattoli per cavalcare: è necessaria abilità nella guida per evitare cadute o collisioni che possono causare danni all'utente o a terzi.
- Le aree più sicure per utilizzare il prodotto sono quelle con traffico limitato o assente, come: proprietà private, parchi giochi, cortili scolastici e aree ricreative.
- Il peso massimo dell'utente – ride on 20 kg, funzione monopattino 50 kg.
- Conservare l'imballaggio o smaltirlo secondo le normative locali.
- Per la sicurezza dei bambini, non lasciare parti dell'imballaggio (sacchetti di plastica, cartoni, ecc.) accessibili liberamente. Pericolo di soffocamento!
- Assicurati che tutte le chiusure siano bloccate correttamente prima di iniziare a utilizzare il prodotto.
- È pericoloso utilizzare il monopattino sulle strade pubbliche.
- Attenzione: durante l'uso il freno si riscalda! Avverti il bambino che il contatto diretto con la pelle può causare ustioni.
- Il prodotto è progettato per un solo utente.
- Prestare attenzione alle dita durante il cambio della modalità d'utilizzo – pericolo di schiacciamento.
- Non utilizzare il prodotto se uno dei suoi componenti è danneggiato, strappato o mancante. Utilizzare solo parti approvate dal produttore.
- Questo giocattolo produce lampi di luce che possono scatenare crisi epilettiche in soggetti sensibili.
- Il prodotto non è impermeabile.
- Avvertenze! Si raccomanda di indossare un dispositivo di protezione. Non usare nel traffico.

Ride on 20 kg, funzione monopattino 50 kg.

- Carico massimo del cestino – 0,5 kg.

### Uso sicuro delle batterie

- **Non caricare batterie non ricaricabili.**
- **Non utilizzare batterie di tipi diversi o batterie nuove insieme a quelle usate.**
- **Inserire le batterie rispettando la corretta polarità.**
- **Rimuovere le batterie esaurite dal prodotto.**
- **Non cortocircuitare i terminali delle batterie.**

### Specifiche tecniche

Alimentazione a batteria: 3 x AA 1,5 V (non incluse nella confezione)

#### I. Componenti del prodotto

- |    |                      |    |          |
|----|----------------------|----|----------|
| 1. | Pedana               | 5. | Blocco   |
| 2. | Manubrio             | 6. | Imbus    |
| 3. | Freno                | 7. | Sellino  |
| 4. | Collare di sicurezza | 8. | Cestino* |

\* La parte è disponibile solo nella versione color beige di Raket Up.

#### II. Montaggio/Sostituzione delle batterie del monopattino

Per montare o sostituire le batterie, capovolgere il monopattino, utilizzando un cacciavite a croce (non incluso nella confezione), svitare il coperchio di sicurezza (Fig. G). Sostituire le batterie facendo attenzione alla polarità. Riavvitare il coperchio di sicurezza.

#### III. Apertura del monopattino

**ATTENZIONE! Rischio di schiacciamento delle dita! Prestare particolare attenzione durante l'apertura.**

Per aprire il monopattino Tira il collare di sicurezza (4) e solleva il manubrio (2) verso l'alto fino a sentire un clic (Fig. A,B).

Per montare il cestino (8\*), farvi passare le due cinghie di fissaggio, quindi regolarne la misura e fissarle al manubrio.

#### IV. Regolazione dell'altezza del manubrio

Per regolare l'altezza del manubrio (2), apri la leva di blocco (5) (Fig. C). Premi il pulsante di regolazione in acciaio situato sul manubrio e sposta il manubrio (2) verso l'alto o verso il basso fino a raggiungere l'altezza desiderata (Fig. D). Il pulsante deve allinearsi con uno dei quattro fori presenti sul telaio. Dopo aver regolato l'altezza, chiudere la leva di bloccaggio (5).

#### V Montaggio e regolazione dell'altezza della seduta

Per montare la seduta, inserire l'elemento metallico della seduta in uno dei tre fori del telaio (fig. H). Chiudere il gancio (fig. I) e il morsetto di blocco della seduta (fig. J).

Per modificare l'altezza della seduta, sganciare il morsetto di blocco della seduta. Sbloccare il gancio di sicurezza. Aprire il morsetto e sfilare la seduta. Regolare la seduta su una delle tre altezze inserendo l'elemento metallico della seduta nel foro prescelto del telaio. Chiudere il gancio e il morsetto di blocco della seduta.

#### VI Smontaggio della seduta

Per smontare la seduta, sganciare la fascetta di bloccaggio della seduta (fig. K-L). Sganciare il gancio di bloccaggio (fig. M-N). Estrarre l'elemento metallico della seduta (fig. O).

#### VII. Utilizzo del monopattino

Per attivare le luci del monopattino, premi il pulsante situato sulla pedana (Fig. F). Per

cambiare modalità di illuminazione, premi nuovamente il pulsante. Per spegnere il prodotto, tieni premuto il pulsante sulla pedana.

Per iniziare a muoverti, posiziona un piede sulla pedana (1), afferra il manubrio (2) con le mani e scegli la direzione. Spingi con l'altro piede contro il suolo per partire.

#### **VIII. Frenata del monopattino**

Per frenare, premi il parafango posteriore (3) (Fig. E) con il piede sinistro o destro.

#### **IX. Chiusura del monopattino**

**ATTENZIONE! Rischio di schiacciamento delle dita! Prestare particolare attenzione durante la chiusura.**

Per piegare il monopattino, tira verso l'alto il collare di sicurezza (4) e abbassa il manubrio (2) verso il telaio. Sentirai un clic quando il manubrio sarà correttamente piegato e bloccato.

#### **X. Pulizia e manutenzione**

Il prodotto deve essere pulito esclusivamente con un panno umido.

La manutenzione regolare aumenta la sicurezza d'uso del monopattino.

- Se le ruote mostrano segni evidenti di usura, considerane la sostituzione.
- Non effettuare modifiche al prodotto diverse da quelle indicate dal produttore.
- Per rinnovare i cuscinetti, estraili, puliscili e applica una quantità adeguata di grasso.
- Se i meccanismi autobloccanti non funzionano correttamente, valuta la loro sostituzione o smetti di usare il prodotto.

#### **XI. Smaltimento delle apparecchiature usate**



Il simbolo del bidone barrato riportato sull'apparecchiatura, sulla confezione o sui documenti allegati indica che il prodotto non deve essere smaltito con i normali rifiuti.

L'utente è obbligato a consegnare l'apparecchiatura usata a un punto di raccolta designato per il trattamento adeguato. Informazioni sui sistemi di raccolta disponibili possono essere ottenute presso il negozio o l'ufficio comunale.

Ogni famiglia utilizza apparecchiature elettriche ed elettroniche ed è quindi potenziale produttrice di rifiuti pericolosi per l'uomo e l'ambiente a causa della presenza di sostanze, miscele e componenti pericolosi. Tuttavia, i rifiuti elettronici rappresentano anche una preziosa risorsa da cui è possibile recuperare materiali come rame, stagno, vetro, ferro e altro.

Un corretto smaltimento previene conseguenze negative per l'ambiente e la salute umana!

#### **XII. Garanzia**

Il testo completo delle Condizioni di Garanzia è disponibile sul sito web

[WWW.KINDERKRAFT.COM](http://WWW.KINDERKRAFT.COM)

NL

#### **Geachte klant**

Dank u voor het aanschaffen van dit Kinderkraft-product.

We creëren met uw kind in gedachten - we geven altijd om veiligheid en kwaliteit, en zorgen zo voor het comfort van de beste keuze.

## **BELANGRIJK! BEWAAR VOOR LATER GEBRUIK**

**VEILIGHEIDSOPMERKINGEN EN VOORZORGSMATREGELEN**

**Waarschuwingen:**

- Naleving van de instructies zorgt voor veilig gebruik van het speelgoed. Lees deze instructies aandachtig voorafgaand aan gebruik van het product en bewaar ze om later te kunnen raadplegen. Aanbevolen voor kinderen ride on vanaf 12 maanden, step vanaf 24 maanden.
- Draag persoonlijke beschermingsmiddelen zoals een helm, handschoenen en elleboog- en kniebeschermers. Het product is bedoeld voor gebruik in de buitenlucht. Niet gebruiken in het straatverkeer. Het product mag niet worden gebruikt in de buurt van motorvoertuigen, straten, zwembaden, hellingen, wegen, trappen of glooiingen.
- Gebruik het speelgoed op platte ondergronden die vrij zijn van hinder. Gebruik bij beperkt zicht zoals in het donker of bij regenval is gevaarlijk.
- Er is permanent toezicht van een volwassene vereist om ernstig lichamelijk letsel te voorkomen.
- Om vallen en botsingen met letsel van de gebruiker of derden tot gevolg te voorkomen, moeten ouders/verzorgers kinderen attent maken op het opvolgen van de veiligheidsmaatregelen. Voorafgaand aan gebruik moet aan kinderen worden uitgelegd wat veilig productgebruik inhoudt.
- Draag altijd schoenen tijdens gebruik van het product.
- Montage en demontage moeten altijd worden verricht door een volwassene. Controleer voorafgaand aan elk gebruik of het artikel niet beschadigd is of sporen van slijtage vertoont. Controleer of alle verbindingsonderdelen en sluitingen goed zitten. Controleer of de zelfborgende eigenschappen van schroeven en moeren behouden zijn. Controleer of de set compleet en schadevrij is. Als je vaststelt dat er onderdelen ontbreken of beschadigd zijn, staak dan het productgebruik en neem contact op met de verkoper. Houd kleine onderdelen buiten bereik van kinderen.
- Wees voorzichtig tijdens het gebruik van speelgoed om mee te rijden. Er is rijvaardigheid vereist om een val of botsing, met letsel van de gebruiker of omstanders tot gevolg, te voorkomen.
- De veiligste plek om op het product te rijden is een gebied met weinig of geen autoverkeer, zoals een woonerf, speeltuin, schoolplein of recreatiegebied.
- Maximaal gebruikersgewicht – ride on 20 kg, step 50 kg.
- Bewaar de verpakking of gooi deze weg aan de hand van de lokale voorschriften.
- Laat voor de veiligheid van uw kinderen nooit losse verpakkingsonderdelen rondslingeren (plastic zakken, dozen, etc.). Verstikkingsgevaar!
- Zorg dat alle blokkades vergrendeld zijn voorafgaand aan gebruik
- Het is gevaarlijk om speelgoed scooters op te openbare weg te gebruiken.
- Pas op, de rem wordt heet tijdens gebruik! Instrueer het kind dat direct contact met de huid tot brandwonden kan leiden.
- Het product is bedoeld voor één gebruiker tegelijk.
- Wees voorzichtig met de vingers bij het veranderen van de stand – kans op klemmen.
- Gebruik het product niet als er een onderdeel beschadigd of versleten is of ontbreekt. Gebruik alleen onderdelen die zijn goedgekeurd door de fabrikant.
- Dit speelgoed genereert flitsen, die epilepsie kunnen veroorzaken bij gevoelige personen.
- Het product is niet waterdicht.
- Waarschuwingen! Beschermingsmiddelen dragen. Niet gebruiken in het verkeer. Ride on 20 kg, step 50 kg.
- Maximale belasting van de mand – 0,5 kg.

## Veilig gebruik van de batterij

- Laad geen batterijen op die niet geschikt zijn om te worden opgeladen.
- Gebruik geen verschillende soorten batterijen en combineer geen nieuwe en gebruikte batterijen.
- Plaats de batterijen volgens de juiste polariteit.
- Haal lege batterijen uit het product.
- Veroorzaak geen kortsluiting van de batterijterminal.

Technische gegevens

Batterijvoeding: 3 x AA 1,5 V (niet inbegrepen)

### I Productonderdelen

- |                 |             |
|-----------------|-------------|
| 1. Platform     | 5. Blokkade |
| 2. Stuur        | 6. Imbus    |
| 3. Rem          | 7. Stoel    |
| 4. Beschermring | 8. Mand*    |

\* Het onderdeel is alleen verkrijgbaar in de beige kleuruitvoering van Raket Up.

### II De batterijen in de step plaatsen/vervangen

Draai om de batterijen te plaatsen of vervangen de step om en schroef het batterijklepje los met een kruiskopschroevendraaier (niet inbegrepen) (Afb. G). Vervang de batterijen en let daarbij op de polariteit. Schroef het batterijklepje weer dicht

### III De step uitvouwen

**LET OP! Risico op klemraken van de vingers! Wees voorzichtig tijdens het uitvouwen.**

Trek om de step uit te vouwen aan de beschermring (4) en trek het stuur (2) omhoog totdat je een klik hoort (Afb. A en B).

Om de mand (8\*) te monteren, haalt u de twee bevestigingsriemen er doorheen, past u de maat aan en maakt u ze vast aan het stuur.

### IV De hoogte van het stuur afstellen

Open de klem van de blokkade (5) om de hoogte van het stuur (2) af te stellen (Afb. C). Druk op de stalen knop voor het afstellen van de hoogte, die zich op het stuur bevindt, en trek het stuur (2) omhoog of omlaag tot de juiste hoogte (Afb. D). De knop voor hoogteverstelling moet zich in een van de vier openingen in het frame bevinden. Sluit de vergrendelingsklem (5) na het aanpassen van de hoogte.

### V Montage en afstelling van de zithoogte

Om de zitting te monteren, steekt u het metalen onderdeel van de zitting in een van de drie openingen in het frame (afb. H). Sluit de haak (afb. I) en de vergrendelingsklem van de zitting (afb. J).

Om de zithoogte te verstellen, maak de vergrendelingsklem van de zitting los. Haak de vergrendeling los. Open de klem en trek de zitting eruit. Stel de zitting in op een van de drie hoogten door het metalen onderdeel van de zitting in de gekozen opening van het frame te steken. Sluit de haak en de vergrendelingsklem van de zitting.

### VI Demontage van de zitting

Om de zitting te demonteren, maakt u de klem van de zittingvergrendeling los (afb. K-L). Haak de vergrendelingshaak los (afb. M-N). Schuif het metalen element van de zitting naar buiten (afb. O).

### VII Gebruikstechniek van de step

Druk op de knop op het platform om de lichtfunctie van de step in te schakelen (Afb. F). De lichtmodus kan worden gewijzigd door opnieuw op de knop te drukken. Houd de knop op het platform ingedrukt om het product uit te schakelen.

Plaats om te stappen één voet op het platform (1), pak de handgrepen (2) vast met de handen en kies een rijrichting. Zet je met je andere voet af tegen de grond om in beweging te komen.

### **VIII Remmen**

Druk om te remmen met de linker- of rechtervoet op het spatbord achterop (Afb. E).

### **IX De step invouwen**

**LET OP! Risico op klemraken van de vingers! Wees extra voorzichtig tijdens het invouwen van de step.**

Trek om de step in de vouwen de beschermring (4) omhoog en kantel het stuur (2) richting het frame. Je hoort een klik zodra het stuur goed is ingevouwen en vergrendeld.

### **X Reiniging en onderhoud**

Het product alleen reinigen met een vochtig doekje.

Regelmatig onderhoud verhoogt de gebruiksveiligheid van de step.

- Als de wielen duidelijke sporen van slijtage vertonen, overweeg dan om ze te vervangen.
- Voer geen modificaties uit tenzij deze worden aanbevolen in de instructies van de fabrikant.
- Om de lagers te onderhouden moeten deze worden verwijderd, gereinigd en gesmeerd.
- Wanneer het zelfblokkeringsmechanisme niet goed werkt, overweeg dan om het te vervangen of staak het gebruik van het product.

### **XI Verwijdering van het afgedankte product**



Het symbool van een doorgekruiste prullenbak op het product, de verpakking of de ingesloten documentatie betekent dat het product niet mag worden weggegooid als huishoudelijk afval.

De gebruiker is verplicht het afgedankte artikel in te dienen bij een speciaal inzamelpunt voor de juiste afvalverwerking. Informatie over het beschikbare inzamelsysteem voor afgedankte elektrische apparatuur is te vinden bij informatiepunten in winkels en bij het gemeentekantoor.

Elk huishouden is een gebruiker van elektrische en elektronische apparatuur en daarmee een potentiële veroorzaker van afval dat gevaarlijk is voor mens en milieu vanwege de aanwezigheid in de apparatuur van gevaarlijke stoffen, mengsels en onderdelen. Bovendien is afgedankte apparatuur een waardevolle bron voor de terugwinning van grondstoffen als koper, zink, glas, ijzer e.a.

Correcte hantering van afgedankte apparatuur voorkomt negatieve gevolgen voor het milieu en de gezondheid!

### **XII Garantie**

De volledige garantiev voorwaarden zijn te vinden op de website [WWW.KINDERKRAFT.COM](http://WWW.KINDERKRAFT.COM)

**Szanowny Kliencie!**

Dziękujemy za zakup produktu marki Kinderkraft.

Tworzymy z myślą o Twoim dziecku – zawsze dbamy o bezpieczeństwo i jakość, zapewniając tym samym komfort najlepszego wyboru.

## **WAŻNE! ZACHOWAĆ DO PÓŹNIEJSZEGO STOSOWANIA**

### **UWAGI DOTYCZĄCE BEZPIECZEŃSTWA I ŚRODKÓW OSTROŻNOŚCI**

#### **Ostrzeżenia:**

- Przestrzeganie instrukcji zapewnia bezpieczne użytkowanie zabawki. Przeczytaj uważnie instrukcję przed rozpoczęciem korzystania z produktu i zachowaj ją do późniejszego wykorzystania. Rekomendowane dla dzieci w wieku ride on od 12 miesięcy, hulajnoga od 24 miesięcy.
- Należy stosować środki ochrony indywidualnej, tj. kask, rękawice, ochraniacze na łokcie i kolana. Produkt przeznaczony jest do użytku na świeżym powietrzu. Nie używać w ruchu ulicznym. Produkt nie powinien być używany w pobliżu pojazdów mechanicznych, ulicy, basenu, wzniesień, dróg, schodów, pochyłości.
- Z zabawki należy korzystać na płaskich i wolnych od przeszkód powierzchniach. Użytkowanie przy ograniczonej widoczności jest niebezpieczne np. po zmierzchu lub w trakcie deszczu.
- Aby uniknąć poważnych uszkodzeń ciała, wymagany jest stały nadzór osoby dorosłej.
- W celu uniknięcia upadków i zderzeń powodujących urazy użytkownika lub osób trzecich, rodzice/opiekunowie powinni zwrócić dzieciom uwagę na przestrzeganie środków ostrożności. Przed rozpoczęciem użytkowania, należy wyjaśnić dzieciom, na czym polega bezpieczne użytkowanie produktu.
- Podczas korzystania z produktu należy zawsze mieć założone buty.
- Montaż oraz demontaż powinien być zawsze wykonywany przez osobę dorosłą. Przed każdym użyciem należy sprawdzić czy artykuł nie jest uszkodzony i nie posiada śladów zużycia, należy skontrolować czy wszystkie elementy łączące i zapięcia są dobrze dopasowane. Upewnić się, czy śruby i nakrętki zachowują swoje właściwości samozamykające. Sprawdź, czy zestaw jest kompletny i bez uszkodzeń. Jeśli stwierdzisz, że brakuje części bądź są uszkodzone, nie używaj produktu, lecz skontaktuj się ze sprzedawcą. Drobne elementy należy zachować poza zasięgiem dzieci.
- Należy zachować ostrożność podczas używania zabawek do jeżdżenia, wymagana jest umiętność jazdy, aby uniknąć upadku lub zderzenia, które mogą spowodować uszkodzenie ciała użytkownika lub osoby trzeciej.
- Najbezpieczniejsze tereny do jazdy na produkcie, to obszary o ograniczonym lub wyłączonym ruchu samochodowym jak: tereny prywatne, place zabaw, boiska szkolne, tereny rekreacyjne.
- Maksymalna masa użytkownika – ride on 20 kg, hulajnoga 50kg.
- Zachowaj opakowanie lub zutylizuj zgodnie z lokalnymi przepisami.
- Dla bezpieczeństwa dzieci proszę nie zostawiać swobodnie dostępnych części opakowania (torby plastikowe, kartony, itp.). Niebezpieczeństwo uduszenia!
- Upewnij się, że wszystkie blokady są zabezpieczone przed rozpoczęciem użytkowania.

- Niebezpieczne jest używanie zabawkowych skuterów na drogach publicznych.
- Uwaga, podczas użytkowania hamulec nagrzewa się! Należy zwrócić uwagę dziecka, że bezpośredni kontakt ze skórą może grozić oparzeniem.
- Produkt przeznaczony dla jednego użytkownika.
- Podczas zmiany trybu należy uważać na palce – ryzyko zmiżdżenia.
- Nie używać produktu, jeżeli jakkolwiek jego element jest uszkodzony, rozdarty lub brakuje elementu, używać tylko elementów dopuszczonych przez producenta.
- Ta zabawka wytwarza błyski, które mogą wywołać epilepsję u osób wrażliwych.
- Produkt nie jest wodoodporny.
- Ostrzeżenia! Konieczność stosowania środków ochronnych. Nie używać w ruchu ulicznym. Ride on 20 kg, hulajnoga 50kg.
- Maksymalne obciążenie koszyka – 0,5 kg.

### **Bezpieczne korzystanie z baterii**

- Nie wolno ładować baterii nienadających się do ponownego ładowania.
- Nie wolno używać różnych typów baterii ani baterii nowych i używanych.
- Baterie należy wkładać z zachowaniem prawidłowej biegunowości.
- Wyczerpane baterie należy wyjąć z produktu.
- Nie wolno zwierać terminali baterii.

### **Dane techniczne**

Zasilanie bateryjne: 3 szt x AA 1,5 V (niedołączone do zestawu)

### **I Elementy produktu**

- |                             |              |
|-----------------------------|--------------|
| 1. Podest                   | 5. Blokada   |
| 2. Kierownica               | 6. Imbus     |
| 3. Hamulec                  | 7. Siedzisko |
| 4. Kołnierz zabezpieczający | 8. Koszyk*   |

\* Element dostępny wyłącznie w beżowej wersji kolorystycznej Raket Up.

### **II Montaż / wymiana baterii w hulajnodze**

W celu montażu lub wymiany baterii, odwróć hulajnogę, przy pomocy śrubokręta krzyżakowego (niedołączony do zestawu) odkręć kłapkę zabezpieczającą (Rys. G). Wymień baterie zwracając uwagę na biegunowość. Dokręć kłapkę zabezpieczającą.

### **III Rozkładanie hulajnogi**

**UWAGA! Ryzyko zakleszczenia palców! Zachowaj szczególną ostrożność podczas rozkładania.**

Aby rozłożyć hulajnogę pociągnij kołnierz zabezpieczający (4) i podnieś kierownicę (2) do góry do momentu gdy usłyszysz kliknięcie (Rys. A, B).

W celu zamontowania koszyka (8\*) przełoż przez niego dwie taśmy mocujące, a następnie dostosuj ich rozmiar i zapnij je na kierownicy.

### **IV Regulacja wysokości kierownicy**

Aby wyregulować wysokość kierownicy (2), otwórz zacisk blokady (5) (Rys. C). Naciśnij stalowy przycisk regulacji wysokości znajdujący się na kierownicy i pociągnij w górę lub w dół, aby ustawić kierownicę (2) na odpowiedniej wysokości (Rys. D). Przycisk regulacji wysokości powinien znaleźć się w jednym z czterech otworów w ramie. Po dostosowaniu wysokości należy zamknąć zacisk blokady (5).

### **V Montaż i regulacja wysokości siedziska**

Aby zamontować siedzisko włóż metalowy element siedziska w jeden z trzech otworów w ramie (rys. H). Zapnij hak (rys. I) oraz zacisk blokady siedziska (rys. J).

Aby zmienić wysokość siedziska, odepnij zacisk blokady siedziska. Wypnij hak blokady. Otwórz zacisk blokady i wysuń siedzisko. Ustaw siedzisko na jednej z 3 wysokości wsuwając metalowy element siedziska w wybrany otwór w ramie. Zapnij hak oraz zacisk blokady siedziska.

#### **VI Demontaż siedziska**

Aby zdemontować siedzisko, odepnij zacisk blokady siedziska (rys. K-L). Wypnij hak blokady (rys. M-N). Wysuń metalowy element siedziska (rys. O).

#### **VII Technika użycia hulajnog**

Aby uruchomić funkcje świetlne hulajnog, naciśnij przycisk znajdujący się na podeście (Rys. F). Zmiana trybów świecenia odbywa się poprzez ponowne naciskanie przycisku. Aby wyłączyć produkt przytrzymaj przycisk znajdujący się na podeście.

Aby rozpocząć jazdę, umieść jedną stopę na podeście (1), dłońmi złap kierownicę (2) i obierz kierunek jazdy. Odepchnij się drugą stopą od podłoża w celu ruszenia.

#### **VIII Hamowanie hulajnog**

Aby użyć hamulca, naciśnij tylny błotnik (3) (Rys. E) lewą lub prawą stopą.

#### **IX Składanie hulajnog**

**UWAGA! Ryzyko zakleszczenia palców! Zachowaj szczególną ostrożność podczas składania.**

Aby złożyć hulajnogę, pociągnij do góry kołnierz zabezpieczający (4) i pochyl kierownice (2) w stronę ramy. Usłyszysz kliknięcie w momencie prawidłowego złożenia i zablokowania kierownicy .

#### **X Czyszczenie i konserwacja**

Produkt należy czyścić jedynie wilgotną ścierką.

Regularna konserwacja zwiększa bezpieczeństwo użytkowania hulajnog.

- Jeśli koła noszą wyraźne ślady zużycia rozważ ich wymianę.
- Nie należy dokonywać żadnych modyfikacji poza tymi, które wynikają z instrukcji producenta.
- W celu renowacji łożysk należy je wyciągnąć, oczyścić i nałożyć odpowiednią ilość smaru.
- Gdy mechanizmy samoblokujące nie działają poprawnie, rozważ wymianę lub zaprzestań z użytkowania produktu.

#### **XI Utylizacja zużytego sprzętu**



Symbol przekreślonego kosza na śmieci umieszczany na sprzęcie, opakowaniu lub dokumentach do niego dołączonych oznacza, że produktu nie wolno wyrzucać łącznie z innymi odpadami.

Obowiązkiem użytkownika jest przekazanie zużytego sprzętu do wyznaczonego punktu zbiórki w celu właściwego jego przetworzenia. Informacje o dostępnym systemie zbierania zużytego sprzętu elektrycznego można znaleźć w punkcie informacyjnym sklepu oraz w urzędzie miasta/gminy.

Każde gospodarstwo jest użytkownikiem sprzętu elektrycznego i elektronicznego, a co za tym idzie potencjalnym wytwórcą niebezpiecznego dla ludzi i środowiska odpadu, z tytułu obecności w sprzęcie niebezpiecznych substancji, mieszanin oraz części składowych. Z drugiej strony zużyty sprzęt to cenny materiał, z którego możemy odzyskać surowce takie jak miedź, cyna, szkło, żelazo i inne.

Odpowiednie postępowanie ze zużytym sprzętem zapobiega negatywnym konsekwencjom dla środowiska naturalnego i ludzkiego zdrowia!

#### **XII Gwarancja**

PT

**Caro cliente!**

Obrigado por adquirir um produto Kinderkraft.

Criamos nossos produtos pensando em seus filhos - sempre nos preocupamos com a segurança e qualidade, garantindo assim o conforto da melhor escolha.

## **IMPORTANTE! GUARDAR PARA USO POSTERIOR**

### **NOTAS DE SEGURANÇA E PRECAUÇÕES**

#### **Advertências:**

- Seguir as instruções garante a segurança durante a utilização do brinquedo. Lê atentamente as instruções antes de utilizares o produto e guarde-as para utilização posterior. Recomendado para crianças a partir equilíbrio dos 12 meses de idade, trotineta dos 24 meses de idade.
- O produto deve ser utilizado com equipamento de proteção individual, ou seja, capacete, luvas, protetores para cotovelos e joelhos. O produto é concebido para utilização ao ar livre. Não utilizar na via pública. O produto não deve ser utilizado perto de veículos motorizados, ruas, piscinas, colinas, estradas, escadas, superfícies inclinadas.
- O brinquedo deve ser utilizado em superfícies planas e sem obstáculos. A utilização em caso de visibilidade reduzida é perigosa, por exemplo, após o anoitecer ou durante a chuva.
- Para evitar lesões corporais graves, é necessária a supervisão constante de adultos.
- Para evitar quedas e colisões que causem lesões ao usuário ou a terceiros, os pais/responsáveis devem conscientizar as crianças a respeitar as precauções de segurança. Antes de utilizar o produto, debes explicar à criança como fazê-lo de maneira segura.
- A criança sempre deve ter posto o calçado ao utilizar o produto.
- A montagem deve ser efetuada por uma pessoa adulta. Antes de cada utilização, deve ser verificado se o produto não tem danos e sinais de desgaste, e se todas as peças de união e fixação estão bem ajustadas. Assegura-te de que os parafusos e porcas mantêm as suas propriedades autobloqueadoras. Verifique se o kit está completo e sem danos. Se perceberes que faltam algumas peças ou estão danificadas, não utilizes o produto, mas entres em contato com o vendedor. Mantém os elementos pequenos fora do alcance das crianças.
- Deve ter-se cuidado ao utilizar brinquedos para montar, é necessário saber montar a patinete para evitar quedas ou colisões que possam causar ferimentos ao utilizador ou a terceiros.
- As áreas mais seguras para montar o produto são áreas com pouco tráfego ou sem carros, tais como: áreas privadas, parques infantis, campos de jogos escolares, áreas recreativas.
- Peso máximo do utilizador – bicicleta de equilíbrio 20 kg, trotineta 50 kg.
- Conserva as embalagens ou elimina-as de acordo com os regulamentos locais.
- Para a segurança das crianças, por favor, não deixes partes da embalagem livremente acessíveis (sacos de plástico, caixas de papelão, etc.). Perigo de asfixia!

- Certifica-te de que todos os bloqueios são ativos antes da utilização.
- É perigoso utilizar patinetes de brincar nas estradas públicas.
- Cuidado, o travão aquece durante a utilização! Deve ser explicado à criança que o contacto direto com a pele pode causar queimaduras.
- O produto é concebido para um único utilizador.
- Tem cuidado com os dedos ao mudar de modo - risco de esmagamento.
- Não utilizar o produto se alguma das suas peças for danificada, rasgada ou faltar um componente, utilizar somente os componentes aprovados pelo fabricante.
- O brinquedo produz luz intermitente que em pessoas sensíveis pode provocar epilepsia.
- O produto não é à prova de água.
- Avisos! A utilizar com equipamento de protecção. Não utilizar na via pública. Bicicleta de equilíbrio 20 kg, trotineta 50 kg.
- Carga máxima do cesto – 0,5 kg.

#### **Utilização segura de pilhas**

- **Não recarregar pilhas não recarregáveis.**
- **Não utilizar diferentes tipos de pilhas ou pilhas novas e utilizadas ao mesmo tempo.**
- **As pilhas devem ser colocadas segundo a polaridade.**
- **As pilhas esgotadas devem ser removidas do produto.**
- **Os terminais das pilhas não devem estar em curto-circuito.**

Dados técnicos:

Alimentado a pilhas: 3 x AA 1,5 V (não incluídas)

#### **I Elementos do produto**

1. Base	5. Bloqueio
2. Guiador	6. Imbus
3. Travão	7. Assento
4. Rosca de bloqueio	8. Cesta

\* A peça está apenas disponível na versão bege do Raket Up.

#### **II Colocação/substituição das pilhas na patinete:**

Para instalares ou substituíres a pilha, vira a patinete e utiliza uma chave de fendas Phillips (não incluída) para desaparafusares a tampa de protecção (Fig. G). Substitui as pilhas tendo em atenção a polaridade. Aparafusa a tampa de protecção.

#### **III Desdobramento da patinete**

##### **ADVERTÊNCIA! Risco de entalamento dos dedos! Ter especial cuidado ao desdobrar.**

Para desdobrares a patinete, puxa a rosca de bloqueio (4) e levanta o guiador (2) até ouvir um clique (Fig. A, B).

Para montar o cesto (8\*), passe as duas cintas de fixação por ele, a seguir ajuste o tamanho e prenda-as no guidão.

#### **IV Ajuste do guiador em altura**

Para ajustares a altura do guiador (2) abre o grampo do bloqueio (5) (Fig. C). Preme o botão de ajuste da altura de aço que encontra-se no guiador e puxa para cima ou para baixo para ajustares o guiador (2) à altura desejada (Fig. D). O botão de ajuste de altura deve estar num dos quatro orifícios da estrutura. Após ajustar a altura, feche a braçadeira de bloqueio (5).

## V Montagem e ajuste da altura do assento

Para montar o assento, insira o elemento metálico do assento num dos três orifícios da estrutura (fig. H). Feche o gancho (fig. I) e a braçadeira de bloqueio do assento (fig. J).

Para alterar a altura do assento, solte a braçadeira de bloqueio do assento. Desengate o gancho de bloqueio. Abra a braçadeira e retire o assento. Ajuste o assento a uma das três alturas, inserindo o elemento metálico do assento no orifício selecionado da estrutura. Feche o gancho e a braçadeira de bloqueio do assento.

## VI Desmontagem do assento

Para desmontar o assento, solte a braçadeira de bloqueio do assento (fig. K–L). Desengate o gancho de bloqueio (fig. M–N). Retire o elemento metálico do assento (fig. O).

## VII Técnica de utilização da patinete

Para ativar as funções de luz da patinete, pressiona o botão localizado na base (Fig. F) Para mudares o modo de iluminação, basta premires novamente o botão. Para desligar o produto, mantém premido o botão situado na base.

Para montar a patinete coloca um pé na base (1), agarra o guiador (2) com as mãos e toma a direção. Empurra com o outro pé do chão para te moveres.

## VIII Frenagem da patinete

Para utilizares o travão pressiona o guarda-lamas traseiro (3) (Fig. E) com o pé esquerdo ou direito.

## IX Dobragem da trotineta

### **ADVERTÊNCIA! Risco de entalamento dos dedos! Ter especial cuidado ao dobrar.**

Para dobrares a patinete, puxa a rosca de bloqueio (4) para cima e inclina o guiador (2) na direção da estrutura. Se o volante estiver corretamente dobrado e bloqueado, ouvirás um clique.

## X Limpeza e conservação

O produto só deve ser limpo só com um pano húmido.

Uma manutenção regular aumenta a segurança da patinete.

- Se as rodas mostrarem sinais claros de desgaste, considera a sua substituição.
- Não debes efetuar nenhum tipo de modificações para além das que constam das instruções do fabricante.
- Para renovar os rolamentos, é necessário retirá-los, limpá-los e aplicar a quantidade adequada duma massa lubrificante.
- Se os mecanismos autobloqueadores não funcionarem corretamente, considera a substituição ou deixa de utilizar o produto.

## XI Eliminação dos resíduos do equipamento



O símbolo do caixote do lixo barrado por uma cruz colocado no equipamento, na embalagem ou nos documentos que o acompanham indica que o produto não deve ser eliminado juntamente com outros resíduos.

O utilizador é responsável por levar os resíduos do equipamento a um ponto de recolha designado para tratamento adequado. As informações sobre o sistema de recolha disponível para os resíduos de equipamentos elétricos podem ser consultadas no ponto de informação da loja e nas autoridades locais.

Todos os agregados familiares são utilizadores de equipamentos elétricos e eletrónicos e, por conseguinte, potenciais geradores de resíduos perigosos para os seres humanos e o ambiente, devido à presença de substâncias, misturas e componentes perigosos nos equipamentos. Por

outro lado, os resíduos de equipamentos são um material valioso a partir do qual podemos recuperar matérias-primas como o cobre, o estanho, o vidro, o ferro e outros.

O tratamento correto dos resíduos de equipamentos evita consequências negativas para o ambiente e para a saúde humana!

## XII Garantia

Os termos e condições completos da Garantia estão disponíveis no website:

WWW.KINDERKRAFT.COM

RO

### Stimate client!

Vă mulțumim că ați cumpărat un produs marca Kinderkraft.

Creăm cu gândul la copilul dvs. - întotdeauna avem grijă de siguranța și calitatea produselor, asigurând astfel confortul celei mai bune alegeri.

## IMPORTANT! PĂSTRAȚI ÎN VEDEREA VIITOARELOR UTILIZĂRI

### OBSERVAȚII PRIVIND SIGURANȚA ȘI MĂSURI DE PRECAUȚIE

#### Avertisment:

- Respectarea instrucțiunilor de utilizare garantează utilizarea în siguranță a jucăriei. Citește instrucțiunile cu atenție înainte de utilizare produsului și păstrează-le pentru mai târziu. Recomandat copiilor începând de ride on la 12 luni, trotinete la 24 luni.
- Trebuie utilizate mijloace de protecție personală, precum cască, mănuși, cotiere și genunchiere. Produsul este destinat utilizării în aer liber. A nu se utiliza în traficul stradal. Produsul nu trebuie utilizat în apropierea vehiculelor, străzilor, piscinelor, urcușurilor, drumurilor, scărilor sau pantelor.
- Jucăria trebuie utilizată pe suprafețe plane și lipsite de obstacole. Utilizarea în condiții de vizibilitate redusă este periculoasă, de exemplu la apus sau pe timp de ploaie.
- Pentru evitarea accidentărilor grave este necesară supravegherea constantă de către un adult.
- Pentru evitarea accidentelor și coliziunilor care produc contuzii utilizatorilor sau altor persoane, părinții/tutorii trebuie să le reamintească copiilor că trebuie să respecte măsurile de siguranță. Înainte de utilizare, trebuie să le arăți copiilor ce înseamnă utilizarea în siguranță a produsului.
- Încălțăminte trebuie purtată mereu în timpul utilizării.
- Asamblarea și dezasamblarea trebuie efectuate mereu de către o persoană adultă. Înaintea fiecărei utilizări trebuie verificat dacă produsul nu este avariât și nu prezintă urme de uzură, trebuie controlat ca toate elementele conectoare și de fixare să fie bine montate. Asigură-te că șuruburile și piulițele își păstrează calitățile de autoblocare. Verifică dacă întregul ansamblu este complet și nedeteriorat. Dacă observi că unele elemente lipsesc sau sunt deteriorate nu utiliza produsul și contactează vânzătorul. Nu lăsa elementele mici la îndemâna copiilor.
- Trebuie să fiți atenți atunci când utilizați jucării pentru mers, este necesară abilitatea de a conduce o astfel de jucărie pentru a evita căderile sau coliziunile care pot duce la vătămarea corporală a utilizatorului sau a altor persoane.

- Cele mai sigure zone pentru mersul pe acest produs sunt zonele cu trafic auto limitat sau interzis, precum: terenurile private, locurile de joacă, terenurile de sport ale școlilor, zonele de agrement.
- Greutatea maximă a utilizatorului – ride on 20 kg, trotinete 50 kg.
- Păstrează ambalajul sau înlătură-l în conformitate cu reglementările locale.
- Pentru siguranța copiilor, te rugăm să nu lași la îndemână părți din ambalaj (pungi de plastic, carton etc). Pericol de sufocare!
- Asigură-te că toate elementele de blocare sunt bine fixate înaintea utilizării.
- Utilizarea trotinetelor de jucărie pe drumurile publice este periculoasă.
- Atenție, frână se încălzește în timpul utilizării! Copilul trebuie atenționat că pot fi provocate arsuri în cazul contactului direct cu pielea.
- Produs destinat unui singur utilizator.
- Ai grijă la degete în timpul schimbării modului de utilizare – risc de strivire.
- Nu utiliza acest produs dacă vreun element este deteriorat, rupt sau lipsește și folosește numai piese aprobate de producător.
- Această jucărie produce sclipiri, care pot provoca crize de epilepsie persoanelor sensibile.
- Produsul nu este rezistent la apă.
- Avertismente! A se utiliza cu echipament de protecție. A nu se utiliza în trafic. Ride on 20 kg, trotinete 50 kg.
- Sarcina maximă a coșului – 0,5 kg.

#### Utilizarea în siguranță a bateriilor

- **Nu este permisă încărcarea bateriilor care nu sunt destinate reîncărcării.**
- **Nu este permisă utilizarea unor tipuri diferite de baterii și nici a bateriilor noi în combinație cu cele deja folosite.**
- **Bateriile trebuie introduse respectând polaritatea corespunzătoare.**
- **Bateriile descărcate trebuie scoase din produs.**
- **Nu este permisă scurtcircuitarea capetelor bateriilor.**

#### Date tehnice

Alimentare cu baterii: 3 buc. x AA 1,5 V (nu sunt incluse)

#### I Elementele produsului

- |                        |                     |
|------------------------|---------------------|
| 1. Platformă           | 5. Clemă de blocare |
| 2. Ghidon              | 6. Imbus            |
| 3. Frână               | 7. Scaun            |
| 4. Colier de protecție | 8. Coș*             |

\* Piesa este disponibilă doar în varianta de culoare bej a Raket Up.

#### II Montarea / înlocuirea bateriilor din trotinetă

Pentru montarea sau înlocuirea bateriilor, întoarce trotineta și cu ajutorul unei șurubelnițe cu cap cruce (nu este inclusă) desfă capatul de protecție (fig. G). Înlocuiește bateriile respectând polaritatea. Înșurubează capatul de protecție.

#### III Asamblarea trotinetei

**ATENȚIE! Pericol de strivire a degetelor! Fii precaut în timpul deplierii.**

Pentru a deplia trotineta, trage colierul de protecție (4) și ridică ghidonul (2) până când auzi un „clic” (fig. A, B).

Pentru a monta coșul (8\*), treceți prin el cele două curele de prindere, apoi reglați dimensiunea acestora și fixați-le de ghidon.

#### **IV Reglarea înălțimii ghidonului**

Pentru a regla înălțimea ghidonului (2), deschideți clema de blocare (5) (fig. C). Apăsați știftul de oțel pentru reglarea înălțimii situat pe ghidon și trageți în sus sau apăsați în jos pentru a regla ghidonul (2) la înălțimea corectă (fig. D). Știftul de reglare trebuie să se afle într-una dintre cele patru găuri ale cadrului. După reglarea înălțimii, clema de blocare trebuie închisă (5).

#### **V Montaj și reglarea înălțimii șezutului**

Pentru a monta șezutul, introduceți elementul metalic al șezutului într-una dintre cele trei găuri ale cadrului (fig. H). Închideți cârligul (fig. I) și clema de blocare a șezutului (fig. J). Pentru a schimba înălțimea șezutului, eliberați clema de blocare a șezutului. Deblocați cârligul de siguranță. Deschideți clema și scoateți șezutul. Reglați șezutul la una dintre cele trei înălțimi, introducând elementul metalic al șezutului în gaura aleasă din cadru. Închideți cârligul și clema de blocare a șezutului.

#### **VI Demontarea șezutului**

Pentru a demonta șezutul, eliberați clema de blocare a șezutului (fig. K–L). Desprindeți cârligul de blocare (fig. M–N). Glisați în afară elementul metalic al șezutului (fig. O).

#### **VII Tehnica de utilizare a trotinetei**

Pentru a porni funcția de iluminat a trotinetei, apăsați butonul de pe platformă (fig. F). Schimbarea modului de iluminat se face printr-o nouă apăsare a butonului. Pentru oprirea iluminatului, țineți apăsat butonul de pe platformă.

Pentru a porni, așază un picior pe platformă (1), apucă ghidonul (2) cu mâinile și alege direcția de deplasare. Împinge-te cu celălalt picior pe sol pentru a porni.

#### **VIII Frânarea trotinetei**

Pentru acționarea frânei, apăsați pe aripa din spate (3) (fig. E) cu piciorul stâng sau drept.

#### **IX Plierea trotinetei**

##### **ATENȚIE! Pericol de strivire a degetelor! Fii precaut în timpul plierii.**

Pentru plierea trotinetei, trage în sus de colierul de protecție (4) și înclină ghidonul (2) înspre cadru. Vei auzi un „clic” în momentul plierii corecte și blocării ghidonului.

#### **X Curățare și întreținere**

Produsul trebuie curățat numai cu o cârpă umedă.

Întreținerea regulată sporește siguranța utilizării trotinetei.

- Dacă roțile prezintă urme evidente de uzură, ia în considerare înlocuirea lor.
- Nu efectua nicio modificare în afara celor specificate în instrucțiunile producătorului.
- Pentru întreținerea rulmenților, aceștia trebuie scoși, curățați și lubrifiați corespunzător.
- Atunci când mecanismele de autoblocare nu funcționează corect, ia în considerare înlocuirea lor sau încetează utilizarea produsului.

#### **XI Eliminarea echipamentelor uzate**



Simbolul coșului de gunoi tăiat cu o linie care se află pe echipament, ambalaj sau documentele incluse înseamnă că produsul nu se poate înlătura împreună cu alte deșeuri. Este obligația utilizatorului de a preda echipamentul uzat unui punct de colectare pentru reciclarea corespunzătoare. Informații despre sistemul de colectare a echipamentelor electrice uzate disponibil poate fi găsite în biroul de informații al magazinului

sau la primăria localității. Fiecare gospodărie este un utilizator de echipament electric și electronic, fiind astfel un potențial generator de pericole pentru oameni și mediul înconjurător din cauza conținutului de substanțe periculoase, amestecuri și părți componente ale echipamentului. Pe de altă parte, echipamentul uzat este un material valoros, din care putem recupera materii prime precum cupru, staniu, fier și altele. Gestionare corespunzătoare a echipamentelor uzate previne consecințele negative asupra mediului înconjurător și sănătății oamenilor!

## **XII Garanție**

Conținutul integral al Condițiilor de Garanție este disponibil pe pagina  
[WWW.KINDERKRAFT.COM](http://WWW.KINDERKRAFT.COM)

RU

### **Уважаемый Клиент!**

Благодарим вас за покупку изделия марки Kinderkraft.

Создаем с мыслью о Вашем ребенке - мы всегда заботимся о безопасности и качестве, тем самым обеспечивая комфорт лучшего выбора.

## **ВАЖНО! СОХРАНИТЬ ДЛЯ ПОСЛЕДУЮЩЕГО ИСПОЛЬЗОВАНИЯ**

### **ПРИМЕЧАНИЯ ПО БЕЗОПАСНОСТИ И МЕРЫ ПРЕДОСТОРОЖНОСТИ**

#### **Предупреждения:**

- Соблюдение инструкции по эксплуатации обеспечивает безопасное использование игрушки. Внимательно прочтите инструкцию перед использованием изделия и сохраните ее для дальнейшего использования. Рекомендуется для детей в возрасте беговел от 12 месяцев, самокат от 24 месяцев.
- Обязательно нужно использовать средства индивидуальной защиты: шлем, перчатки, наколенники и налокотники. Изделие предназначено для использования на свежем воздухе. Не используйте в дорожном движении. Изделие не следует использовать вблизи транспортных средств, улиц, бассейнов, холмов, дорог, лестниц или на наклонной поверхности.
- Игрушку рекомендуется использовать на плоских и свободных от препятствий поверхностях. Использование в условиях плохой видимости небезопасно, например, в сумерки или во время дождя.
- Во избежание серьезных травм необходим постоянный присмотр взрослых.
- Во избежание падений и столкновений, которые могут привести к травмам пользователя или других лиц, родители/опекуны должны обратить внимание детей на соблюдение мер предосторожности. Перед началом использования необходимо объяснить детям, в чем заключается безопасное использование изделия.
- При использовании изделия всегда надевайте обувь.
- Сборка и разборка всегда должна выполняться взрослым. Перед каждым использованием проверьте, не повреждено ли изделие и не имеет ли оно следов износа; также необходимо проверить, все ли соединительные элементы и застежки хорошо подобраны. Убедитесь в том, что болты и гайки сохраняют свои свойства самозакрывания. Убедитесь, что комплект полный и не имеет повреждений. Если вы

обнаружите, что детали отсутствуют или же они повреждены, не используйте изделие, а обратитесь к продавцу. Храните мелкие детали в недоступном для детей месте.

- Следует соблюдать осторожность при использовании игрушек для катания — необходимо умение ездить, чтобы избежать падения или столкновения, которые могут привести к травме пользователя или других лиц.
- Самые безопасные места для езды на изделии - это зоны с ограниченным или полностью отсутствующим автомобильным движением, например, частная территория, детские площадки, школьные спортивные площадки, зоны отдыха.
- Максимальный вес пользователя: беговел – 20 кг, самокат – 50 кг.
- Сохраните упаковку или утилизируйте в соответствии с местным законодательством.
- Для безопасности детей, пожалуйста, не оставляйте элементов упаковки в свободном доступе (пластиковые пакеты, коробки, и т. д.). Существует риск удушья!
- Перед тем как начать использовать изделие, убедитесь, что все блокировки зафиксированы.
- Пользоваться игрушечными скутерами на общественных дорогах небезопасно
- Осторожно, тормоз нагревается во время использования! Следует обратить внимание ребенка на то, что прямой контакт с кожей может вызвать ожоги.
- Изделие предназначено для использования одним пользователем одновременно.
- Будьте осторожны с пальцами при смене режимов — риск защемления.
- Не использовать изделие, если какая-либо деталь повреждена, порвана или отсутствует. Используйте только детали, одобренные производителем.
- Данная игрушка производит вспышки, которые могут вызвать эпилепсию у чувствительных людей.
- Продукт не является водонепроницаемым.
- внимание! Средства индивидуальной защиты должны быть использованы. Не использовать в уличном движении. беговел – 20 кг, самокат – 50 кг.
- Максимальная нагрузка на корзину – 0,5 кг.

#### **Как безопасно пользоваться батарейками**

- **Нельзя заряжать батарейки, которые не подлежат повторной зарядке.**
- **Нельзя использовать различные типы батареек или новые и использованные батарейки вместе.**
- **Батарейки нужно вставлять с учетом соответствующей полярности.**
- **Севшие батарейки необходимо извлечь из изделия.**
- **Нельзя замыкать клеммы батареек.**

#### **Технические данные**

Батарейное питание: 3 шт. x AA 1,5 V (не идут в комплекте)

#### **I Детали изделия**

- |                   |               |
|-------------------|---------------|
| 1. Дека           | 5. Блокировка |
| 2. Руль           | 6. Имбус      |
| 3. Тормоз         | 7. Сиденье    |
| 4. Хомут-фиксатор | 8. Корзина*   |

\* Деталь доступна только в бежевом цвете версии Raket Up.

#### **II Установка / замена батареек в самокате**

Чтобы вставить или заменить батарейку, переверните самокат и с помощью крестовой

отвертки (не идет в комплекте) открутите защитную крышку (Рис G). Замените батарейки, обращая внимание на полярность. Прикрутите защитную крышку.

### **III Как разложить самокат**

**ВНИМАНИЕ! Опасность защемления пальцев! Будьте очень осторожны при раскладывании.**

Чтобы разложить самокат, потяните хомут-фиксатор (4) и поднимите руль (2) вверх до того момента, пока вы не услышите щелчок (Рис. А, В).

Чтобы установить корзину (8\*), проденьте через нее два крепежных ремня, затем отрегулируйте их размер и закрепите на руле.

### **IV Регулировка высоты руля**

Чтобы отрегулировать высоту руля (2), откройте зажим блокировки (5) (Рис. С).

Нажмите стальную кнопку регулировки высоты, расположенную на руле, и потяните вверх или вниз, чтобы установить руль (2) на соответствующем уровне (Рис. D).

Ручка регулировки высоты должна находиться в одном из четырех отверстий в раме. После регулировки высоты закройте фиксирующий зажим (5).

### **V Монтаж и регулировка высоты сиденья**

Чтобы изменить высоту сиденья, ослабьте зажим сиденья. Отстегните фиксирующий крюк. Откройте зажим и выдвиньте сиденье. Установите сиденье на одну из 3 высот, вставив штифт сиденья в выбранное отверстие в раме. Закройте зажим и застегните крюк. Затяните зажим сиденья.

### **VI Демонтаж сиденья**

Чтобы демонтировать сиденье, освободите зажим фиксатора сиденья (рис. K–L).

Отсоедините крюк фиксатора (рис. M–N). Выдвиньте металлический элемент сиденья (рис. O).

### **VII Техника использования самоката**

Чтобы установить сиденье, вставьте металлический элемент сиденья в одно из трёх отверстий в раме (рис. H). Зафиксируйте крюк (рис. I) и зажим блокировки сиденья (рис. J).

Чтобы изменить высоту сиденья, отстегните зажим блокировки сиденья. Отсоедините фиксирующий крюк. Откройте зажим и выньте сиденье. Установите сиденье на одну из трёх высот, вставив металлический элемент сиденья в выбранное отверстие в раме. Зафиксируйте крюк и зажим блокировки сиденья.

### **VIII Как тормозить на самокате**

Чтобы воспользоваться тормозом, нажмите на заднее крыло (3) (Рис. E) левой или правой ногой.

### **IX Как сложить самокат**

**ВНИМАНИЕ! Опасность защемления пальцев! Будьте очень осторожны при складывании.**

Чтобы сложить самокат, потяните вверх хомут-фиксатор (4) и поднимите руль (2) в сторону рамы. Когда самокат сложится надлежащим образом, а руль заблокируется, вы услышите щелчок.

### **X Чистка и техническое обслуживание**

Изделие следует протирать только влажной салфеткой.

Регулярное обслуживание повышает безопасность использования самоката.

- Если на колесах видны явные признаки износа, рассмотрите возможность их замены.
- Не вносите никаких изменений, кроме тех, которые указаны в инструкции производителя.
- С целью обслуживания подшипников вытащите их, очистите и нанесите необходимое количество смазки.
- Если самоблокирующиеся механизмы не работают должным образом, рассмотрите возможность их замены или прекратите использование самоката.

## XI Утилизация использованных устройств



Символ перечеркнутого мусорного ящика, помещенный на устройстве, упаковке или прилагаемых документах, означает, что изделие нельзя выбрасывать вместе с другими отходами. Обязанностью пользователя является передача использованного устройства в специальный пункт приема с целью его надлежащей переработки. Сведения о доступной системе сбора использованных электронных устройств можно получить в справочном пункте магазина, а также в администрации города/района. Каждое домохозяйство является пользователем электрического и электронного оборудования, а значит, потенциальным производителем опасных для людей и окружающей среды отходов, из-за наличия в устройствах опасных веществ, смесей и компонентов. С другой стороны, использованные устройства являются ценным материалом, из которого можно получить сырье, например, медь, олово, стекло, железо и другие. Надлежащее обращение с использованными устройствами предотвращает негативные последствия для окружающей среды и здоровья людей!

## XII Гарантийные обязательства

Полный текст Условий гарантии представлен на сайте [WWW.KINDERKRAFT.COM](http://WWW.KINDERKRAFT.COM)

SK

### Vážený Zákazník!

Ďakujeme za zakúpenie výrobku značky Kinderkraft.

Navrhujeme s ohľadom na Váše dieťa - vždy dbáme na bezpečnosť a kvalitu, čím je zaistený komfort najlepšej voľby.

## DÔLEŽITÉ! ÚCHOVÁVAJTE PRE NESKORŠIE POUŽITIE

### POZNÁMKY TÝKAJÚCE SA BEZPEČNOSTI A BEZPEČNOSTNÉ POKYNY

#### Upozornenie:

- Dodržiavanie pokynov zaručuje bezpečné používanie hračky. Pred použitím výrobku si pozorne prečítajte návod a uschovajte si ho na neskoršie použitie. Odporúčané pre deti ride od 12 mesiacov, scooter 24 mesiacov.
- Mali by ste nosiť osobné ochranné prostriedky, t. j. prilbu, rukavice, chrániče na lakte a kolena. Výrobok je určený na použitie v exteriéri. Nepoužívajte ho v cestnej premávke. Výrobok by sa nemal používať v blízkosti motorových vozidiel, ulice, bazéna, kopcov, ciest, schodov, svahov.
- Hračka sa musí používať na rovnom a voľnom povrchu. Používanie za zníženej viditeľnosti je nebezpečné, napr. po súmraku alebo počas dažďa.

- Aby sa predišlo vážnym zraneniam, je potrebný neustály dohľad dospeljej osoby.
- Aby sa predišlo pádom a kolíziám, ktoré spôsobia zranenie používateľa alebo tretích strán, rodičia/opatrovníci by mali deti upozorniť na dodržiavanie bezpečnostných opatrení. Pred použitím vysvetľujte deťom, čo bezpečné používanie výrobku zahŕňa.
- Pri používaní výrobku majte vždy obuté topánky.
- Montáž a demontáž by mala vždy vykonávať dospelá osoba. Pred každým použitím by sa mal výrobok skontrolovať, či nie je poškodený a či nevykazuje známky opotrebovania, a mali by sa skontrolovať všetky spojovacie časti a spojovacie prvky, či sú správne pripevnené. Dbajte na to, aby si skrutky a matice zachovali svoje samosvorné vlastnosti. Skontrolujte, či je súprava kompletná a nepoškodená. Ak zistíte, že časti chýbajú alebo sú poškodené, výrobok nepoužívajte, ale kontaktujte svojho predajcu. Malé časti uchovávajte mimo dosahu detí.
- Pri používaní hračiek na kolieskach je potrebné zachovávať opatrnosť a jazdecké zručnosti, aby sa predišlo pádom alebo kolíziám, ktoré môžu spôsobiť zranenie používateľa alebo tretej strany.
- Najbezpečnejšie oblasti na používanie výrobku sú oblasti s obmedzenou alebo žiadnou motorovou dopravou, ako napríklad: súkromné oblasti, detské ihriská, školské ihriská, rekreačné oblasti.
- Maximálna hmotnosť užívateľa – ride on 20 kg, scooter 50 kg.
- Obal si ponechajte alebo ho zlikvidujte v súlade s miestnymi predpismi.
- V záujme bezpečnosti detí nenechávajte voľne prístupné časti obalov (plastové vrecká, kartónové škatule atď.). Nebezpečenstvo udusení!
- Pred použitím sa uistite, že sú všetky zámky zaistené.
- Používanie hračkárskych kolobežiek na verejných komunikáciách je nebezpečné.
- Pozor, brzda sa počas používania zahrieva! Dieťa treba upozorniť na to, že pri priamom kontakte s pokožkou môže hroziť riziko popálenia.
- Produkt je určený pre jedného používateľa.
- Pri zmene režimu dávajte pozor na prsty - nebezpečenstvo pomliaždenia.
- Výrobok nepoužívajte, ak je niektorý komponent poškodený, roztrhnutý alebo chýba; používajte len komponenty schválené výrobcom.
- Táto hračka vytvára záblesky, ktoré môžu u citlivých osôb vyvolať epilepsiu.
- Výrobok nie je vodotesný.
- Upozornenia! Treba používať ochranné prostriedky. Nepoužívať v dopravnej premávke. Ride on 20 kg, scooter 50 kg.
- Maximálne zaťaženie košíka – 0,5 kg.

#### **Bezpečné používanie batérie**

- **Nenabíjajte nenabíjateľné batérie.**
- **Nepoužívajte rôzne typy batérií alebo nové a použité batérie.**
- **Batérie musia byť vložené so správnou polaritou.**
- **Vybité batérie by sa mali z výrobku vybrať.**
- **Póly batérie nesmú byť skratované.**

#### **Technické údaje**

Napájanie z batérie: 3 ks AA 1,5 V (nie sú súčasťou balenia)

#### **I Komponenty produktu**

1.	Plošina	5.	Zámok
2.	Riadidlá	6.	Imbus
3.	Brzda	7.	Sedadlo
4.	Bezpečnostný golier	8.	Košík*

\* Diel je dostupný iba v bέžovej farebnej verzii Raket Up.

## **II Montáž/výmena batérií v kolobežke**

Ak chcete nainštalovať alebo vymeniť batérie, otočte kolobežku a pomocou krížového skrutkovača (nie je súčasťou dodávky) odskrutkujte bezpečnostnú klapku (obr. G). Vymeňte batérie, pričom dávajte pozor na polaritu. Utiahnite bezpečnostnú klapku.

## **III Rozloženie kolobežky**

**POZOR: Nebezpečenstvo zaseknutia prstov! Pri rozkladaní dbajte na zvýšenú opatrnosť.**

Ak chcete kolobežku rozložiť, zatiahnite za bezpečnostný golier (4) a zdvihnite riadidlá (2) smerom nahor, kým nebudete počuť cvaknutie (obr. A, B).

Ak chcete namontovať košík (8\*), prevlečte ním dva upevňovacie popruhy, upravte ich veľkosť a pripevnite ich na riadidlá.

## **IV Nastavenie výšky riadiel**

Ak chcete nastaviť výšku riadiel (2), otvorte aretačnú svorku (5) (obr. C). Stlačte oceľové tlačidlo nastavenia výšky na riadidlách a potiahnutím nahor alebo nadol nastavte riadidlá (2) do správnej výšky (obr. D). Tlačidlo na nastavenie výšky by malo byť v jednom zo štyroch otvorov v ráme. Po nastavení výšky zatvorte zámok (5).

## **V Montáž a nastavenie výšky sedadla**

Na montáž sedadla vložte kovový prvok sedadla do jedného z troch otvorov v ráme (obr. H). Zapnite hák (obr. I) a svorku zámku sedadla (obr. J).

Ak chcete zmeniť výšku sedadla, odopnite svorku zámku sedadla. Uvoľnite zaistovaci hák. Otvorte svorku a vysuňte sedadlo. Nastavte sedadlo do jednej z troch výšok zasunutím kovového prvku sedadla do vybraného otvoru v ráme. Zapnite hák a svorku zámku sedadla.

## **VI Demontáž sedadla**

Na demontáž sedadla uvoľnite svorku zámku sedadla (obr. K–L). Vyháknite hák zámku (obr. M–N). Vysuňte kovový prvok sedadla (obr. O).

## **VII Technika používania kolobežky**

Ak chcete aktivovať svetelné funkcie kolobežky, stlačte tlačidlo umiestnené na plošine (obr. F). Svetelné režimy zmeníte opätovným stlačením tlačidla. Ak chcete výrobok vypnúť, podržte stlačené tlačidlo umiestnené na plošine.

Ak chcete začať jazdiť, položte jednu nohu na plošinu (1), rukami uchopte riadidlá (2) a vyberte smer jazdy. Druhou nohou sa odrazte od zeme, aby ste sa rozbehli.

## **VIII Brzdzenie kolobežky**

Ak chcete použiť brzdu, stlačte zadné krídlo (3) (obr. E) ľavou alebo pravou nohou.

## **IX Skladanie kolobežky**

**POZOR: Nebezpečenstvo zaseknutia prstov! Pri skladaní dbajte na zvýšenú opatrnosť.**

Ak chcete kolobežku zložiť, vytiahnite bezpečnostný golier (4) a sklopte riadidlá (2) smerom k rámu. Keď sú riadidlá správne zložené a zaistené, budete počuť cvaknutie .

## **X Čistenie a údržba**

Výrobok by sa mal čistiť len vlhkou handričkou.

Pravidelná údržba zvyšuje bezpečnosť kolobežky.

- Ak kolesá vykazujú jasné známky opotrebovania, zväžte ich výmenu.
- Nesmú sa vykonávať žiadne iné úpravy, ako sú uvedené v pokynoch výrobcu.
- Za účelom renovácie ložísk, je potrebné ich vytiahnuť, vyčistiť a naniesť správne množstvo maziva.
- Ak samozamykacie mechanizmy nefungujú správne, zväžte výmenu alebo ukončenie výroby výrobku.

### XI Likvidácia odpadových zariadení



Symbol preškrtnutého odpadového koša na zariadení, obale alebo sprievodných dokumentoch znamená, že výrobok sa nesmie likvidovať s iným odpadom.

Používateľ je povinný odovzdať použité zariadenie na určené zberné miesto, kde bude riadne spracované. Informácie o dostupnom systéme zberu použitých elektrozariadení nájdete na informačnom pulte predajne a na obecnom/mestskom úrade.

Každá domácnosť je používateľom elektrických a elektronických zariadení, a preto je potenciálnym pôvodcom odpadu, ktorý je nebezpečný pre ľudí a životné prostredie z dôvodu prítomnosti nebezpečných látok, zmesí a komponentov v zariadeniach. Na druhej strane je odpad zo zariadení cenným materiálom, z ktorého môžeme získať suroviny, ako je meď, cín, sklo, železo a iné. Správne zaobchádzanie s použitým zariadením zabraňuje negatívnym dôsledkom na životné prostredie a ľudské zdravie!

### XII Záruka

Úplné znenie Záručných podmienok je k dispozícii na webovej stránke [WWW.KINDERKRAFT.COM](http://WWW.KINDERKRAFT.COM)

SV

**Kära Kund!**

Tack för att du köpte en Kinderkraft-produkt.

Vi skapar med ditt barn i åtanke - vi bryr oss alltid om säkerhet och kvalitet, vilket säkerställer komforten för det bästa valet.

## VIKTIGT! BEHÅLL FÖR FRAMTIDA REFERENS.

### SÄKERHETS- OCH FÖRSIKTIGHETSANMÄRKNINGAR

#### Varning:

- Genom att följa instruktionerna säkerställer du att leksaken används på ett säkert sätt. Läs instruktionerna noggrant innan du använder produkten och spara den för senare referens. Rekommenderas för barn ride on från 12 månader, skotern 24 månader.
- Personlig skyddsutrustning (PPE) måste bäras, dvs. hjälm, handskar, armbågs- och knäskydd. Produkten är avsedd för utomhusbruk. Använd inte i trafiken. Produkten ska inte användas nära motorfordon, gata, pool, kullar, vägar, trappor, sluttningar.
- Använd leksaken på plana och fria ytor. Användning med begränsad sikt är farlig, t.ex. efter skymning eller i regn.
- För att undvika allvarliga skador krävs kontinuerlig uppsikt av en vuxen.
- För att undvika fall och kollisioner som orsakar skada på användaren eller tredje part, bör föräldrar/vårdnadshavare uppmana barn att iaktta säkerhetsåtgärder. Förklara för barn vad det innebär att använda produkten på ett säkert sätt före användning.
- Använd alltid skor när du använder produkten.
- Montering och demontering ska alltid utföras av en vuxen. Före varje användning,

kontrollera att produkten inte är skadad och inte har några tecken på slitage, kontrollera att alla anslutningselement och fästelement passar ordentligt. Se till att bultarna och muttrarna behåller sina självstängande egenskaper. Kontrollera att setet är komplett och fritt från skador. Om du upptäcker att delar saknas eller är skadade, använd inte produkten utan kontakta din återförsäljare. Förvara små delar utom räckhåll för barn.

- Försiktighet bör iakttas vid användning av åkleksaker, körskicklighet krävs för att undvika fall eller kollisioner som kan orsaka skada på användaren eller tredje part.
- De säkraste områdena för att köra produkten är områden med begränsad eller utesluten biltrafik, till exempel: privata områden, lekplatser, skolgårdar, rekreationsområden.
- Max användarvikt - ride on 20 kg, skotern 50 kg.
- Behåll förpackningen eller kassera den i enlighet med lokala bestämmelser.
- Av hänsyn till barns säkerhet får delar av förpackningen (plastpåsar, kartonger etc.) inte lämnas fritt åtkomliga. Risk för kvävning.
- Se till att alla lås är säkrade före användning.
- Det är farligt att använda leksaksskotrar på allmänna vägar.
- Varning, bromsen blir varm under användning! Gör ditt barn uppmärksamt på att direktkontakt med huden kan leda till brännskador.
- Produkt för ett användare.
- Man skulle vara försiktig med fingrarna när läget bytas - det finns risk för klämning.
- Använd inte produkten om någon del är skadad, trasig eller saknas, använd endast delar som är godkända av tillverkaren.
- Denna leksak producerar blixtar som kan orsaka epilepsi hos känsliga personer.
- Produkten är inte vattentät.
- Varningar! Använd skyddsutrustning. Ska inte användas i trafiken. Ride on 20 kg, skotern 50 kg.
- Maximal belastning på korgen – 0,5 kg.

#### **Använda batteriet på ett säkert sätt**

- **Ladda inte icke-uppladdningsbara batterier.**
- **Använd inte olika typer av batterier eller nya och använda batterier.**
- **Batterier måste sättas i med rätt polaritet.**
- **Tömnda batterier ska tas bort från produkten.**
- **Kortslut inte batteripolerna.**

#### **Teknisk data**

Batteridrift: 3 st x AA 1,5 V (ingår ej)

#### **I Produktelement**

1.	Trapplan	5.	Lås
2.	Ratt	6.	Imbus
3.	Bromsa	7.	Sätet
4.	Säkerhetsfläns	8.	Korg*

\* Delen finns endast tillgänglig i beigefärgad version av Raket Up.

#### **II Installation / byte av batteri i sparkcykeln**

För att installera eller byta batteri, vänd på sparkcykeln, använd en stjärnskruvmejsel (ingår ej) för att skruva loss säkerhetsluckan (fig. G). Byt ut batterierna, var uppmärksam på polariteten. Dra åt säkerhetsluckan.

#### **III Fäll ut sparkcykel**

## **OBS! Risk för att fingrarna fastnar! Var ytterst försiktig när du den faller ut.**

För att fälla ut sparkcykeln, dra i säkerhetskragen (4) och lyft ratten (2) uppåt tills du hör ett klick (fig. A, B).

För att montera korgen (8\*), för de två fästremmarna genom den, justera sedan deras storlek och fäst dem på styret.

### **IV Ratthöjdjustering**

För att justera höjden på ratten (2), öppna låsklämman (5) (Fig. C). Tryck på höjdjusteringsknappen i stål på ratten och dra uppåt eller nedåt för att justera ratten (2) till rätt höjd (fig. D). Höjdjusteringsknappen ska placeras i ett av de fyra hålen i ramen. När höjden har justerats måste låsknappen (5) stängas.

### **V Montering och justering av sitthöjd**

För att montera sitsen, sätt in sitsens metalldel i ett av de tre hålen i ramen (fig. H). Fäst kroken (fig. I) och säteslåsklämman (fig. J).

För att justera sitthöjden, lossa säteslåsklämman. Koppla loss låskroken. Öppna klämman och dra ut sitsen. Ställ in sitsen på en av de tre höjderna genom att föra in sitsens metalldel i det valda hålet i ramen. Fäst kroken och säteslåsklämman.

### **VI Demontering av sitsen**

För att demontera sitsen, lossa klämman för sitslåset (fig. K–L). Haka loss låskroken (fig. M–N). Skjut ut sitsens metalldel (fig. O).

### **VII Sparkcykel användning teknik**

För att aktivera sparkcykelns ljusfunktioner, tryck på knappen på landningen (fig. F). Att ändra ljuslägena görs genom att trycka på knappen igen. För att stänga av produkten, håll ned knappen på landningen.

För att börja köra, placera en fot på avsatsen (1), ta tag i ratten (2) med händerna och ta färdriktningen. Tryck från marken med den andra foten för att röra dig.

### **VIII Bromsa sparkcykeln**

För att använda bromsen, tryck på bakskärmen (3) (Fig. E) med vänster eller höger fot.

### **IX Hopfällning av sparkcykeln**

#### **OBS! Risk för att fingrarna fastnar! Var ytterst försiktig när du den faller ihop.**

För att fälla ihop sparkcykeln, dra upp säkerhetskragen (4) och luta ratten (2) mot ramen. Du kommer att höra ett klick i samma ögonblick som ratten är korrekt fälld och låst.

### **X Rengöring och underhåll**

Produkten ska endast rengöras med en fuktig trasa.

Regelbundet underhåll ökar säkerheten vid användning av sparkcykeln.

- Om hjulen visar tydliga tecken på slitage, överväg att byta ut dem.
- Gör inga andra ändringar än de som följer av tillverkarens instruktioner.
- Rekonditionering av lager måste avlägsnas, rengöras och rätt mängd fett appliceras.
- När självläsande mekanismer inte fungerar som de ska, överväg att byta ut eller avbryta användningen av produkten.

### **XI Avfallshantering av avfallsutrustning**



Den överkorsade soptunnan på hjul som placeras på utrustningen, förpackningen eller dokumenten som bifogas den indikerar att produkten inte får slängas tillsammans med annat avfall.

Det är användarens ansvar att lämna över avfallsutrustningen till en utsedd samlingsplats för

korrekt behandling. För information om det tillgängliga insamlingssystemet för avfall från elektrisk utrustning, se

affärens informationscenter och på stads-/kommunkontoret.

Varje hushåll är en användare av elektrisk och elektronisk utrustning och därmed en potentiell producent av avfall som är farligt för människor och miljö, på grund av förekomsten av farliga ämnen, blandningar och komponenter i utrustningen. Å andra sidan är begagnad utrustning ett värdefullt material från vilket vi kan återvinna råvaror som koppar, tenn, glas, järn och andra. Korrekt hantering av uttjänt utrustning förhindrar negativa konsekvenser för miljön och människors hälsa!

#### **XII Garanti**

Den fullständiga texten till garantivillkoren finns tillgänglig på webbplatsen för [WWW.KINDERKRAFT.COM](http://WWW.KINDERKRAFT.COM)



# The art of parenthood



kinderkraftofficial



kinderkraft



kinderkraftofficial

- (AR)** بضمنا مصالحة عملائنا - نحن في خدمتكم؛ إذا كانت لديكم أي مشكلة مع المنتج الذي حصلتم عليه، فيجوز الاتصال بنا بالطريقة التي تفضلونها.
- (CS)** V zájmu péče o naše klienty - jsme rádi k dispozici! Pokud jste se setkali s nějakým problémem v souvislosti s obdrženým výrobkem, kontaktujte nás způsobem, který vám nejvíce vyhovuje!
- (DE)** In Sorge für unsere Kunden - stehen wir gerne zu Ihrer Verfügung! Wenn Sie auf ein Problem mit dem erhaltenen Produkt treffen, treten Sie bitte mit uns in Kontakt in der bequemsten Weise für Sie!
- (EN)** In the interests of our Clients - we are at your disposal! If you have a problem with the product you received, contact us in the most convenient way for you!
- (ES)** ¡Por el bien de nuestros clientes, estamos a su disposición! Si tiene cualquier problema con el producto recibido, póngase en contacto con nosotros de forma más cómoda para usted!
- (FR)** Dans l'intérêt de nos clients - nous sommes à votre disposition! Si vous avez un problème avec le produit que vous avez reçu, contactez-nous de la manière la plus pratique pour vous!
- (HU)** Bármikor állunk az ügyfeleink rendelkezésére! Ha az átvett termékkel kapcsolatban valamilyen problémába ütközött, az Önnek legmegfelelőbb módon vegye fel velünk a kapcsolatot!
- (IT)** Prendersi cura dei nostri Clienti - siamo alla Vostra disposizione! Se hai incontrato un problema con il prodotto che hai ricevuto. Contattaci nel modo più conveniente per te!
- (NL)** In het belang van onze klanten - staan wij ter beschikking! Als u een probleem met het ontvangen product tegenkomt, neemt contact met ons op via de manier die u het makkelijkste vindt!
- (PL)** W trosce o naszych Klientów - jesteśmy do dyspozycji! Jeśli napotkałeś problem dotyczący otrzymanego produktu, skontaktuj się z nami w najbardziej dogodny dla Ciebie sposób!
- (PT)** Para o conforto dos nossos Clientes - estamos sempre à sua disposição! Se tiver qualquer problema com o nosso produto, entre em contacto conosco de modo mais confortável para si!
- (RO)** In interesul clienților noștri - suntem la dispoziția dumneavoastră! Dacă aveți o problema cu produsul pe care l-ați primit, contactați-ne în modul cel mai convenabil pentru dvs.!
- (RU)** заботясь о наших клиентах, мы находимся в вашем распоряжении. Если вы столкнулись с проблемой, связанной с полученным продуктом, свяжитесь с нами наиболее удобным для вас способом!
- (SK)** náš zákazník je pre nás dôležitý - sme vám k dispozícii! Ak máte akýkoľvek problém súvisiaci s doručeným produktom, kontaktujte nás spôsobom, ktorý vám najviac vyhovuje!
- (SV)** I våra kunders intresse - vi står till ditt förfogande! Om du har problem med den produkt du fick, kontakta oss på det mest praktiska sättet för dig!

## International contact:

help@kinderkraft.com

(0044) 7441 476675

متنوع / VÝROBCE / HERSTELLER / MANUFACTURER / FABRICANTE /  
FABRICANT / CYARTO / FABBRICANTE / FABRICANT / PRODUCENT /  
FABRICANTE / PRODUCĂTOR / ПРОИЗВОДИТЕЛЬ / VÝROBCA /  
TILLVERKARE

**4Kraft Sp. z o.o. ul. Tatrzńska 1/5  
60-413 Poznań, Poland**