

FREEWAY 2

USER GUIDE

(AR) الاستخدام
(EN) Tricycle
(CS) Trojkolka
(DE) Fahrrads
(ES) Bicicleta
(FR) Tricycle
(HU) Gyerek bicikli
(IT) Triciclo
(NL) Fietsje
(PL) Rowerek
(PT) Bicicleta
(RO) Bicicletă
(RU) Детский велосипед
(SK) Trojkolka
(SV) Cykel

دليل الاستخدام
USER MANUAL
NÁVOD K OBSLUZE
BEDIENUNGSANLEITUNG
MANUAL DE USUARIO
GUIDE D'UTILISATION
HASZNÁLATI UTASÍTÁS
ISTRUZIONI PER UTENTE
GEBRUIKSAANWIJZING
INSTRUKCJA OBSŁUGI
MANUAL DE INSTRUÇÕES
MANUAL DE UTILIZARE
РУКОВОДСТВО ПО ЭКСПЛУАТАЦИИ
NÁVOD NA POUŽÍVANIE
ANVÄNDARMANUAL



All rights to this data are entirely reserved to 4Kraft Sp. z o.o. Any unauthorized use or misuse, including usufruct, copying, duplication and sharing, wholly or partially, without consent of 4Kraft Sp. Z o.o. may result in legal consequences.

مهم - مستقبلًا إليه للرجوع به واحتفظ بعناية اقرأه - DŮLEŽITÉ - PEČLIVĚ SI PŘEČTĚTE A USCHOVEJTE PRO BUDOUCÍ POUŽITÍ/ WICHTIG - SORGFÄLTIG LESEN UND FÜR SPÄTERE VERWENDUNG AUFBEWAHREN/ IMPORTANT – READ CAREFULLY AND KEEP FOR FUTURE REFERENCE/ IMPORTANTE - LEA ATENTAMENTE Y CONSERVELO PARA FUTURAS CONSULTAS/ IMPORTANT - À LIRE ATTENTIVEMENT ET À CONSERVER POUR CONSULTATION ULTÉRIEURE/ FONTOS - OLVASSA EL FIGYELMESEN ÉS ŐRIZZE MEG A KÉSŐBBI HASZNÁLATRA/ IMPORTANTE - LEGGERE ATTENTAMENTE E CONSERVARE PER RIFERIMENTO FUTURO/ BELANGRIJK - ZORGVULDIG LEZEN EN BEWAREN VOOR TOEKOMSTIG GEBRUIK/ WAŽNE - PRZECZYTAJ UWAŻNIE I ZACHOWAJ NA PRZYSZŁOŚĆ/ IMPORTANTE - LER ATENTAMENTE E GUARDAR PARA REFERÊNCIA FUTURA/ IMPORTANT - СІТІТИ СУ АТЕНТІЄ ШІ РĂСТРАТИ ПЕНТРУ РЕФЕРІНТЕ ВІТІОАРЕ/ ВАЖНО - ВНИМАТЕЛЬНО ПРОЧИТАЙТЕ И СОХРАНИТЕ ДЛЯ ДАЛЬНЕЙШЕГО ИСПОЛЬЗОВАНИЯ/ DŮLEŽITÉ - POZORNE SI PŘEČÍTAJTE A USCHOVAJTE PRE BUDÚCE POUŽITIE/ VIKTIG - LÄS NOGA OCH FÖRVARA FÖR FRAMTIDA BRUK

AR	6
CS.....	8
DE	10
EN	12
ES.....	13
FR.....	15
HU.....	17
IT	19
NL	21
PL.....	23
PT.....	25
RO.....	27
RU	29
SK.....	31
SV	32

الأشكال هي لأغراض توضيحية فقط ولا تشكل تمثيلاً كاملاً للمنتج. /Die gezeigten Bilder dienen nur als Referenz, das tatsächliche Produkt kann von der Abbildung abweichen./The illustrations are for illustration only and do not represent the product./Las ilustraciones son meramente orientativas y no constituyen una representación completa del producto./Les illustrations sont données à titre indicatif et ne constituent pas une représentation complète du produit./Az illusztrációk csak tájékoztató jellegűek és eltérhetnek a valós terméktől./Le immagini sono inserite a scopo dimostrativo e non rispecchiano appieno le caratteristiche del prodotto./De afbeeldingen dienen uitsluitend ter illustratie en geven geen volledig beeld van het product./Ilustracje mają charakter poglądowy i nie stanowią pełnego odwzorowania produktu./As ilustrações têm uma função informativa e não são uma representação fiel do produto./Ilustrațiile sunt doar pentru referință și nu reprezintă produsul complet./Иллюстрации приведены только для справки и не представляют весь продукт./Obrázky slúžia len na ilustráciu a nie sú úplným predstavením produktu./Illustrationer är endast för referens och representerar inte hela produkten

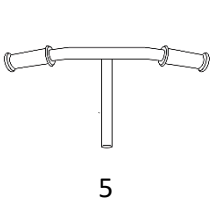
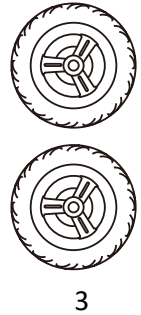
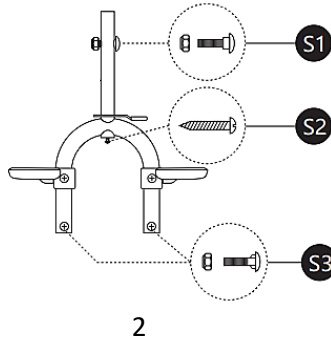
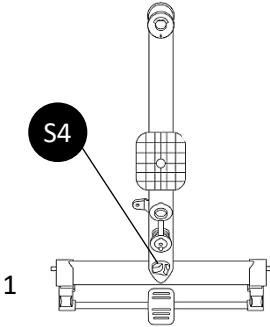

5



6



8

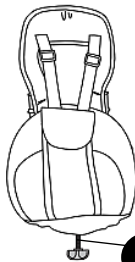

9

S5

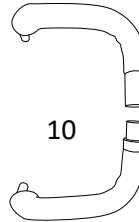

10

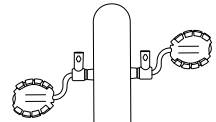

4

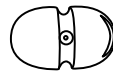

14

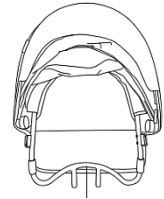

11

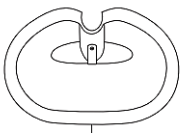

7



12

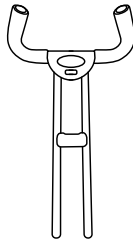

13

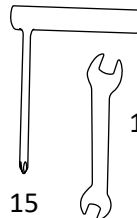

15



16

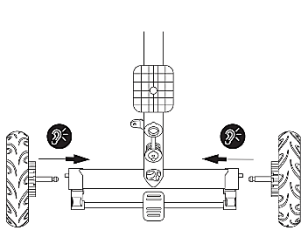

A

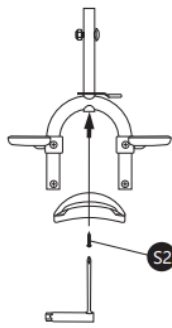

B

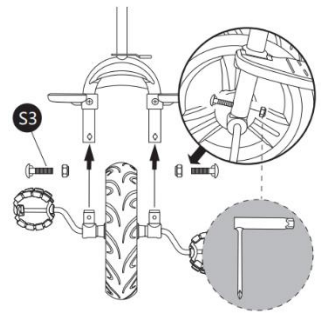

C

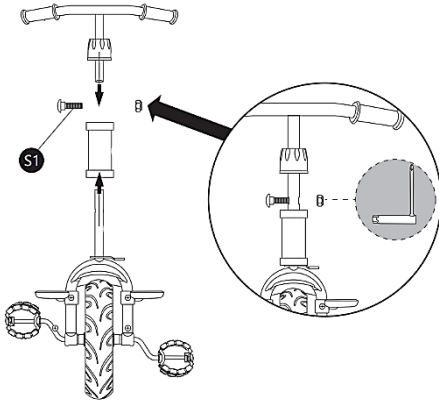

D

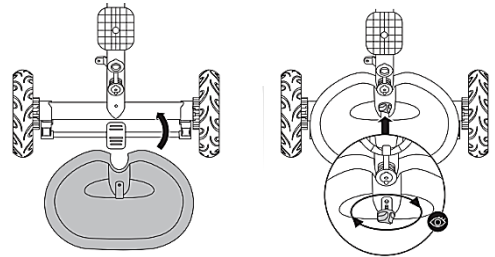

E

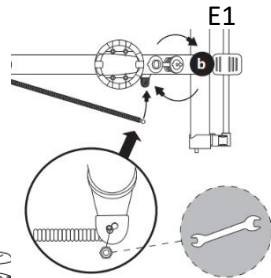

F2

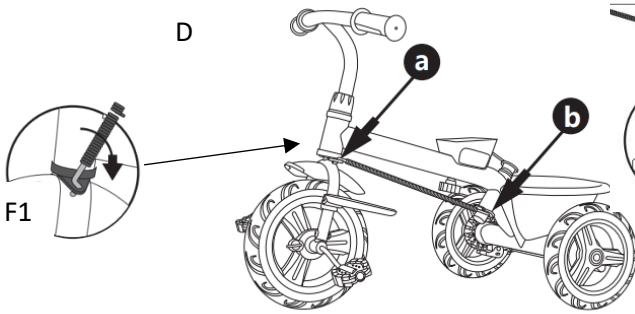

F

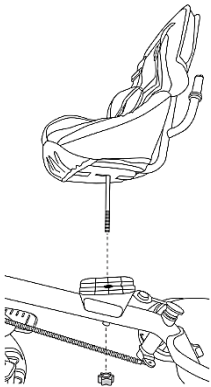

G

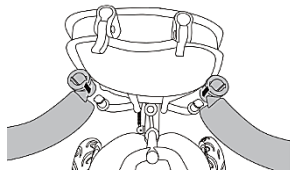

H



H1

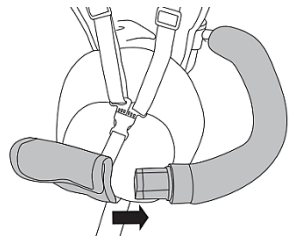

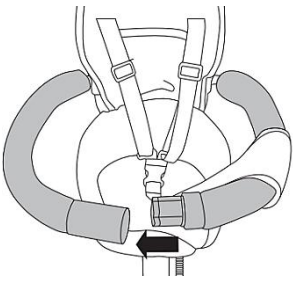

H2

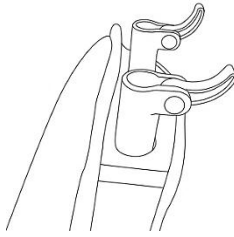

I

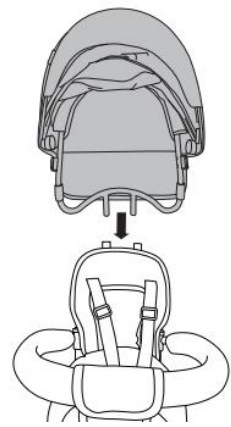

I1

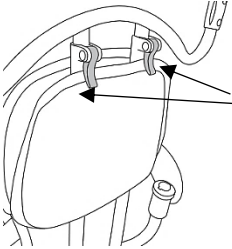

I2

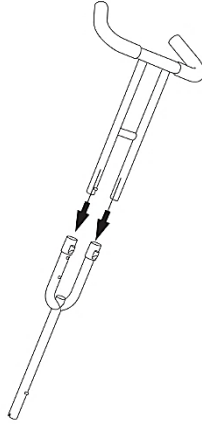

J

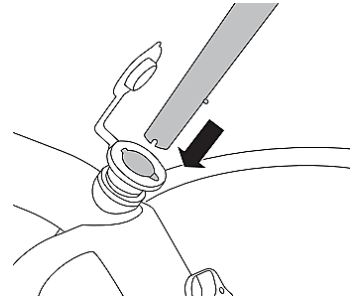

J1

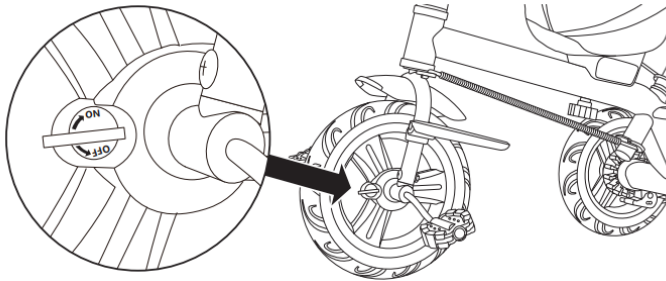

K

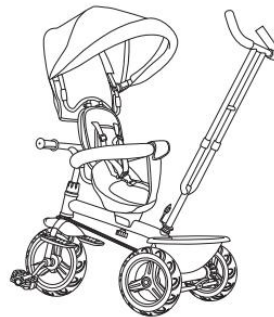
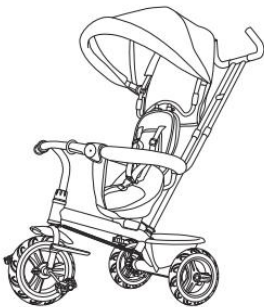

L

نصمم دراجاتنا مع وضع طفلك في الاعتبار، إذ نهتم دائماً بالسلامة والجودة مما يضمن حصولك على أفضل خيار ممكن عند شراء منتجنا.

من المهم الاحتفاظ بهذا الدليل للرجوع إليه في المستقبل

تعليمات واحتياطات السلامة

تتعلق التحذيرات والإرشادات التالية بعربة الأطفال

تحذير:

- لا تترك الطفل دون مراقبة -
- هذه الدراجة ثلاثية العجلات غير مناسبة للأطفال أقل من 6 أشهر -
- هذا المنتج غير مناسب للجري أو التزلج -
- استخدم دائماً نظام التقييد. لن يضمن أي قضيب ممتص للصدمات مثبت على -
- المنتج تقييد الطفل بشكل صحيح، ويجب استخدام الأشرطة دائماً
- تأكد من تعشيق جميع أجهزة التثبيت قبل الاستخدام .
- لتجنب الإصابة تأكد من إبعاد الطفل عند فتح وطي هذا المنتج

انتبه:

- يضمن الامتثال لدليل المستخدم الاستخدام الآمن للعبة. اقرأ دليل المستخدم بعناية قبل استخدام الدراجة واحتفظ به للاستخدام في المستقبل. موصى به للأطفال من سن 9 أشهر.
- استخدم معدات الحماية الشخصية مثل الخوذات والقضبان ووسادات الكوع والركبة. هذا المنتج مخصص للاستخدام خارج المنزل. المنتج غير مخصص للسير على الطرق.
- يجب عدم استخدام دراجة الأطفال بالقرب من السيارات أو الشوارع أو حمامات السباحة أو التلال أو الطرق أو السلام أو على أرض غير مستوية.
- استخدم اللعبة على أسطح مستوية وخالية من العوائق.
- لتجنب الإصابات الخطيرة، يوصى بالإشراف المستمر من قبل الكبار.
- لتجنب السقوط والاصطدام التي يتسبب في إصابة المستخدم أو الآخرين، يجب على الآباء/ أولياء الأمور لفت انتباه الأطفال إلى احتياطات السلامة التي يجب اتخاذها. قبل استخدام المنتج، من الهام أن تشرح للأطفال كيفية استخدامه بأمان.
- يجب على الشخص الذي يستخدم المنتج ارتداء الحذاء دائماً.
- يجب أن يتم التركيب دائماً بواسطة شخص بالغ. قبل كل استخدام، تحقق من أن العنصر ليس تالفاً وأن متأكلاً وأن جميع أجزاء التركيب والتثبيت في حالة جيدة. تأكد من أن البراغبي والصواميل تحفظ بخصائص التفل التثاني. تأكد من اكتمال التركيب بحالة جيدة. إذا لاحظت أن بعض الأجزاء مفقودة أو تالفة، فلا تستخدم المنتج، ولكن اتصل ببياع التجزئة.
- كن حذراً عند ركوب الدراجات، يجب أن تتعلم كيفية الركوب لتجنب السقوط أو التصادم التي قد يتسبب في إصابة المستخدم أو الآخرين.
- أكثر المناطق أماناً للأشخاص الذين يستخدمون الدراجة هي تلك التي تكون فيها حركة مرور المركبات قليلة أو معدومة، مثل المناطق الخاصة والملاعب وساحات المدارس والملاعب المدرسية.
- أقصى وزن للمستخدم - 25 كجم
- احتفظ بالعربة أو تخلص منها وفقاً للوائح المحلية.
- من أجل سلامة الأطفال، لا تترك أجزاء من العربة يمكن الوصول إليها بحرية (أكياس بلاستيكية، صنابير من الورق المقوى، إلخ). خطر الاختناق!
- "الفة العربة للاستخدام: من 6 أشهر وحتى 24 شهراً في وظيفة "عربة النفع
- يجب تشغيل جهاز الركن عند وضع الطفل وإزالته
- بإجراء الفحص الروتيني والصيانة والتنظيف والغسل الروتيني للمنتج
- يجب عدم استخدام الملحقات أو قطع الغيار غير المعتمدة من قبل الشركة المصنعة

الأجزاء الرئيسية |

- | | | | |
|----|-------------------------------|-----|---------------------------------------|
| 1. | S4 الإطار +المسمار | 9. | S5 المقعد مع الغطاء والأحزمة +المسمار |
| 2. | S2 و S3 و S1 الشوكة +المسامير | 10. | حاجز الأمان |
| 3. | العجلات الخلفية | 11. | المظلة |
| 4. | العجلة الأمامية | 12. | الجزء السفلي من مقبض ولي الأمر |
| 5. | المقود | 13. | الجزء العلوي من مقبض ولي الأمر |
| 6. | غطاء مسمار المقود | 14. | الرُفرف |
| 7. | السلة الخلفية | 15. | مفتاح التجميع |
| 8. | الوصلة (الذراع المعدن) | 16. | مفتاح التجميع |

تجميع الدراجة II.

تنبيه: يجب إبقاء الأجزاء الصغيرة بعيداً عن متناول الأطفال. قبل البدء في التجميع، قم بإزالة جميع الأغلفة والعناصر الحامية

الخطوة 1

ح. سماع صوت النقرة من الجانبين A خذ الإطار (1) وضع العجلات الخلفية (3) كما هو موضح في الشكل

الخطوة 2

(B. الشكل) من الشوكة (2). ثبت الرفرف (14) على الشوكة (2) باستخدام المسمار المفكوك مسبقاً (S2) قم بفك المسمار هام: يجب أن يكون تجويف الرفرف في مقدمة الدراجة. قم بشد المسمار باستخدام مفتاح التجميع (15)

الخطوة 3

من الشوكة. قم بوضع العناصر الموجودة على جانبي العجلة الأمامية بجانب الدواسات. بعد ذلك، ركب العجلة الأمامية (4) في الشوكة (2) وثبتت العناصر باستخدام المسامير والصواميل (S3) قم بفك مسامير (C. الشكل) من خلال فتحات الشوكة وشدها باستخدام مفتاح التجميع (15) (S3)

الخطوة 4

من الجزء العلوي للشوكة (2). مزج غطاء مسمار المقود (6) على المقود (5) (S1) افصل المسمار

الخطوة 5

أدخل الشوكة عبر الإطار (1)

هام: يجب أن يكون تجويف الرفرف باتجاه السير

باستخدام مفتاح التجميع (15)، ثم اسحب الغطاء (6) ليغطي المسمار (S1) قم بشد المقود بالمسار. (D. الشكل) بعد ذلك ضع المقود على الشوكة المثبتة على الإطار

الخطوة 6

(E/E1. الشكل) (S4) ركب السلة الخلفية (7) باستخدام المسار

الخطوة 7

(F. الشكل) تجميع الوصلة (8)

(F2. الشكل) هام: يجب أن تكون نهاية الوصلة المزودة بصامولة في الجزء الخلفي من الدراجة

F1. أدخل الطرف الذي لا يحتوي على صامولة في الفتحة المسار إليها في الشكل

ثم شد الصامولة باستخدام مفتاح التجميع (16) F2، افضل الصامولة من نهاية الوصلة الخلفية، وأدخل النهاية في الفتحة الموجودة في الجزء الخلفي للدراجة كما في الشكل

الخطوة 8

(G. الشكل) SS أدخل عمود المقعد في فتحة الإطار وثبته بالمسار

يمكن تركيب المقعد للأمام أو للخلف

الخطوة 9

(H. الشكل) ثبت أزرع حاجز الأمان (10) على مسند الظهر بإدخالها في الأثابيب الخلفية للمقعد

الخطوة 10

(H1. الشكل) مزج أحد أزرع الحاجز الجانبي عبر الفتحة الموجودة في الغطاء

(H2. الشكل) قم بتوصيل أزرع حاجز الأمان حتى سماع النقرة

الخطوة 11

(I. الشكل) ارفع مشابك المظلة الموجودة في الجهة الخلفية لمسند الظهر

(I1. الشكل) أدخل مشبك المظلة (11) في الحوامل الموجودة خلف المقعد (9)

تأكد من اتجاه المشابك (العلامات موضوعة على الأطراف)

(I2. الشكل) أزل المشابك بعد التركيب

الخطوة 12

(J. الشكل) لتثبيت مقبض ولي الأمر: جبل الجزء العلوي (13) بالجزء السفلي (12) حتى سماع النقرة

1. افتح الغطاء البلاستيكي خلف الإطار، وأدخل المقبض المجمع كما في الشكل

اضغط على الدبوس أسفل المقبض وادفعه للدخال حتى يخفي الدبوس

ضبط الدراجة. III.

وضعية المظلة: يمكن تعديل طول المظلة

الفرامل تحتوي الدراجة على فرامل للجهة الخلفية. اضغط على الفرامل بالقدم. عند سماع صوت التثبيت تكون الفرامل مغلقة لفك الفرامل ارفع ذراع الفرامل

تنبيه: لفتح العجلات الخلفية بالكامل يجب رفع الفرامل لأعلى مسنوي

أحزمة الأمان: عمل طول الأحزمة بحيث تثبت الطفل جيداً دون تعيق حركته، وذلك بشد المشابك على الأحزمة

لفتح الحزام، اضغط زر المشبك

لإغلاقه، أدخل المشابك في القفل حتى سماع النقرة

تغيير وضعية المقعد يمكن توجيه المقعد للأمام أو للخلف

(L. الشكل) SS تحت المقعد، ثم أدر المقعد في الاتجاه المطلوب وأعد تثبيته بالمسار (S5) لفك المقعد، قم بفك المسار

مسند القدمين يمكن طي مساند القدمين ليتمكن الطفل من قيادة الدراجة بنفسه

تنبيه: عند تركيب مقبض ولي الأمر ومع ضبط مسند القدمين، يجب فصل قفل العجلة بحيث تدور الدواسات بحرية دون تحريك العجلة (وضع عدم التشغيل)

عدم فصل القفل قد يؤدي إلى إصابة القدمين

(K. الشكل) بعد إزالة مقبض ولي الأمر يجب طي مساند القدمين وإعادة تفعيل قفل العجلة بحيث تحرك الدواسات العجلة (وضع التشغيل)

ضبط طول مقبض ولي الأمر: قم بتمديد وتنشيطه باستخدام الدبوس في الوضع المريح

إزالة تركيب الأحزمة: اسحب غطاء مسند الظهر، أمسك مشابك الأحزمة عند الفتحات واسحبها عبر الغطاء ومسند الظهر

لتركيب الأحزمة، أدخل المشابك عبر الفتحات في الغطاء والمسند

أعد سحب الغطاء على المسند

إزالة الغطاء القماشي للمقعد: اسحب الحزام المنطوي عبر فتحة المقعد وأخرجه من القماش

أزل المظلة بفك المشابك. اسحب الشرائط الخلفية من المشابك البلاستيكية

اسحب الغطاء عن مسند الظهر. اسحب مشابك الأحزمة عبر الفتحات في المسند والغطاء

افصل حاجز الأمان واسحب الجزء القماشي من ذراع الحاجز

أعد تركيب الأحزمة في المقعد

تكوين الدراجة للأطفال الأكبر سناً: قم بإزالة حاجز الأمان ومقبض ولي الأمر

اطو مساند القدمين وقفل قفل العجلة بحيث تحرك الدواسات العجلة

4 الصيانة والتنظيف

يفضل عند أقصى درجة حرارة 30 درجة مئوية، عملية معتدلة.



يرجى عدم الغسيل. نظف المنتج بلطف بقطعة قماش مبللة ومنظف خفيف.



لا تكويه



لا تستخدم المبيضات



لا تستخدم التنظيف الجاف



لا تجفّه في المجف.



غطاء المقعد، السلة: أزلته من الإطار نظف حسب الملمصق

الحاجب وأحزمة: يُرعى عدم الغسيل. لا تستخدم المبيضات. لا تجفّه في المجف. لا تكويه. لا تستخدم التنظيف الجاف. نظف بقطعة قماش نظيفة ومبللة باستخدام صابون لطيف. يُترك حتى يجف. لا تعمرها في الماء.

الإطار: نظف الإطار المعدني بقطعة قماش ناعمة ونظيفة ومبللة باستخدام صابون لطيف.

التخزين: 5:

يُحفظ المنتج في مكان بعيد عن متناول الأطفال

6. الضمان

يمكن الاطلاع على كامل شروط وأحكام الضمان من خلال الموقع الإلكتروني WWW.KINDERKRAFT.COM

CS

Vážený Zákazníku!

Děkujeme za zakoupení výrobku značky Kinderkraft.

Navrhujeme s ohledem na Váše dítě - vždy dbáme na bezpečnost a kvalitu, čímž je zajištěn komfort nejlepší volby.

DŮLEŽITÉ! ÚCHOVÁVEJTE PRO POZDĚJŠÍ POUŽITÍ

POZNÁMKY TÝKAJÍCÍ SE BEZPEČNOSTI A BEZPEČNOSTNÍ POKYNY

Následující upozornění a pokyny se týkají kočárku:

VAROVÁNÍ:

- Nikdy nenechávejte dítě bez dozoru.
- Tato tříkolka není vhodná pro děti mladší 6 měsíců.
- Tento výrobek není vhodný pro běhání nebo bruslení.
- Vždy používejte zádržný systém. Jakákoli nárazníková tyč namontovaná na výrobku nezajistí, že je dítě řádně připoutáno, a že by se vždy měly používat popruhy.
- Před použitím se ujistěte, že jsou všechna blokovácí zařízení zapnutá.
- Aby nedošlo ke zranění, zajistěte, aby se dítě při rozkládání a skládání tohoto výrobku drželo stranou.

Varování:

- Dodržování návodu zajišťuje bezpečné používání hračky. Přečtěte si pozorně návod před zahájením používání odraždla a uchovejte jej pro pozdější použití. Určeno pro děti ve věku od 9 měsíců.
- Používejte osobní ochranné prostředky, tj. přilbu, rukavice, chrániče loktů a kolen. Výrobek je určen pro venkovní použití. Nepoužívejte v silničním provozu. Odraždlo nepoužívejte v blízkosti motorových vozidel, ulice, bazénu, kopců, cest, schodů, svahů.
- Hráčku používejte na rovných površích bez překážek.
- Aby nedošlo k vážnému zranění, vyžaduje se stálý dohled dospělé osoby.
- Aby se předešlo pádům a srážkám způsobujícím zranění uživatele nebo třetích stran, by rodiče/pečovatelé měli upozornit děti na dodržování bezpečnostních opatření. Před zahájením používání vysvětlete dětem, jak bezpečně používat výrobek.
- Při používání výrobku vždy noste obuv
- Montáž musí vždy provádět dospělý. Před každým použitím zkontrolujte, zda výrobek není poškozený a zda nemá známky opotřebení, zkontrolujte zda jsou všechny spojovací a upevňovací prvky dobře přizpůsobeny. Ujistěte se, zda zachovávají šrouby a matice své samouzavírací vlastnosti. Zkontrolujte, zda je sada kompletní a bez poškození. Pokud zjistíte, že částí chybí nebo jsou poškozené, nepoužívejte výrobek, ale kontaktujte prodejce.
- Při používání hraček na ježdění buďte opatrní, požadované jsou řídičské schopnosti, aby nedošlo k pádu nebo srážce, které mohou způsobit zranění uživatele nebo třetí strany.
- Nejbezpečnější oblasti pro jízdu na odraždle, jsou oblasti s omezenou nebo vypnutou automobilovou dopravou jako: soukromé oblasti, hřiště, školní hřiště, rekreační oblasti.

- Maximální užitčná hmotnost - 25 kg.
- Balení uschovajte nebo zlikvidujte v souladu s místními předpisy.
- Pro bezpečnost dětí nenechávejte volně přístupné části balení (plastové sáčky, kartony, atp.). Nebezpečí udušení!
- Věkové rozmezí pro použití: od 6 měsíců, ve funkci „kočárek“ až do 24 měsíců.
- Při umístování a vyjímání dítěte by mělo být zapnuto parkovací zařízení.
- Provádějte běžnou kontrolu, údržbu, čištění a mytí výrobku.
- Přisloušenství nebo náhradní díly, které nejsou schváleny výrobcem, by se neměly používat.

I Hlavní komponenty:

- | | |
|------------------------------------|--|
| 1. Rám + šroub S4 | 9. Sedadlo s potahem a pásy + šroub S5 |
| 2. Vidlice + šrouby S1, S2 a S3 x2 | 10. Bezpečnostní zábrana |
| 3. Zadní kola | 11. Strážka |
| 4. Přední kolo | 12. Spodní část rodičovské rukojeti |
| 5. Řídítka | 13. Horní část rodičovské rukojeti |
| 6. Kryt šroubu řídítek | 14. Blatník |
| 7. Zadní košík | 15. Montážní klíč |
| 8. Táhl | 16. Montážní klíč |

II Montáž bicykla

UPOZORNĚNÍ: Malé části uchovávejte mimo dosah dětí. Před montáží odstraňte všechny fólie a ochranné prvky.

Krok 1: Vezměte rám (1) a vložte zadní kola (3) podle obrázku A, dokud neuslyšíte charakteristické cvaknutí z obou stran.

Krok 2: Vyšroubujte šroub (S2) z vidlice (2). Pomocí tohoto šroubu připevníte blatník (14) k vidlici (2) (obr. B).

DŮLEŽITÉ: Výřez blatníku musí být v přední části kola. Šroub dotáhněte montážním klíčem (15).

Krok 3: Vyšroubujte šrouby (S3) z vidlice. Spojte části, které se nacházejí na obou stranách předního kola u pedálů. Namontujte přední kolo (4) do vidlice (2) a zajistěte prsky šrouby a maticemi (S3) vloženými do otvorů ve vidlici. Dotáhněte montážním klíčem (15) (obr. C).

Krok 4: Odšroubujte upevňovací šroub (S1) z horní části vidlice (2). Nasuňte kryt šroubu řídítek (6) na řídítka (5).

Krok 5: Protáhněte vidlici rámem (1). DŮLEŽITÉ: Výřez na blatníku musí směřovat dopředu ve směru jízdy.

Poté nasadíte řídítka na vidlici na rámu (obr. D). Připevněte je šroubem S1 pomocí montážního klíče (15) a nasuňte kryt (6) na šroub.

Krok 6: Připevněte zadní košík (7) pomocí šroubu S4 (obr. E/E1).

Krok 7: Montáž táhla (8) (obr. F). DŮLEŽITÉ: Ujistěte se, že konec táhla s maticí je umístěn v zadní části kola (obr. F2).

Vložte konec bez matice do otvoru označeného na obr. F1. Odšroubujte matici ze zadního konce táhla, vložte táhlo do otvoru v zadní části kola (obr. F2) a poté matici utáhněte montážním klíčem (16).

Krok 8: Vložte tedy sedadlo do otvoru v rámu a zajistěte ji šroubem S5 (obr. G). Sedadlo lze namontovat po směru nebo proti směru jízdy.

Krok 9: Připevněte ramena bezpečnostní zábrany (10) k opěradlu zasunutím do trubek na zadní straně sedadla (obr. H).

Krok 10: Provléknete jedno rameno bočního krytu otvorem v potahu (obr. H1). Spojte ramena bezpečnostní zábrany (10), dokud neuslyšíte cvaknutí (obr. H2).

Krok 11: Zvedněte úchyty strážky umístěné na zadní části opěradla (obr. I). Zasuňte oba úchyty strážky (11) do držáků na zadní straně sedadla (9) (obr. I1). Dbejte na správnou orientaci úchytů (jsou označeny). Sklopte úchyty dolů (obr. I2).

Krok 12: Pro montáž rodičovské rukojeti spojte horní část (13) se spodní částí (12), dokud neuslyšíte cvaknutí (obr. J). Otevřete plastovou krytku na zadní straně rámu. Vložte spojené části do otvoru jako na obr. J1, stlačte pojistný kolík ve spodní části rukojeti a zasuňte rukojeť hlouběji, dokud kolík nezapadne.

III Nastavení kola:

Nastavení strážky: Délka strážky je nastavitelná.

Brzda: Kolo je vybaveno brzdou zadního kola. Sešlápněte brzdu nohou. Po slyšetelném zacvaknutí je brzda aktivní. Uvolnění brzy nastane jejím nadzvednutím.

UPOZORNĚNÍ: Pro úplné odbrzdění zadních kol zvedněte brzdu co nejvýše.

Bezpečnostní pásy: Upravte délku pásů tak, aby dítě pevně držely, ale neomezovaly jeho pohyb, posunutím přezek. Pro odepnutí pásů stiskněte tlačítko na sponě. Pro zapnutí vložte spony pásů do zámku, dokud neuslyšíte cvaknutí.

Změna polohy sedadla: Sedadlo lze otočit po směru nebo proti směru jízdy. Pro otočení sedadla odšroubujte šroub (S5) pod sedadlem, otočte sedadlo do požadované polohy a opět jej zajistěte šroubem S5 (obr. L).

Opěrky nohou: V závislosti na vývoji dítěte lze opěrky složit, aby dítě mohlo samo šlápat. UPOZORNĚNÍ: Pokud je namontována rodičovská rukojeť a opěrka nohou je rozložena, musí být deaktivována blokadace kola, aby se pedály volně otáčely bez pohybu kola (pohon výpnu). Bez deaktivace může dojít ke zranění chodidel. Po odejmutí rodičovské rukojeti sklopte opěrky a aktivujte blokadaci kola, aby pedály uvedly kolo do pohybu (pohon zapnutí) (obr. K).

Nastavení délky rodičovské rukojeti: Vysuňte a zajistěte pomocí kolíku do pohodlné polohy.

Demontáž montážních pásů: Stáhněte potah z opěradla, uchopte přezky pásů u otvorů a vytáhněte je skrz opěradlo a potah. Pro montáž provlékte přezky pásů otvory v potahu i opěradle a potah natáhněte zpět.

Demontáž potahu: Chcete-li sejmut potah, protáhněte spodní pásek postroje otvorem v sedadle a vyjměte jej. Vysuňte strážku z držáků. Uvolněte pásy na zadní straně potahu z plastových přezek. Stáhněte potah z opěradla. Protáhněte přezky pásů otvory v opěradle i potahu. Odepněte bezpečnostní zábranu a stáhněte látkovou část z jejího ramene. Znovu namontujte pásy do sedadla.

Konfigurace pro starší děti: Sejměte bezpečnostní zábranu a rodičovskou rukojeť. Sklopte opěrku nohou a aktivujte blokadaci kola, aby pedály poháněly kolo.

IV Údržba a čištění



Neperte. Výrobek můžete opatrně omýt vlhkým hadříkem a jemným mycím prostředkem



Perte při teplotě max. 30°C, šetrně praní.



Nebělte.



Nežehlete.



Nesuňte v bubnové sušičce.



Nečistěte chemicky.

Ochrana sedátka: Demontujte z rámu a vyčistěte v souladu se štítkem.

Strážka, pásy: Neperte. Nebělte. Nesuňte v bubnové sušičce. Nežehlete. Nečistěte chemicky. Vyčistěte čistým a navlhčeným hadříkem a jemným mýdlem. Nechte vyschnout na vzduchu. Neponožujte do vody.

Rám: Kovový rám vyčistěte měkkým, čistým a navlhčeným hadříkem a jemným mýdlem.

V Uskladnění. Výrobek skladujte na místě nedostupném dětem.

VI Záruka

Úplný obsah záručních podmínek je k dispozici na webových stránkách WWW.KINDERKRAFT.COM

Sehr geehrte Kunde!

Vielen Dank, dass Sie sich für ein Kinderkraft-Produkt entschieden haben.

Wir schaffen mit dem Gedanken an Ihr Kind - wir achten immer auf Sicherheit und Qualität und sorgen so für den Komfort der besten Wahl.

WICHTIG! FÜR DEN SPÄTEREN GEBRAUCH AUFBEWAHREN**HINWEISE ZU SICHERHEITS- UND VORSICHTSMASSNAHMEN**

Die folgenden Warnhinweise und Anweisungen beziehen sich auf den Kinderwagen:

WARNUNG!

- . Lassen Sie Ihr Kind niemals unbeaufsichtigt.
- . Dieses Dreirad ist nicht für Kinder unter 6 Monaten geeignet.
- . Dieses Produkt ist nicht zum Laufen oder Skaten geeignet.
- . Verwenden Sie immer das Rückhaltesystem. Eine am Produkt angebrachte Stoßstange gewährleistet nicht, dass das Kind ordnungsgemäß gesichert ist.
- . Vergewissern Sie sich vor der Benutzung, dass alle Verriegelungsvorrichtungen eingerastet sind.
- . Um Verletzungen zu vermeiden, stellen Sie sicher, dass das Kind beim Auf- und Zusammenklappen des Produkts ferngehalten wird.

Warnungen:

- Die Beachtung der Anweisungen gewährleistet den sicheren Gebrauch des Spielzeugs. Lesen Sie die Bedienungsanleitung vor der Benutzung des Fahrrades sorgfältig durch und bewahren Sie sie für den späteren Empfohlen für Kinder im Alter ab 9 Monaten
- Verwenden Sie persönliche Schutzausrüstung, d.h. Fahrradhelm, Handschuhe, Ellbogen- und Knieschoner. Das Produkt ist für den Gebrauch an der frischen Luft bestimmt. Nicht im Straßenverkehr benutzen. Das Laufrad sollte nicht in der Nähe von Kraftfahrzeugen, Straße, Schwimmbad, Hügeln, Wegen, Treppen und Hängen verwendet werden.
- Das Spielzeug sollte auf ebenen und hindernisfreien Flächen verwendet werden.
- Um ernsthafte Verletzungen zu vermeiden, ist eine ständige Aufsicht durch Erwachsene erforderlich.
- Um Stürze und Kollisionen zu vermeiden, die den Benutzer oder Dritte verletzen, sollten Eltern ihre Kinder auf die Beachtung der Vorsichtsmaßnahmen aufmerksam machen. Vor dem Verwendungsbeginn des Produktes soll man den Kindern erklären, worauf die sichere Nutzung des Produktes beruht.
- Bei der Verwendung des Produktes muss man immer Schuhe tragen.
- Die Montage soll immer durch einen Erwachsenen durchgeführt werden. Vor jedem Gebrauch den Artikel auf Beschädigung und Verschleiß überprüfen und kontrollieren, ob alle Verbindungsteile und Verschlüsse gut angepasst sind. Sicherstellen, dass die Schrauben und Muttern ihre selbstschließenden Eigenschaften behalten. Überprüfen Sie, ob der Satz vollständig und unbeschädigt ist. Wenn Sie feststellen, dass Teile fehlen oder beschädigt sind, verwenden Sie das Produkt nicht, sondern wenden Sie sich an den Verkäufer.
- Bei der Verwendung des Fahrspielzeuges soll man Vorsicht bewahren, es sind Fahrkenntnisse erforderlich, um Stürze oder Kollisionen zu vermeiden, die zu Verletzungen des Benutzers oder von Dritten führen können.
- Die sichersten Bereiche für das Radfahren sind Bereiche mit begrenztem oder keinem Autoverkehr, wie z. B.: Privatbereiche, Spielplätze, Schulhöfe, Erholungsgebiete.
- Maximales Körpergewicht des Nutzers - 25 kg
- Bewahren Sie die Verpackung auf oder entsorgen Sie sie gemäß den örtlichen Vorschriften.
- Zum Schutz von Kindern dürfen keine frei zugänglichen Teile der Verpackung (Plastiktüten, Kartons, etc.) zurückgelassen werden. Erstickungsgefahr!
- Altersbereich für die Verwendung: ab 6 Monaten, bis zu 24 Monaten in der Funktion „Kinderwagen“.
- Die Feststellvorrichtung sollte beim Einsetzen und Herausnehmen des Kindes eingerastet sein.
- Führen Sie eine routinemäßige Inspektion, Wartung, Reinigung und Wäsche des Produkts durch.
- Zubehör oder Ersatzteile, die nicht vom Hersteller zugelassen sind, dürfen nicht verwendet werden.

Hauptelemente:

- | | |
|---------------------------------------|----------------|
| 1. Rahmen + Schraube S4 | 3. Hinterräder |
| 2. Gabel + Schrauben S1, S2 und S3 x2 | 4. Vorderrad |

5. Lenker
6. Lenkschraubenabdeckung
7. Hinterer Korb
8. Gestänge
9. Sitz mit Bezug und Gurten + Schraube S5
10. Sicherheitsbügel

11. Verdeck
12. Unterer Teil des Schiebegriffs
13. Oberer Teil des Schiebegriffs
14. Schutzblech
15. Montageschlüssel
16. Montageschlüssel

II Montage des Dreirads

ACHTUNG: Kleine Teile unbedingt außerhalb der Reichweite von Kindern aufbewahren. Vor Beginn der Montage alle Folien und Schutzmaterialien entfernen.

Schritt 1: Nehmen Sie den Rahmen (1) und stecken Sie die Hinterräder (3) gemäß Abbildung A ein, bis auf beiden Seiten ein deutliches Klickgeräusch zu hören ist.

Schritt 2: Schrauben Sie die Schraube (S2) aus der Gabel (2) heraus. Befestigen Sie das Schutzblech (14) an der Gabel (2) mit der zuvor entfernten Schraube (Abb. B). **WICHTIG:** Die Aussparung des Schutzblechs muss nach vorne zeigen. Schraube mit dem Montageschlüssel (15) festziehen.

Schritt 3: Schrauben Sie die Schrauben (S3) aus der Gabel heraus. Schieben Sie die Elemente auf beiden Seiten des Vorderrads bei den Pedalen zusammen. Setzen Sie anschließend das Vorderrad (4) in die Gabel (2) ein und sichern Sie die Teile mit Schrauben und Muttern (S3), indem Sie diese in die Öffnungen der Gabel einsetzen und mit dem Montageschlüssel (15) festschrauben (Abb. C).

Schritt 4: Entfernen Sie die Befestigungsschraube (S1) aus dem oberen Teil der Gabel (2). Schieben Sie die Lenkschraubenabdeckung (6) auf den Lenker (5).

Schritt 5: Führen Sie die Gabel durch den Rahmen (1). **WICHTIG:** Die Aussparung des Schutzblechs muss in Fahrtrichtung zeigen.

Setzen Sie anschließend den Lenker auf die montierte Gabel (Abb. D). Ziehen Sie den Lenker mit Schraube (S1) und dem Montageschlüssel (15) fest und schieben Sie die Abdeckung (6) über die Schraube.

Schritt 6: Montieren Sie den hinteren Korb (7) mit der Schraube S4 (Abb. E/E1).

Schritt 7: Montage des Gestänges (8) (Abb. F). **WICHTIG:** Achten Sie darauf, dass das Ende des Gestänges mit der Mutter im hinteren Teil des Fahrrads sitzt (Abb. F2). Stecken Sie das Ende ohne Mutter in die auf Abb. F1 gezeigte Öffnung.

Schrauben Sie die Mutter vom hinteren Ende ab, stecken Sie das Gestänge in die rückseitige Öffnung (Abb. F2) und ziehen Sie die Mutter mit dem Montageschlüssel (16) fest.

Schritt 8: Stecken Sie den Sitzstab in die Öffnung des Rahmens und sichern Sie ihn mit Schraube S5 (Abb. G). Der Sitz kann vorwärts- oder rückwärtsgerichtet montiert werden.

Schritt 9: Befestigen Sie die Arme des Sicherheitsbügels (10) am Rückenlehnenrahmen, indem Sie sie in die Rohre auf der Rückseite des Sitzes einsetzen (Abb. H).

Schritt 10: Führen Sie einen Arm der seitlichen Abdeckung durch die Öffnung im Sitzbezug (Abb. H1). Verbinden Sie anschließend die Arme des Sicherheitsbügels (10), bis ein Klick hörbar ist (Abb. H2).

Schritt 11: Heben Sie die Verdeckhalterungen an, die sich auf der Rückseite der Rückenlehne befinden (Abb. I). Schieben Sie beide Verdeckhalter (11) in die Halterungen auf der Rückseite des Sitzes (9) (Abb. I1). Achten Sie auf die richtige Ausrichtung der Verdeckhalter (Enden sind beschriftet). Senken Sie die Halterungen ab (Abb. I2).

Schritt 12: Um den Schiebegriff zu montieren, verbinden Sie den oberen Teil (13) mit dem unteren Teil (12), bis ein Klick zu hören ist (Abb. J).

Öffnen Sie die Kunststoffabdeckung auf der Rückseite des Rahmens. Stecken Sie die verbundenen Teile in die Öffnung wie in Abb. J1 gezeigt, drücken Sie den unteren Verriegelungsstift und schieben Sie den Griff weiter hinein, bis der Stift vollständig einrastet.

III Anpassung des Dreirads:

Verdeckeinstellung:

Die Länge des Verdecks ist verstellbar.

Bremse: Das Fahrrad ist mit einer Hinterradbremse ausgestattet. Drücken Sie die Bremse mit dem Fuß. Wenn ein Klick hörbar ist, ist die Bremse aktiviert.

Zum Lösen: Bremse anheben. **ACHTUNG:** Um die Hinterräder vollständig zu entriegeln, muss die Bremse maximal angehoben werden.

Sicherheitsgurte: Passen Sie die Gurtlänge so an, dass das Kind sicher gehalten wird, ohne seine Bewegungen einzuschränken. Ziehen Sie dazu die Schnallen an den Gurten. Zum Öffnen drücken Sie den Knopf an der Schnalle. Zum Schließen stecken Sie die Gurtschnallen in die Schließe, bis ein Klick hörbar ist.

Sitzeinstellung: Der Sitz kann nach vorne oder hinten ausgerichtet werden. Um den Sitz zu drehen, lösen Sie die Schraube (S5) unter dem Sitz, drehen Sie ihn in die gewünschte Richtung und sichern Sie ihn erneut mit der Schraube S5 (Abb. L).

Fußstützen: Je nach Entwicklungsstand des Kindes können die Fußstützen eingeklappt werden, damit das Kind selbst treten kann.

ACHTUNG: Wenn der Schiebegriff montiert ist und die Fußstütze ausgeklappt ist, muss die Radblockierung deaktiviert werden, damit sich die Pedale frei drehen, ohne das Rad anzutreiben (Antrieb ausgeschaltet). Ohne Deaktivierung besteht Verletzungsgefahr. Nach Entfernen des Schiebegriffs müssen die Fußstützen eingeklappt und die Radblockierung aktiviert werden, sodass die Pedale das Rad antreiben (Antrieb eingeschaltet) (Abb. K).

Längenverstellung des Schiebegriffs: Ziehen Sie ihn aus und verriegeln Sie ihn mithilfe des Stifts in der gewünschten Position.

Demontage/Montage der Gurte: Ziehen Sie den Bezug von der Rückenlehne ab, greifen Sie die Gurtschnallen an den Öffnungen und ziehen Sie sie durch Rückenlehne und Bezug. Zur Montage führen Sie die Gurtschnallen wieder durch die Öffnungen und ziehen den Bezug über die Rückenlehne.

Demontage des Sitzbezugs: Um den Bezug zu entfernen, ziehen Sie den unteren Gurt durch die Öffnung im Sitz und heraus aus dem Bezug. Ziehen Sie das Verdeck aus den Halterungen (Haken lösen). Ziehen Sie die hinteren Riemen aus den Kunststoffschnallen. Ziehen Sie den Bezug von der Rückenlehne.

Führen Sie die Gurtschnallen durch die Öffnungen im Bezug und in der Rückenlehne. Lösen Sie den Sicherheitsbügel und ziehen Sie den Textilteil vom Bügelarm ab. Montieren Sie die Gurte wieder am Sitz.

Konfiguration für ältere Kinder: Entfernen Sie den Sicherheitsbügel und den Schiebegriff. Klappen Sie die Fußstützen ein und aktivieren Sie die Radblockierung, sodass die Pedale das Rad antreiben.

IV Wartung und Reinigung



Nicht waschen. Das Produkt kann mit einem feuchten Lappen und einem milden Reinigungsmittel sanft abgewischt werden



Bei einer Höchsttemperatur von 30 °C waschen, sanftes Waschprogramm



Keine Bleichmittel verwenden



Nicht bügeln



Nicht im Trommelrockner trocknen



Nicht chemisch reinigen

Abdeckung des Sattels, Textilabdeckung des Lenkers: Vom Rahmen demontieren und gemäß dem Etikett reinigen. Dach, Gurte: Nicht waschen. Keine Bleichmittel verwenden. Nicht im Trommelrockner trocknen. Nicht bügeln. Nicht chemisch reinigen. Mit einem sauberen und feuchten Tuch sowie mit einer sanften Seife reinigen. An der Luft trocknen lassen. Nicht ins Wasser eintauchen.

Rahmen: Den Metallrahmen mit einem weichen, sauberen und feuchten Tuch sowie mit einer sanften Seife reinigen.

V Aufbewahrung

An einem Kindern nicht zugänglichen Ort aufzubewahren

VI. Garantie

EN

Dear customer

Thank you for purchasing a Kinderkraft product.

We design our bicycles with your child in mind - we always care about safety and quality, which guarantees that with the purchase of our products you get the comfort of the best possible choice.

IT IS IMPORTANT TO KEEP THIS MANUAL FOR FUTURE USE

SAFETY INSTRUCTIONS AND PRECAUTIONS

The following warnings and instructions are related to the pushchair:

WARNING:

- **Never leave the child unattended.**
- **This tricycle is not suitable for children under 6 months.**
- **This product is not suitable for running or skating.**
- **Always use the restraint system.** Any bumper bar fitted on the product will not ensure the child is properly restrained, and that the straps should always be used.
- **Ensure that all the locking devices are engaged before use.**
- **To avoid injury ensure that the child is kept away when unfolding and folding this product.**

Attention:

- Compliance with the user manual ensures safe use of the toy. Read the user manual carefully before using the bike and keep it for future use. Recommended for children from the age of 9 months
- Use personal protective equipment such as helmets, gloves, elbow pads and knee pads. This product is intended for outdoor use. Do not use in road traffic. The kids cruiser bike should not be used near motor vehicles, streets, swimming pools, hills, roads, stairs or on uneven ground.
- Use the toy on flat, obstacle-free surfaces.
- To avoid serious injuries, continuous adult supervision is necessary.
- To avoid falls and collisions causing injury to the user or others, parents/guardians should draw children's attention to the safety precautions to be taken. Before using the product, it is important to explain to children how to use it safely.
- The person using the product must always wear shoes.
- Assembly must always be carried out by an adult. Before each use, check that the item is not damaged or worn and that all assembly and fastening parts are in good condition. Ensure that the bolts and nuts retain their auto-locking properties. Check that the assembly is complete and in good condition. If you notice that some parts are missing or damaged, do not use the product, but contact your retailer.
- Be careful when riding bicycles, you should know how to ride to avoid falls or collisions that could cause injury to the user or a third person.
- The safest areas for the persons using the bicycle are those with little or no vehicular traffic, such as private areas, playgrounds, schoolyards, and school playgrounds.
- Maximum user weight – 25 kg
- Keep the packaging or dispose of it in accordance with local regulations.
- For the safety of children, do not leave parts of the packaging freely accessible (plastic bags, cardboard boxes, etc.). Risk of suffocation!
- Age range for use: from 6 months, up to 24 months in the "pushchair" function.
- The parking device should be engaged when placing and removing the child.
- Conduct routine inspection, maintenance, cleaning and washing of a product.
- Accessories or replacement parts which are not approved by the manufacturer should not be used.

I Main parts:

- | | | | |
|----|--------------------------------|-----|---|
| 1. | Frame + screw S4 | 9. | Seat with cover and safety belts + screw S5 |
| 2. | Fork + screws S1, S2 and S3 x2 | 10. | Safety guard |
| 3. | Rear wheels | 11. | Canopy |
| 4. | Front wheel | 12. | Lower part of the parent handle |
| 5. | Handlebar | 13. | Upper part of the parent handle |
| 6. | Handlebar screw cover | 14. | Mudguard |
| 7. | Rear basket | 15. | Assembly tool |
| 8. | Connecting rod | 16. | Assembly tool |

II Trike assembly

WARNING: Keep small parts out of reach of children. Before assembly, remove all protective films and packaging materials.

Step 1: Take the frame (1) and insert the rear wheels (3) as shown in illustration A until a characteristic click is heard on both sides.

Step 2: Unscrew the screw (S2) from the fork (2). Attach the mudguard (14) to the fork (2) using the previously removed screw (see Fig. B).
IMPORTANT: The notch on the mudguard must face the front of the bike. Tighten the screw using the assembly tool (15).
Step 3: Unscrew the screws (S3) from the fork. Slide together the components located on both sides of the front wheel near the pedals. Then mount the front wheel (4) into the fork (2) and secure the elements with screws and nuts (S3), inserting them into the holes in the fork and tightening with the assembly tool (15) (Fig. C).
Step 4: Remove the mounting screw (S1) from the upper part of the fork (2). Slide the handlebar screw cover (6) onto the handlebar (5).
Step 5: Pass the fork through the frame (1). **IMPORTANT:** The notch on the mudguard must face the driving direction. Then place the handlebar onto the fork mounted on the frame (Fig. D). Tighten the handlebar using screw (S1) and the assembly tool (15), then slide the cover (6) over the tightened screw.
Step 6: Install the rear basket (7) using screw (S4) (Fig. E/E1).
Step 7: Assembly of the connecting rod (8) (Fig. F). **IMPORTANT:** Ensure that the end of the rod with the nut is positioned at the rear of the bike (Fig. F2). Insert the end without a nut into the opening shown in Fig. F1. Remove the nut from the rear end of the rod, insert the rod into the opening in the back of the bike (Fig. F2), then tighten the nut using the assembly tool (16).
Step 8: Insert the seat rod into the opening in the frame and secure it with screw S5 (Fig. G). The seat can be installed facing forward or backward.
Step 9: Attach the arms of the safety guard (10) to the backrest by inserting them into the tubes located on the back of the seat (Fig. H).
Step 10: Pass one arm of the side shield through the opening in the seat cover (Fig. H1). Connect the arms of the safety guard (10) until a click is heard (Fig. H2).
Step 11: Lift the canopy holders located at the back of the backrest (Fig. I). Insert both canopy clips (11) into the holders located at the rear of the seat (9) (Fig. I1). Ensure the correct orientation of the canopy clips (the ends are marked). Lower the canopy clips (Fig. I2).
Step 12: To install the parent handle, connect the upper part (13) with the lower part (12) until a click is heard (Fig. J). Open the plastic cap on the back of the frame. Insert the connected parts into the opening as shown in Fig. J1, press the locking pin at the bottom of the handle, and push the handle deeper until the pin retracts fully.

III Adjusting the trike:

Canopy position: The canopy length is adjustable.

Brake: The bike is equipped with a rear-wheel brake. Press the brake with your foot. When you hear a locking sound, the brake is engaged. To release the brake, lift the brake lock. **WARNING:** To fully unlock the rear wheels, lift the brake as high as possible.

Safety belts: Adjust the belt length so the child is securely held, without restricting movement, by tightening the buckles. To unfasten the belts, press the button on the buckle. To fasten the belts, insert the belt tongues into the buckle until a click is heard.

Seat rotation: The seat can face forward or backward. To rotate the seat, unscrew the screw (S5) located under the seat, turn the seat in the desired direction, and secure again with screw S5 (Fig. L).

Footrest: Depending on the child's development, the footrests may be folded so the child can pedal independently.

WARNING: Whenever the parent handle is installed and the footrest is lowered, the wheel lock must be disengaged so that the pedals rotate freely without driving the wheel (drive off). Failure to disengage the lock may result in foot injury. After removing the parent handle, fold the footrest and engage the wheel lock so that the pedals set the wheel in motion (drive on) (Fig. K).

Adjusting the length of the parent handle: Extend and lock it in a comfortable position using the locking pin.

Removing/installing the safety belts: Slide the seat cover off the backrest, grab the belt buckles located at the backrest slots, and pull them out through the backrest and cover. To install the belts again, pass the buckles through the slots in the cover and backrest, then pull the cover back onto the backrest.

Removing the seat cover: To remove the seat cover, pull the lower harness strap through the seat opening and out of the fabric.

Remove the canopy by releasing the clips. Pull the straps connecting the cover from the plastic buckles at the back. Slide the cover off the backrest. Pull the belt buckles through the openings in both the backrest and cover. Unclip the safety guard and slide the fabric part off the guard arm. Reinstall the belts on the seat.

Configuration for older children: Remove the safety guard and the parent handle. Fold the footrests and engage the wheel lock so that the pedals drive the wheel.

IV Maintenance and cleaning



Do not wash. Clean the product gently with a damp cloth and a mild detergent



Do not bleach



Do not dry in a tumble dryer



Wash at max. 30°C, gentle process



Do not iron



Do not dry clean

Seat cover: Remove from the frame and clean according to the label.

Hood, belts: Do not wash. Do not bleach. Do not dry in a tumble dryer. Do not iron. Do not dry clean. Clean with a clean and damp cloth using mild soap. Allow to air dry. Do not immerse in water.

Frame: Clean the metal frame with a soft, clean and damp cloth using mild soap.

V Storage

Keep out of the reach of children.

VI Warranty

The full text of the Terms and Conditions of the Warranty is available on the website WWW.KINDERKRAFT.COM

ES

Estimado cliente

Gracias por comprar un producto de Kinderkraft.

Diseñamos nuestras bicicletas pensando en su hijo - en todo momento nos preocupamos por la seguridad y la calidad, lo que garantiza el mejor confort y la mejor elección posibles.

IMPORTANTE CONSERVAR ESTE MANUAL PARA USO FUTURO

INSTRUCCIONES DE SEGURIDAD Y PRECAUCIÓN

Las siguientes advertencias e instrucciones están relacionadas con el cochecito:

ADVERTENCIA:

. No deje nunca al niño sin vigilancia.

- . Este triciclo no es adecuado para niños menores de 6 meses.
- . Este producto no es adecuado para correr o patinar.
- . Utilice siempre el sistema de retención. Cualquier barra parachoques instalada en el producto no garantizará que el niño esté correctamente sujeto, por lo que deben utilizarse siempre las correas.
- . Asegúrese de que todos los dispositivos de bloqueo estén activados antes de utilizar el producto.
- . Para evitar lesiones, asegúrese de que el niño esté alejado al desplegar y plegar este producto.

Advertencias:

- El cumplimiento de las instrucciones de uso garantiza un uso seguro del juguete. Lea atentamente las instrucciones antes de utilizar la bicicleta y guárdela para un uso futuro. Se recomienda para niños a partir de 9 meses.
- Use equipo de protección personal como cascos, guantes, coderas y rodilleras. Este producto está destinado para uso en exteriores. No lo utilice en el tráfico rodado. La bicicleta de carretera del niño no debe utilizarse cerca de vehículos de motor, calles, piscinas, colinas, carreteras, escaleras o cuevas.
- Use el juguete sobre superficies planas y libres de obstáculos.
- Para evitar lesiones graves, es necesaria la supervisión continua por parte de un adulto.
- Para evitar caídas y colisiones que causen lesiones al usuario u otras personas, los padres/tutores deben llamar la atención de los niños sobre las precauciones que deben tomar. Antes de usar el producto, es importante explicar a los niños cómo usar la bici de manera segura.
- Siempre póngase zapatos cuando use el producto.
- El montaje de la bici debe ser realizado siempre por un adulto. Antes de cada uso, compruebe que el artículo no esté dañado ni desgastado y que todas las piezas de montaje y fijación estén en buenas condiciones. Asegúrese de que los pernos y las tuercas mantengan sus propiedades de autotricer. Compruebe que el montaje esté completo y en buen estado. Si se percata que faltan piezas o que algunas están dañadas, no utilice el producto, pero póngase en contacto con su detallista.
- Tenga cuidado al montar en bicicleta, sepa cómo montarla para evitar caídas o colisiones que puedan causar lesiones al usuario o a un tercero.
- Las áreas más seguras para los ciclistas son aquellas con poco o ningún tráfico vehicular, tales como áreas privadas, patios de recreo, áreas de recreo escolares.
- Peso máximo de usuario - 25 kg
- Mantenga el embalaje o deséchelo de acuerdo con las regulaciones locales.
- Para la seguridad de los niños, no deje partes del embalaje bolsas de plástico, cajas de cartón, etc. a su alcance. Peligro de ahogo por atragantamiento!
- Rango de edad de uso: desde los 6 meses, hasta los 24 meses en la función «cochecito».
- El dispositivo de estacionamiento debe estar activado al colocar y retirar al niño.
- Realice la inspección rutinaria, el mantenimiento, la limpieza y el lavado de un producto.
- No deben utilizarse accesorios o piezas de repuesto que no estén homologados por el fabricante.

l Piezas principales:

- | | |
|---|---|
| 1. Cuadro + tornillo S4 | 9. Asiento con funda y cinturones + tornillo S5 |
| 2. Horquilla + tornillos S1, S2 y S3 x2 | 10. Barra de seguridad |
| 3. Ruedas traseras | 11. Capota |
| 4. Rueda delantera | 12. Parte inferior del asa para padres |
| 5. Manillar | 13. Parte superior del asa para padres |
| 6. Cubierta del tornillo del manillar | 14. Guardabarras |
| 7. Cesta trasera | 15. Llave de montaje |
| 8. Varilla de conexión (tirante) | 16. Llave de montaje |

II Montaje de la bicicleta

ATENCIÓN: Mantenga las piezas pequeñas fuera del alcance de los niños. Antes de iniciar el montaje, retire todas las láminas y elementos de protección.

Paso 1: Tome el cuadro (1) e inserte las ruedas traseras (3) como se muestra en la figura A, hasta oír un clic característico en ambos lados.

Paso 2: Desenrosque el tornillo (S2) de la horquilla (2). Fije el guardabarras (14) a la horquilla utilizando el tornillo retirado previamente (Fig. B).

IMPORTANTE: La ranura del guardabarras debe quedar orientada hacia la parte delantera de la bicicleta. Apriete el tornillo con la llave de montaje (15).

Paso 3: Desenrosque los tornillos (S3) de la horquilla. Acerque entre sí los elementos situados a ambos lados de la rueda delantera junto a los pedales.

A continuación, monte la rueda delantera (4) en la horquilla (2) y asegure los elementos con los tornillos y tuercas (S3), introduciéndolos en los orificios de la horquilla y apretándolos con la llave de montaje (15) (Fig. C).

Paso 4: Retire el tornillo de fijación (S1) de la parte superior de la horquilla (2). Introduzca la cubierta del tornillo del manillar (6) en el manillar (5).

Paso 5: Pase la horquilla a través del cuadro (1). IMPORTANTE: La ranura del guardabarras debe estar dirigida en el sentido de la marcha.

Coloque el manillar sobre la horquilla montada en el cuadro (Fig. D). Apriete el manillar mediante el tornillo (S1) con la llave de montaje (15) y deslice la cubierta (6) sobre el tornillo.

Paso 6: Monte la cesta trasera (7) utilizando el tornillo (S4) (Fig. E/E1).

Paso 7: Montaje del tirante (8) (Fig. F). **IMPORTANTE:** Asegúrese de que el extremo del tirante con la tuerca quede en la parte trasera de la bicicleta (Fig. F2). Inserte el extremo sin la tuerca en el orificio indicado en la Fig. F1. Retire la tuerca del extremo posterior del tirante, inserte el tirante en la abertura trasera (Fig. F2) y vuelva a colocar la tuerca, apretándola con la llave de montaje (16).

Paso 8: Introduzca la barra del asiento en el orificio del cuadro y asegúrela con el tornillo S5 (Fig. G). El asiento puede instalarse orientado hacia adelante o hacia atrás.

Paso 9: Fije los brazos de la barra de seguridad (10) al respaldo introduciéndolos en los tubos situados en la parte posterior del asiento (Fig. H).

Paso 10: Pase uno de los brazos del protector lateral a través de la abertura de la funda del asiento (Fig. H1). Una los brazos de la barra de seguridad (10) hasta escuchar un clic (Fig. H2).

Paso 11: Levante los enganches de la capota situados en la parte posterior del respaldo (Fig. I). Inserte ambos enganches de la capota (11) en los soportes ubicados en la parte trasera del asiento (9) (Fig. I1). Compruebe la orientación correcta de los enganches (los extremos están marcados).

Baje los enganches (Fig. I2).

Paso 12: Para montar el asa para padres, una la parte superior (13) con la parte inferior (12) hasta escuchar un clic (Fig. J). Abra la tapa de plástico situada en la parte trasera del cuadro. Inserte las piezas unidas en la abertura según se muestra en la Fig. J1, presione el pasador en la parte inferior del asa e introdúzcala más profundamente hasta que el pasador quede oculto.

III Ajuste del triciclo:

Posición de la capota: La longitud de la capota es regulable.

Freno: La bicicleta está equipada con un freno de rueda trasera. Presione el freno con el pie. Al oír un sonido de bloqueo, el freno está activado.

Para desbloquearlo, levante el freno. **ATENCIÓN:** Para desbloquear completamente las ruedas traseras, levante el freno al máximo.

Cinturones de seguridad: Ajuste la longitud para que sujeten al niño firmemente sin restringir sus movimientos, deslizando las hebillas.

Para desabrochar, presione el botón de la hebilla. Para abrochar, inserte los extremos de los cinturones en la hebilla hasta oír un clic.

Cambio de posición del asiento: El asiento puede orientarse hacia adelante o hacia atrás. Para girarlo, desenrosque el tornillo (S5) situado debajo del asiento, gire el asiento en la dirección deseada y asegúrelo nuevamente con el tornillo S5 (Fig. L).

Reposapiés: Según el nivel de desarrollo del niño, los reposapiés pueden plegarse para permitir que el niño pedalee por sí mismo. **ATENCIÓN:** Cuando el asa para padres está instalada y el reposapiés está desplegado, debe desconectarse el bloqueo de la rueda, permitiendo que los pedales giren libremente sin mover la rueda (modo sin tracción). Si no se desconecta, existe riesgo de lesión. Tras retirar el asa para padres, pliegue el reposapiés y conecte el bloqueo de la rueda para que los pedales impulsen la rueda (modo con tracción) (Fig. K).

Ajuste de la longitud del asa para padres: Extiéndala y bloquéela utilizando el pasador en la posición deseada.

Desmontaje/montaje de los cinturones: Deslice la funda del respaldo, agarre las hebillas situadas en las ranuras del respaldo y extráigalas pasando por el respaldo y la funda. Para montarlas, pase las hebillas a través de las ranuras de la funda y el respaldo, y vuelva a colocar la funda sobre el respaldo.

Desmontaje de la funda del asiento: Para retirar la funda, pase la correa inferior del arnés por la abertura del asiento y extráigala de la funda. Retire la capota soltando los enganches. Retire las correas traseras de las hebillas de plástico. Deslice la funda del respaldo. Pase las hebillas de los cinturones a través de las aberturas del respaldo y la funda. Desmonte la barra de seguridad y retire la parte textil del brazo de la barra. Vuelva a montar los cinturones en el asiento.

Configuración para niños mayores: Retire la barra de seguridad y el asa para padres. Pliegue los reposapiés y conecte el bloqueo de la rueda para que los pedales impulsen la rueda.

IV Mantenimiento y limpieza



No lavar. El producto se puede lavar con un paño húmedo y un detergente suave



Lavar a temperatura máx. de 30°C, proceso suave



No usar blanqueador



No planchar



No secar en secadora



No lavar en seco

Protector del sillón: Desmontar del bastidor y limpiar de acuerdo a la etiqueta.

Capota, cinturón: No lavar. No usar blanqueador. No secar en secadora. No planchar. No lavar en seco. Limpiar con un paño limpio y húmedo con un jabón suave.

Dejar secar al aire. No sumergir en agua.

Bastidor: Limpiar con un paño suave, limpio y húmedo con un jabón suave.

V Almacenamiento

Guardar fuera del alcance de los niños.

VI Garantía

El texto completo de las condiciones de garantía está disponible en WWW.KINDERKRAFT.COM

FR

Cher client

Merci d'avoir acheté un produit Kinderkraft.

Nous concevons nos vélos en pensant à votre enfant - nous nous soucions toujours de la sécurité et de la qualité, ce qui garantit le confort du meilleur choix possible.

IMPORTANT - À LIRE ATTENTIVEMENT ET À CONSERVER POUR CONSULTATION ULTÉRIEURE CONSIGNES DE SÉCURITÉ ET DE PRÉCAUTION

Les avertissements et instructions suivants concernent la poussette :

AVERTISSEMENT :

- Ne jamais laisser l'enfant sans surveillance.
- Ce tricycle ne convient pas aux enfants de moins de 6 mois.

- . **Ce produit ne convient pas pour faire du jogging ou des promenades en rollers.**
- . **Utilisez toujours le système de retenue.** Toute barre de pare-chocs installée sur le produit ne garantit pas que l'enfant est correctement retenu, et les sangles doivent toujours être utilisées.
- . **S'assurer que tous les dispositifs de verrouillage sont enclenchés avant utilisation.**
- . **Pour éviter toute blessure, veillez à ce que l'enfant soit tenu à l'écart lorsque vous dépliez et repliez ce produit.**

Avertissements:

- Le respect du mode d'emploi garantit une utilisation sûre du jouet. Lisez attentivement le mode d'emploi avant d'utiliser le vélo et conservez-le pour une utilisation ultérieure. Ce produit est recommandé pour des enfants de plus de 9 mois.
- Utiliser des équipements de protection individuelle tels qu'un casque, des gants, des protège-coudes et des protège-genoux. Ce produit est destiné à un usage extérieur. Ne pas utiliser dans la circulation routière. Le vélo route enfant ne doit pas être utilisé à proximité de véhicules à moteur, de rues, de piscines, de collines, de routes, d'escaliers, de dénivellations.
- Utilisez le jouet sur des surfaces planes et sans obstacles.
- Pour éviter les blessures graves, la surveillance continue par un adulte est nécessaire.
- Pour éviter les chutes et les collisions causant des blessures à l'utilisateur ou à des tiers, les parents/tuteurs doivent attirer l'attention des enfants sur le respect des précautions à prendre. Avant d'utiliser le produit, il est important d'expliquer aux enfants comment l'utiliser en toute sécurité.
- Il faut toujours porter des chaussures lors de l'utilisation du produit.
- Le montage doit toujours être effectué par un adulte. Avant chaque utilisation, vérifiez que l'article n'est pas endommagé ou usé et que toutes les pièces d'assemblage et de fixation sont en bon état. S'assurer que les boulons et les écrous conservent leurs propriétés d'auto-fermeture. Vérifier que l'ensemble est complet et en bon état. Si vous constatez que des pièces sont manquantes ou endommagées, n'utilisez pas le produit, mais contactez votre détaillant.
- Soyez prudent lorsque vous utilisez des vélos, il faut savoir conduire pour éviter les chutes ou les collisions qui pourraient causer des blessures à l'utilisateur ou à une tierce personne.
- Les zones les plus sûres pour les cyclistes sont celles où la circulation automobile est limitée ou inexistante, comme les aires privées, les terrains de jeux, les cours d'école, les cours de récréation et les aires de jeux scolaires.
- Le poids maximal de l'utilisateur est de 25 kg.
- Conserver l'emballage ou en disposer conformément à la réglementation locale.
- Pour la sécurité des enfants, ne laissez pas les parties de l'emballage librement accessibles (sacs en plastique, boîtes en carton, etc.). Risque d'étouffement!
- Tranche d'âge pour l'utilisation : à partir de 6 mois, jusqu'à 24 mois dans la fonction « poussette ».
- Le dispositif de stationnement doit être enclenché lorsque vous placez et retirez l'enfant.
- Procéder à l'inspection, à l'entretien, au nettoyage et au lavage de routine d'un produit.
- Les accessoires ou pièces de rechange qui ne sont pas approuvés par le fabricant ne doivent pas être utilisés.

I Principales pièces :

- | | |
|----------------------------------|---|
| 1. Cadre + vis S4 | 9. Siège avec housse et harnais + vis S5 |
| 2. Fourche + vis S1, S2 et S3 x2 | 10. Barre de sécurité |
| 3. Roues arrière | 11. Canopy / capote |
| 4. Roue avant | 12. Partie inférieure de la poignée parentale |
| 5. Guidon | 13. Partie supérieure de la poignée parentale |
| 6. Cache-vis du guidon | 14. Garde-boue |
| 7. Panier arrière | 15. Clé de montage |
| 8. Bielle / tige de connexion | 16. Clé de montage |

II Montage du tricycle

ATTENTION : Garder les petites pièces hors de portée des enfants. Avant de commencer le montage, retirer tous les films et éléments de protection.

Étape 1 : Prendre le cadre (1) et insérer les roues arrière (3) comme indiqué sur le schéma A jusqu'à entendre un clic caractéristique des deux côtés.

Étape 2 : Dévisser la vis (S2) de la fourche (2). Fixer le garde-boue (14) à la fourche (2) à l'aide de la vis précédemment retirée (Fig. B).

IMPORTANT : La découpe du garde-boue doit être orientée vers l'avant du tricycle. Serrer la vis avec la clé de montage (15).

Étape 3 : Dévisser les vis (S3) de la fourche. Rapprocher les éléments situés de chaque côté de la roue avant près des pédales.

Installer ensuite la roue avant (4) dans la fourche (2) et sécuriser les éléments avec les vis et écrous (S3) en les insérant dans les orifices de la fourche, puis serrer avec la clé de montage (15) (Fig. C).

Étape 4 : Retirer la vis de fixation (S1) située sur la partie supérieure de la fourche (2). Glisser le cache-vis du guidon (6) sur le guidon (5).

Étape 5 : Passer la fourche à travers le cadre (1). **IMPORTANT :** La découpe du garde-boue doit être orientée dans le sens de la marche.

Installer ensuite le guidon sur la fourche fixée au cadre (Fig. D). Serrer la vis (S1) avec la clé de montage (15), puis rabattre le cache-vis (6) sur la vis.

Étape 6 : Installer le panier arrière (7) à l'aide de la vis S4 (Fig. E/E1).

Étape 7 : Montage de la bielle / tige de connexion (8) (Fig. F). **IMPORTANT :** Vérifier que l'extrémité munie d'un écrou se trouve bien à l'arrière du tricycle (Fig. F2). Insérer l'extrémité sans écrou dans l'orifice indiqué sur Fig. F1. Dévisser l'écrou de l'extrémité arrière, insérer la tige dans l'ouverture située à l'arrière du tricycle (Fig. F2), puis revisser et serrer l'écrou à l'aide de la clé de montage (16).

Étape 8 : Insérer la tige du siège dans l'ouverture du cadre et la fixer avec la vis S5 (Fig. G). Le siège peut être orienté vers l'avant ou vers l'arrière.

Étape 9 : Fixer les bras de la barre de sécurité (10) au dossier en les insérant dans les tubes situés à l'arrière du siège (Fig. H).

Étape 10 : Passer un bras du protège-côté à travers l'ouverture de la housse du siège (Fig. H1). Assembler les bras de la barre de sécurité (10) jusqu'à entendre un clic (Fig. H2).

Étape 11 : Soulever les attaches de la capote situées à l'arrière du dossier (Fig. I). Insérer les deux clips de la capote (11) dans les supports situés à l'arrière du siège (9) (Fig. I1). Veiller à l'orientation correcte des clips (les extrémités sont marquées). Rabaisser les attaches (Fig. I2).

Étape 12 : Pour monter la poignée parentale, assembler la partie supérieure (13) avec la partie inférieure (12) jusqu'à entendre un clic (Fig. J). Ouvrir le capuchon plastique situé à l'arrière du cadre. Insérer les deux parties assemblées dans l'ouverture selon Fig. J1, appuyer sur la goupille située en bas de la poignée et pousser jusqu'à ce que la goupille s'engrenche complètement.

III Régler le tricycle :

Position de la capote : La capote est réglable en longueur.

Frein : Le tricycle est équipé d'un frein de roue arrière. Appuyer sur le frein avec le pied. Lorsque vous entendez un clic, le frein est activé. Pour le désactiver, soulever le mécanisme du frein. **ATTENTION :** Pour débloquer complètement les roues arrière, soulever le frein au maximum.

Harnais de sécurité : Régler la longueur afin de maintenir l'enfant en sécurité sans entraver ses mouvements, en ajustant les boucles. Pour détacher le harnais, appuyer sur le bouton de la boucle. Pour l'attacher, insérer les languettes dans la boucle jusqu'à entendre un clic.

Changement de position du siège : Le siège peut être orienté face à la route ou face au parent. Pour modifier l'orientation, dévisser la vis (S5) sous le siège, tourner le siège dans la direction souhaitée, puis resserrer la vis S5 (Fig. L).

Repose-pieds : Selon le développement de l'enfant, les repose-pieds peuvent être repliés pour lui permettre de pédaler lui-même. **ATTENTION :** Lorsque la poignée parentale est installée et que le repose-pieds est déplié, il faut désactiver le verrouillage de la roue afin que les pédales tournent librement sans entraîner la roue (mode sans propulsion). Sans cette désactivation, un risque de pincement ou de blessure des pieds existe.

Après avoir retiré la poignée parentale, replier les repose-pieds et réactiver le verrouillage afin que les pédales entraînent la roue (mode avec propulsion) (Fig. K).

Réglage de la longueur de la poignée parentale : Allonger ou raccourcir la poignée et verrouiller à l'aide de la goupille, en choisissant la position la plus confortable.

Démontage / montage des harnais : Retirer la housse du dossier, saisir les boucles situées dans les fentes du dossier et les retirer en les faisant passer à travers la housse et le dossier. Pour réinstaller les harnais, introduire de nouveau les boucles dans les fentes de la housse et du dossier, puis remettre la housse en place.

Démontage de la housse du siège : Pour retirer la housse, passer la sangle inférieure du harnais par l'ouverture du siège et l'extraire de la housse. Retirer la capote en dépliant les attaches. Retirer les sangles arrière des attaches plastiques. Glisser la housse hors du dossier. Passer les boucles des harnais par les ouvertures du dossier et de la housse. Déclipser la barre de sécurité et retirer la partie textile du bras de la barre. Réinstaller les harnais sur le siège.

Configuration pour les enfants plus âgés : Retirer la barre de sécurité et la poignée parentale. Replier les repose-pieds et activer le verrouillage de la roue afin que les pédales entraînent la roue.

IV Entretien et nettoyage



Ne pas laver en machine. Le produit peut être nettoyé avec un chiffon humide et un détergeant doux



Laver à une température de 30°C au maximum, sur un programme doux



Blanchiment interdit



Ne pas repasser



Séchage en tambour interdit



Nettoyage à sec interdit

Protection de l'assise: démonter du cadre, nettoyer selon l'étiquette.

Toit, ceintures: Ne pas laver. Ne pas blanchir. Ne pas sécher dans un sèche-linge. Ne pas repasser. Ne pas nettoyer chimiquement. Nettoyer avec un chiffon propre et humide et du savon doux. Laisser sécher à l'air. Ne pas immerger dans l'eau.

Cadre: Nettoyer le cadre en métal avec un chiffon propre et humide et du savon doux.

V Conservation

Conservé le produit dans un endroit inaccessible aux enfants

IV Garantie

Le texte complet des conditions de la garantie est disponible sur le site WWW.KINDERKRAFT.COM

HU

Tisztelt ügyfelünk!

Köszönjük, hogy megvásárolta Kinderkraft márkájú termékünket.

Termékeinket gyermekét szem előtt tartva hoztuk létre - mindig szem előtt tartva a biztonságot és a minőséget, így biztos lehet abban, hogy a legjobb döntést hozta.

FONTOS! ŐRIZZE MEG KÉSŐBBI FELHASZNÁLÁS CÉLJÁBÓL

BIZTONSÁGRA ÉS ÓVINTÉZKEDÉSEKRE VONATKOZÓ FIGYELMEZTETÉSEK

A babakocsival kapcsolatban a következő figyelmeztetések és utasítások érvényesek:

FIGYELMEZTETÉS:

. Soha ne hagyja felügyelet nélkül a gyermeket.

. Ez a háromkerekű nem alkalmas 6 hónaposnál fiatalabb

gyermekek számára.

. **Ez a termék nem alkalmas futásra vagy korcsolyázásra.**

. **Mindig használja a biztonsági rendszert.** A termékre szerelt bármilyen ütközőrúd nem biztosítja a gyermek megfelelő rögzítését, ezért mindig a hevedereket kell használni.

. **Használat előtt győződjön meg arról, hogy minden reteszelőszerkezet be van-e kapcsolva.**

. **A sérülések elkerülése érdekében gondoskodjon arról, hogy a gyermek távol maradjon a termék kibontásakor és összezsukásakor.**

Figyelmeztetések:

- Az útmutató betartása lehetővé teszi a játékszer biztonságos használatát. Kérjük, a bicikli használata előtt olvassa el figyelmesen a jelen használati útmutatót és őrizze azt meg! 9 hónapos kort betöltött gyermekeknek ajánlott.
- Használati személyi védőfelszerelést, azaz: bukósíkosakat, védőkesztyűt, valamint könyök- és térdvédőt. A termék kizárólag kültéri használatra készült. Ne használja utcai forgalomban. Ne használja a futóbiciklit mechanikus járművek, utca, medence, emelkedő, közutak, lépcsők és lejtők közelében.
- A játékot sima és akadálymentes területen használja.
- A komoly testi sérülések elkerülése érdekében felnőtt személy állandó felügyelete szükséges.
- A balesetek és a felhasználóban vagy harmadik félben sérüléseket okozó esések elkerülése érdekében a szülőnek/felügyelőnek figyelmeztetnie kell a gyermeket a szükséges óvintézkedési lépések betartására. A használat előtt magyarázza el gyermekének, hogy mik a termék biztonságos használatának alapjai.
- A termék használatakor lábbeli viselete kötelező.
- Az összeszerelést mindig felnőtt személynek kell végrehajtania. Minden használat előtt ellenőrizze, hogy a termék nincs-e megsérülve és nem nem láthatók-e rajta elhasználódás jelei, továbbá ellenőrizze, hogy mindegyik csatlakozó- és összekötőelem megfelelően illeszkedik-e. Győződjön meg, hogy a csavarok és anyacsavarok még mindig rendelkeznek-e önzárral tulajdonsággal. Ellenőrizze, hogy a készlet teljes és hiánymentes-e. Ha hibás vagy hiányzó alkatrészt állapít meg, ne használja a terméket és vegye fel a kapcsolatot az értékesítővel.
- A játékszer használatakor kellő óvatossággal járjon el, az esések és a felhasználóban vagy harmadik félben sérüléseket okozó ütközések elkerüléséhez előzetesen megszerzett tapasztalatra van szükség.
- A futóbicikli legbiztonságosabb használati területei közé a korlátozott autóforgalomú vagy autóforgalomtól elzárt területek tartoznak, mint pl.: magánterület, játszótér, iskolaudvar, rekreációs területek.
- Felhasználó maximális súlya – 25 kg.
- Őrizze meg a csomagolást vagy hasznosítsa újra a helyi előírásoknak megfelelően.
- A gyermek biztonságá érdekében ne hagyja a csomagolás elemeit (műanyag zacskók, kartonok stb.) felügyelet nélkül. Fulladásveszély!
- Használati korhatár: 6 hónapos kortól, a „babakocsi” funkcióban 24 hónapos korig.
- A gyermek elhelyezésekor és eltávolításakor a rögzítőszerkezetet be kell kapcsolni.
- Végezze el a termék rendszeres ellenőrzését, karbantartását, tisztítását és mosását.
- A gyártó által nem jóváhagyott tartozékokat vagy cseréalkatrészeket nem szabad használni.

I Fő részek:

- | | |
|-------------------------------------|--|
| 1. Váz + S4 csavar | 9. Ülés huzattal és biztonsági övekkel + S5 csavar |
| 2. Villa + S1, S2 és S3 x2 csavarok | 10. Biztonsági korlát |
| 3. Hátsó kerekek | 11. Napellenző / tető |
| 4. Első kerék | 12. Szülőkar alsó része |
| 5. Kormány | 13. Szülőkar felső része |
| 6. Kormányműcsavar takaró | 14. Sárvédő |
| 7. Hátsó kosár | 15. Szerelőkulcs |
| 8. Húzórud / összekötőrúd | 16. Szerelőkulcs |

II A tricikli összeszerelése

FIGYELEM: Az apró alkatrészeket tartsa távol a gyermekektől. A szerelés megkezdése előtt távolítsa el az összes fóliát és védőelemet.

1. lépés: Vegye a vázat (1), és illessze be a hátsó kerekeket (3) az A ábra szerint, amíg mindkét oldalon jellegzetes kattintást nem hall.

2. lépés: Csatvarja ki az (S2) csavart a villából (2). Rögzítse a sárvédőt (14) a villához a korábban eltávolított csavarral (B ábra).

FONTOS: A sárvédő bemetszésének a tricikli eleje felé kell mutatnia. A csavart a (15) szerelőkulccsal húzza meg.

3. lépés: Csatvarja ki az S3 csavarokat a villából. Tolja össze az első kerék mindkét oldalán található elemeket a pedálok mellett.

Szerelje be az első kereket (4) a villába (2), és rögzítse az elemeket az S3 csavarokkal és anyákkal úgy, hogy a villán lévő nyílásokba illeszti őket, majd húzza meg a (15) kulccsal (C ábra).

4. lépés: Csatvarja ki az S1 csavart a villa felső részéből (2). Húzza a kormányműcsavar takarót (6) a kormányra (5).

5. lépés: Helyezze be a villát a vázon (1) keresztül. FONTOS: A sárvédő bemetszése az előre haladást irányába nézzen. Ezután helyezze a kormányt a vázra szerelt villára (D ábra). Rögzítse az S1 csavarral és a (15) szerelőkulccsal, majd tolja rá a csavar takaróját (6).

6. lépés: Szerelje fel a hátsó kosarat (7) az S4 csavarral (E/E1 ábra).

7. lépés: A húzórud (8) felszerelése (F ábra). FONTOS: A húzórud anyával ellátott vége a tricikli hátsó részén helyezkedjen el (F2 ábra). Helyezze be a nyíl (F1 ábra) által jelzett lyukba azt a véget, amelyen nincs anya. Csatvarja le az anyát a rúd hátsó végéről, helyezze be a rudat a hátsó nyílásba (F2 ábra), majd csavarja vissza és

húzza meg a (16) kulccsal.

8. lépés: Helyezze az ülésrúdját a váz nyílásába, és rögzítse az S5 csavarral (G ábra). Az ülés előre vagy hátra néző pozícióban is felszerelhető.

9. lépés: Rögzítse a biztonsági korlát karjait (10) a háttámlához úgy, hogy az ülés hátoldalán lévő csövekbe illeszti őket (H ábra).

10. lépés: Vezesse át az oldalsó védő egyik karját az ülés huzatának nyílásán (H1 ábra). Csatlakoztassa a biztonsági korlát karjait, amíg kattanást nem hall (H2 ábra).

11. lépés: Emelje fel a napellenző rögzítőfüleit a háttámla hátoldalán (I ábra). Csúsztassa be mindkét napellenzőfület (11) a háttámla mögötti tartókba (11 ábra). Figyeljen a fülek helyes irányára (az alkatrészek jelölve vannak). Engedje le a füleket (12 ábra).

12. lépés: A szülőkar felszereléséhez pattintsa össze a felső (13) és az alsó (12) részt, amíg kattanást nem hall (J ábra).

Nyissa ki a váz hátsó részén található műanyag kupakot. Helyezze be az összekapcsolt elemeket a nyílásba (J1 ábra), nyomja meg az alsó reteszt, és tolja a kart mélyebbre, amíg a retesz teljesen bepattan.

III A tricikli testreszabása:

A napellenző beállítása: A napellenző hossza állítható.

Fék: A tricikli hátsó kerékfékkel rendelkezik. Nyomja le a féket a lábával. Ha kattanást hall, a fék bekapcsolt állapotban van. A fék kioldásához emelje fel a reteszt.

FIGYELEM: A hátsó kerekek teljes kioldásához a féket maximálisan fel kell emelni.

Biztonsági övek: Állítsa be a pántok hosszát úgy, hogy biztonságosan tartsák a gyermeket anélkül, hogy akadályoznák a mozgását. Kioldás: nyomja meg a csat gombját. Becsatolás: tolja be a csatok végét a zárba, amíg kattanást nem hall.

Az ülés irányának megváltoztatása: Az ülés előre vagy hátrafelé fordítható. Forgatóshoz csavarja ki az S5 csavart az ülés alatt, fordítsa el a kívánt irányba, majd rögzítse újra (L ábra).

Lábtartó: A gyermek fejlettségétől függően a lábtartó felhajtható, hogy a gyermek önállóan tekerhessen. **FIGYELEM:** Ha a szülőkar be van szerelve és a lábtartó le van hajtva, a kerékközre ki kell oldani, hogy a pedálok szabadon foroghassanak a kerék meghajtása nélkül (meghajtás kikapcsolva). Ennek elmulasztása lábsérülést okozhat. A szülőkar eltávolítása után a lábtartót fel kell hajtani, és a kerékközre be kell kapcsolni, hogy a pedálok meghajtsák a kereket (meghajtás bekapcsolva) (K ábra).

A szülőkar hosszának beállítása: Húzza ki és rögzítse a retesz segítségével a kívánt pozícióban.

Biztonsági övek eltávolítása / felszerelése: Húzza le a huzatot a háttámláról, fogja meg az övcsatokat, és húzza ki őket a háttámla és a huzat nyílásain keresztül. Beszereléshez vezesse vissza a csatokat a nyílásokon át, és húzza vissza a huzatot a háttámlára.

Ülés-huzat eltávolítása: A huzat eltávolításához vezesse át az alsó övpántot az ülés nyílásán és húzza ki. Vegye le a napellenzőt a rögzítőfülek kioldásával. Húzza ki a hátsó pántokat a műanyag csatokból. Húzza le a huzatot a háttámláról. Vezesse át a biztonsági övek csatjait a háttámla és a huzat nyílásain. Csatlakoztassa le a biztonsági korlátot, és húzza le a huzat textil részét a korlát karjáról. Szerelje vissza az öveket az ülésre.

Idősebb gyermekek számára ajánlott konfiguráció: Szerelje le a biztonsági korlátot és a szülőkart. Hajtsa fel a lábtartót, és kapcsolja be a kerékközre, hogy a pedálok meghajtsák a kereket.

IV Karbantartás és tisztítás



Ne mossa. A terméket át lehet törölni enyhe tisztítószerez vízzel finoman megnedvesített törölronggyal



Mosni max. 30 °C-on kell, finom mosóprogramban.



Tilos fehéríteni



Ne vasalja



Ne szárítsa dobszáritóban



Ne tisztítsa vegyileg

Ülés védőburkolata: Szerelje le a vázról, és tisztítsa ki a címke szerint.

Tető, övek: Ne mossa. Tilos fehéríteni. Ne szárítsa dobszáritóban Ne vasalja. Ne tisztítsa vegyileg. Tisztítani tiszta és megnedvesített ronggyal, valamint enyhe tisztítószerez kell. Hagyja, hogy a levegőn megszáradjon. Ne merítse vízbe.

Keret: A fém keretet tisztítsa puha, tiszta és megnedvesített ronggyal, valamint enyhe szappannal.

V Tárolás. A termék gyermekektől elzárt helyen tárolandó.

VI Garancia A részletes Garanciális Feltételek weboldalunkon olvashatók: WWW.KINDERKRAFT.COM

IT

Gentile Cliente!

Ringraziamo per l'acquisto del prodotto Kinderkraft.

Creiamo pensando al tuo bambino - prendiamo sempre cura della sicurezza e della qualità, garantendo in questo modo il comfort della scelta migliore.

IMPORTANTE! CONSERVARE PER UN USO SUCCESSIVO

NOTE SULLA SICUREZZA E PRECAUZIONI

Le seguenti avvertenze e istruzioni si riferiscono al passeggero:

AVVERTENZA:

- Non lasciare mai il bambino incustodito.
- Questo triciclo non è adatto a bambini di età inferiore a 6 mesi.
- Questo prodotto non è adatto per correre o pattinare.
- Utilizzare sempre il sistema di ritenuta. Qualsiasi barra paracolpi montata sul prodotto non assicura che il bambino sia

adeguatamente trattenuto e che si debbano sempre usare le cinghie.

. Assicurarsi che tutti i dispositivi di bloccaggio siano inseriti prima dell'uso.

. Per evitare lesioni, assicurarsi che il bambino sia tenuto lontano quando si dispiega e si ripiega il prodotto.

Avvertenze:

- Il rispetto delle istruzioni garantisce un uso sicuro del giocatolo. Leggere attentamente le istruzioni prima di usare la bicicletta e conservarle per un uso successivo. Raccomandato ai bambini da 9 mesi.
- Indossare i dispositivi di protezione individuale, cioè il casco, le guanti, le protezioni per i gomiti e per le ginocchia. Prodotto destinato ad uso all'aperto. Non usare nel traffico. La bicicletta senza pedali non deve essere usata in prossimità delle vetture, strade, piscine, salite, carreggiate, scale, pendenze.
- Utilizzare il giocatolo sulle superfici piane e libere dagli ostacoli.
- Per evitare le lesioni gravi è necessaria la supervisione da parte di una persona adulta.
- Per evitare gli incidenti e collisioni che provochino le lesioni dell'utente o dei terzi, i genitori/tutori devono istruire i bambini sull'osservanza delle precauzioni. Prima di usare il prodotto è sempre necessario spiegare ai bambini in che cosa consiste l'uso sicuro dello stesso.
- È obbligatorio indossare le scarpe durante l'uso del prodotto.
- L'assemblaggio deve sempre essere affidato ad una persona adulta. Prima di ogni uso è necessario controllare che il prodotto non risulti guasto e non porti le tracce di usura, verificare che tutti gli elementi di giunzione e gli allacciamenti siano adeguatamente regolati. Accertarsi che le viti ed i dadi conservino le sue qualità autobloccanti. Controllare che il set sia intero e privo dei danneggiamenti. Se noterai la mancanza o danneggiamento delle parti, non usare il prodotto, ma contatta il venditore.
- È necessario essere prudenti durante utilizzo dei giocatoli da corsa, è richiesta la capacità di guida per evitare cadute o collisioni, che possono provocare le lesioni da parte dell'utente o dei terzi.
- I terreni più sicuri per andare in bicicletta sono le zone di traffico limitato o escluso, come: aree private, campi da gioco, campi sportivi scolastici, zone ricreative.
- Peso massimo dell'utente – 25 kg.
- Conservare la confezione o smaltirla in maniera conforme con le leggi locali.
- Per garantire la sicurezza dei bambini non lasciare accessibili le parti della confezione (sacchi in plastica, scatoloni, ecc.). Pericolo di soffocamento!
- Età di utilizzo: da 6 mesi, fino a 24 mesi con la funzione "passeggino".
- Il dispositivo di parcheggio deve essere inserito quando si posiziona e si estrae il bambino.
- Effettuare l'ispezione, la manutenzione, la pulizia e il lavaggio di routine del prodotto.
- Non utilizzare accessori o parti di ricambio non approvati dal produttore.

I Componenti principali:

- | | |
|------------------------------------|--|
| 1. Telaio + vite S4 | 9. Sedile con rivestimento e cinture + vite S5 |
| 2. Forcella + viti S1, S2 e S3 x2 | 10. Barra di sicurezza |
| 3. Ruote posteriori | 11. Cappottina |
| 4. Ruota anteriore | 12. Parte inferiore del maniglione per il genitore |
| 5. Manubrio | 13. Parte superiore del maniglione per il genitore |
| 6. Coprivite del manubrio | 14. Parafango |
| 7. Cestino posteriore | 15. Chiave di montaggio |
| 8. Tirante / barra di collegamento | 16. Chiave di montaggio |

Il Assemblaggio del triciclo

ATTENZIONE: Tenere le parti piccole fuori dalla portata dei bambini. Prima del montaggio, rimuovere tutte le pellicole e i materiali protettivi.

Passo 1: Prendere il telaio (1) e inserire le ruote posteriori (3) come mostrato nell'immagine A, fino a sentire un clic caratteristico su entrambi i lati.

Passo 2: Svitare la vite (S2) dalla forcella (2). Fissare il parafango (14) alla forcella utilizzando la vite precedentemente rimossa (Fig. B).

IMPORTANTE: L'incavo del parafango deve essere rivolto verso la parte anteriore del triciclo. Stringere la vite con la chiave di montaggio (15).

Passo 3: Svitare le viti (S3) dalla forcella. Accostare gli elementi situati ai lati della ruota anteriore vicino ai pedali. Montare la ruota anteriore (4) nella forcella (2) e fissare gli elementi con le viti e i dadi (S3), inserendoli nei fori della forcella e stringendo con la chiave di montaggio (15) (Fig. C).

Passo 4: Rimuovere la vite di fissaggio (S1) dalla parte superiore della forcella (2). Inserire la copertura della vite del manubrio (6) sul manubrio (5).

Passo 5: Inserire la forcella attraverso il telaio (1). **IMPORTANTE:** L'incavo del parafango deve essere rivolto nella direzione di marcia.

Montare il manubrio sulla forcella installata sul telaio (Fig. D). Serrare con la vite (S1) utilizzando la chiave (15) e far scorrere la copertura (6) sulla vite.

Passo 6: Montare il cestino posteriore (7) utilizzando la vite S4 (Fig. E/E1).

Passo 7: Montaggio del tirante (8) (Fig. F). **IMPORTANTE:** Assicurarsi che l'estremità del tirante con il dado si trovi nella parte posteriore del triciclo (Fig. F2).

Inserire l'estremità senza dado nel foro indicato in Fig. F1. Svitare il dado dall'estremità posteriore del tirante, inserirlo nel foro posteriore (Fig. F2), quindi riavvitare e serrare il dado con la chiave (16).

Passo 8: Inserire l'asta del sedile nell'apertura del telaio e fissarla con la vite S5 (Fig. G). Il sedile può essere montato rivolto in avanti o all'indietro.

Passo 9: Fissare le braccia della barra di sicurezza (10) allo schienale, inserendone nei tubi sul retro del sedile (Fig. H).

Passo 10: Far passare uno dei bracci della protezione laterale attraverso l'apertura del rivestimento del sedile (Fig. H1). Collegare le braccia della barra di sicurezza fino al clic (Fig. H2).

Passo 11: Sollevare gli agganci della cappottina situati sul retro dello schienale (Fig. I). Inserire i ganci della cappottina (11) nei supporti presenti dietro il sedile (9) (Fig. I1). Prestare attenzione all'orientamento corretto dei ganci (le estremità sono marcate). Abbassare gli agganci (Fig. I2).

Passo 12: Per montare il maniglione, unire la parte superiore (13) a quella inferiore (12) fino a sentire un clic (Fig. J). Aprire il tappo di plastica sul retro del telaio. Inserire gli elementi uniti nel foro come mostrato in Fig. J1, premere il perno situato nella parte inferiore del maniglione e spingerlo finché il perno non scatta completamente all'interno.

III Regolazione del triciclo:

Posizione della cappottina: La lunghezza della cappottina è regolabile.

Freno: Il triciclo è dotato di un freno sulla ruota posteriore. Premere il freno con il piede. Quando si sente un clic, il freno è attivo. Per sbloccarlo, sollevare il fermo del freno. **ATTENZIONE:** Per sbloccare completamente le ruote posteriori, sollevare il freno al massimo.

Cinture di sicurezza: Regolare la lunghezza in modo che trattengano il bambino in sicurezza senza limitarne i movimenti, agendo sulle fibbie. Per sganciare le cinture, premere il pulsante sulla fibbia. Per agganciarle, inserire le linguette nella fibbia fino al clic.

Rotazione del sedile: Il sedile può essere posizionato fronte strada o fronte genitore. Per ruotarlo, svitare la vite (S5) sotto il sedile, ruotarlo nella direzione desiderata e fissarlo nuovamente con la vite (Fig. L).

Poggiapiedi: A seconda dello sviluppo del bambino, il poggiapiedi può essere richiesto o ripiegato per permettere al bambino di pedalare autonomamente.

ATTENZIONE: Quando il maniglione è montato e il poggiapiedi è abbassato, occorre disattivare il blocco ruota affinché i pedali possano girare liberamente senza mettere in movimento la ruota (trazione disattivata). Senza questa operazione c'è rischio di schiacciamento o ferite ai piedi. Dopo aver rimosso il maniglione, ripiegare il poggiapiedi e attivare il blocco ruota in modo che i pedali muovano la ruota (trazione attivata) (Fig. K).

Regolazione della lunghezza del maniglione: Allungare e bloccare utilizzando il perno, scegliendo la posizione più comoda.

Smontaggio / montaggio delle cinture: Sfilare il rivestimento dallo schienale, afferrare le fibbie presenti nelle fessure e farle passare attraverso rivestimento e schienale. Per rimontare, far passare nuovamente le fibbie attraverso le fessure del rivestimento e dello schienale e riposizionare il rivestimento.

Smontaggio del rivestimento del sedile: Per rimuovere il rivestimento, far passare la cinghia inferiore del sistema di sicurezza attraverso l'apertura del sedile ed estrarla. Rimuovere la cappottina sganciando i ganci. Sfilare le cinghie posteriori dalle fibbie in plastica. Sfilare il rivestimento dallo schienale.

Far passare le fibbie delle cinture attraverso le aperture del rivestimento e dello schienale. Sganciare la barra di sicurezza e sfilare la parte in tessuto dal braccio della barra. Reinstallare le cinture sul sedile.

Configurazione per bambini più grandi: Rimuovere la barra di sicurezza e il maniglione. Ripiegare i poggiapiedi e attivare il blocco della ruota in modo che i pedali mettano in movimento la ruota.

IV Manutenzione e pulizia



Non lavare. Il prodotto può essere lavato delicatamente con un panno umido e un detergente delicato



Lavare a temperatura max 30°C, programma delicato



Non candeggiare



Non stirare



Non asciugare in asciugatrice



Non lavare a secco

Rivestimento della seduta: Rimuovere dal telaio e pulire secondo l'etichetta.

Cappottina, cinture: non lavare. Non candeggiare. Non asciugare in asciugatrice. Non stirare. Non pulire con il tricloroetilene. Pulire con un panno umido pulito e sapone neutro. Lasciare asciugare all'aria. Non immergere in acqua.

Telaio: Pulire il telaio in metallo con un panno umido pulito e sapone neutro.

V Conservazione. Conservare il prodotto in un luogo inaccessibile ai bambini.

VI Garanzia

Il regolamento completo dei termini e delle condizioni della garanzia è disponibile sul sito WWW.KINDERKRAFT.COM

NL

Geachte klant

Dank u voor het aanschaffen van dit Kinderkraft-product. We creëren met uw kind in gedachten – we geven altijd om veiligheid en kwaliteit, en zorgen zo voor het comfort van de beste keuze

BELANGRIJK! BEWAAR VOOR LATER GEBRUIK

VEILIGHEIDSOPMERKINGEN EN VOORZORGSMAATREGELEN

De volgende waarschuwingen en instructies hebben betrekking op de kinderwagen:

WAARSCHUWING:

- Laat het kind nooit zonder toezicht achter.
- Deze driewieler is niet geschikt voor kinderen jonger dan 6 maanden.
- Dit product is niet geschikt om mee te rennen of te skaten.
- Gebruik altijd het veiligheidssysteem. Een eventuele bumperstang op het product zorgt er niet voor dat het kind goed wordt vastgezet en dat de riempjes altijd moeten worden gebruikt.
- Controleer voor gebruik of alle vergrendelingen zijn ingeschakeld.

. Om letsel te voorkomen, moet u ervoor zorgen dat het kind uit de buurt blijft wanneer u dit product uit- en inklaapt.

Waarschuwingen:

- Het volgen van de instructie zorgt voor een veilig gebruik van het speelgoed. Lees de instructies aandachtig voordat u de fiets gebruikt en bewaar deze voor later gebruik. Aangeraden voor kinderen vanaf 9 maanden.
- Gebruik persoonlijke beschermingsmiddelen, zoals een helm, handschoenen, elleboog- en kniebeschermers. Het product is bedoeld voor gebruik buitenshuis. Niet gebruiken in het verkeer. De loopfiets mag niet worden gebruikt in de buurt van motorvoertuigen, straat, zwembad, heuvels, wegen, trappen, hellingen.
- Gebruik alleen op een vlakke en vrij van obstakels oppervlakken.
- Continu toezicht van een volwassene is vereist om ernstig letsel te voorkomen.
- Om vallen en botsingen te voorkomen die het kind of derden kunnen verwonden, moeten ouders / voogden op kinderen letten bij voorzorgsmaatregelen. Leg kinderen vóór gebruik uit hoe ze het product veilig kunnen gebruiken.
- Het kind moet altijd schoenen dragen tijdens gebruik van het product.
- Montage moet altijd door een volwassene worden gedaan. Controleer voor elk gebruik het artikel op beschadiging en slijtage, controleer of alle bevestigingen en bevestigingen goed zijn aangebracht. Zorg ervoor dat moeren en bouten hun zelfsluitende eigenschappen behouden. Controleer of de set compleet en zonder schade is. Als u merkt dat er onderdelen ontbreken of beschadigd zijn, gebruik dan het product niet, maar
- Wees voorzichtig bij het gebruik van rijdende speelgoed, rijvaardigheid is vereist om vallen of botsingen te voorkomen die de gebruiker of een derde kunnen verwonden.
- De veiligste fietsgebieden zijn gebieden met beperkt of geen autoverkeer, zoals: privéruimtes, speelplaatsen, schoolspeelplaatsen, recreatiegebieden.
- Maximaal gewicht van de gebruiker - 25 kg.
- Bewaar de verpakking of voer deze af volgens de plaatselijke voorschriften.
- Laat voor de veiligheid van kinderen geen vrij toegankelijke delen van de verpakking (plastic zakken, dozen, enz.) achter. Er bestaat verstikkingsgevaar! met beperkt of geen autoverkeer, zoals privéterreinen, speeltuinen, sportvelden bij scholen, recreatieterreinen
- Leeftijdsgerechtigd voor gebruik: vanaf 6 maanden, tot 24 maanden in de functie "kinderwagen".
- De parkeerstand moet ingeschakeld zijn bij het plaatsen en verwijderen van het kind.
- Voer routinematige inspectie, onderhoud, reiniging en wassen van een product uit.
- Gebruik geen accessoires of vervangingsonderdelen die niet door de fabrikant zijn goedgekeurd.

I Hoofdonderdelen:

- | | |
|---|--|
| 1. Frame + schroef S4 | 9. Zitting met bekleding en veiligheids gordels + schroef S5 |
| 2. Voorvork + schroeven S1, S2 en S3 x2 | 10. Veiligheidsbeugel |
| 3. Achterwielen | 11. Zonneklep / kap |
| 4. Voorwiel | 12. Onderdeel van de ouderduwstang (onderkant) |
| 5. Stuur | 13. Onderdeel van de ouderduwstang (bovenkant) |
| 6. Afdekking voor stuurschroef | 14. Spatbord |
| 7. Achtermand | 15. Montagegereedschap |
| 8. Trekstang / verbindingstang | 16. Montagegereedschap |

II Montage van de fiets

LET OP: Kleine onderdelen buiten bereik van kinderen houden. Verwijder alle folies en beschermingsmaterialen voordat u begint met monteren.

Stap 1: Neem het frame (1) en plaats de achterwielen (3) zoals weergegeven in afbeelding A, tot dat aan beide zijden een duidelijke klik hoorbaar is.

Stap 2: Draai schroef (S2) uit de voorvork (2). Bevestig het spatbord (14) aan de voorvork met de eerder verwijderde schroef (Fig. B). BELANGRIJK: De uitsparing in het spatbord moet naar de voorkant van de driewieler gericht zijn. Draai de schroef vast met het montagegereedschap (15).

Stap 3: Draai de schroeven (S3) uit de voorvork. Schuif de onderdelen aan beide zijden van het voorwiel bij de pedalen tegen elkaar. Monteer vervolgens het voorwiel (4) in de voorvork (2) en zet de onderdelen vast met de schroeven en moeren (S3), door deze in de gaten van de voorvork te plaatsen en aan te draaien met gereedschap (15) (Fig. C).

Stap 4: Verwijder schroef (S1) uit het bovenste deel van de voorvork (2). Schuif de afdekking voor de stuurschroef (6) over het stuur (5).

Stap 5: Plaats de voorvork door het frame (1). BELANGRIJK: De uitsparing op het spatbord moet in de rijrichting wijzen. Plaats vervolgens het stuur op de voorvork die op het frame is gemonteerd (Fig. D). Zet het stuur vast met schroef (S1) en montagegereedschap (15), en schuif de afdekking (6) over de schroef.

Stap 6: Monteer de achtermand (7) met schroef S4 (Fig. E/E1).

Stap 7: Montage van de verbindingstang (8) (Fig. F). BELANGRIJK: Let erop dat het uiteinde met de moer zich aan de achterkant van de driewieler bevindt (Fig. F2). Steek het uiteinde zonder moer in de opening zoals weergegeven in Fig. F1. Draai de moer los van het achterste uiteinde van de stang, steek de stang in de opening aan de achterkant (Fig. F2) en draai vervolgens de moer weer vast met gereedschap (16).

Stap 8: Plaats de zitstang in de opening van het frame en bevestig deze met schroef S5 (Fig. G). De zitting kan voor- of achterwaarts worden gemonteerd.

Stap 9: Bevestig de armen van de veiligheidsbeugel (10) aan de rugleuning door ze in de buizen aan de achterzijde van de zitting te schuiven (Fig. H).

Stap 10: Steek één arm van de zijbeschermer door de opening in de bekleding (Fig. H1). Verbind de armen van de veiligheidsbeugel (10) totdat u een klik hoort (Fig. H2).

Stap 11: Til de kapclips op die zich aan de achterkant van de rugleuning bevinden (Fig. I). Schuif beide clips van de kap (11) in de houders achter de zitting (9) (Fig. I1). Let op de juiste oriëntatie van de kapclips (de uiteinden zijn gemarkeerd). Laat de clips zakken (Fig. I2).

Stap 12: Om de ouderduwstang te monteren, klikt u het bovenste deel (13) op het onderste deel (12) tot u een klik hoort (Fig. J). Open het plastic kapje aan de achterkant van het frame. Plaats de verbonden onderdelen in de opening zoals weergegeven in Fig. J1, druk op de pin aan de onderzijde van de duwstang en duw verder totdat de pin volledig vastklikt.

III Fietsafstelling:

Afstelling van de kap: De lengte van de kap is verstelbaar.

Rem: De driewieler is uitgerust met een achterwielrem. Trap met de voet op de rem. Zodra u een klik hoort, is de rem geactiveerd. Om te ontgrendelen, tilt u de remhendel omhoog. LET OP: Om de achterwielen volledig vrij te maken, moet de rem maximaal worden opgetild.

Veiligheids gordels: Stel de lengte van de gordels af zodat ze het kind stevig vasthouden zonder de bewegingen te beperken. Om los te maken: druk op de knop van de gesp. Om vast te maken: steek de gespen in de sluiting tot u een klik hoort.

Draaien van de zitting: De zitting kan naar voren of naar achteren worden gericht. Om de zitting te draaien, draait u schroef S5 onder de zitting los, draait u de zitting naar de gewenste richting en zet u deze opnieuw vast (Fig. L).

Voetsteun: Afhankelijk van de ontwikkeling van het kind kan de voetsteun worden ingeklapt, zodat het kind zelf kan trappen. LET OP: Wanneer de ouderduwstang gemonteerd is en de voetsteun is uitgekapt, moet de wielvergrendeling worden ontkoppeld zodat de pedalen vrij kunnen draaien zonder het wiel aan te drijven (aandrijving uit). Zonder dit kan er een risico op beknelling of letsel aan de voeten ontstaan. Na het verwijderen van de duwstang moet de

voetsteun worden ingeklapt en moet de wielvergrendeling worden ingeschakeld zodat de pedalen het wiel aandrijven (aandrijving aan) (Fig. K).

Lengte-instelling van de ouderduwstang: Trek de stang uit en vergrendel deze met de pin in een comfortabele positie.

Verwijderen / monteren van de veiligheids gordels: Schuif de bekleding van de rugleuning, pak de gespen vast en trek ze door de openingen in de rugleuning en bekleding. Voor montage steekt u de gespen terug door de openingen en schuift u de bekleding weer op de rugleuning.

Verwijderen van de zitbekleding: Om de bekleding te verwijderen: voer de onderste riem van het harnas door de opening in de zitting en trek deze eruit. Maak de kap los door de clips te ontgrendelen. Verwijder de achterste riemen uit de kunststof gespen. Schuif de bekleding van de rugleuning. Steek de gordelgespen door de openingen in rugleuning en bekleding. Ontgrendel de veiligheidsbeugel en schuif de stoffen hoes van de beugelarm. Monteer de gordels opnieuw op de zitting.

Configuratie voor oudere kinderen: Verwijder de veiligheidsbeugel en de ouderduwstang. Klap de voetsteun in en schakel de wielvergrendeling in zodat de pedalen het wiel aandrijven.

IV Onderhoud en reiniging



Niet wassen. Maak het product met een zacht vochtig doekje en mild reinigingsmiddel schoon



Was in de temperatuur van max. 30°C, fijn programma



Niet bleken



Niet strijken



Niet in een droogmachine drogen



Niet chemisch reinigen

Bescherming van de zadel: Demonteer van het kader en maak volgens de etiquette schoon.

Dakje, riemen: Niet wassen. Niet bleken. Niet in een droogmachine drogen. Niet strijken. Niet stoomwassen. Maak met schoon en vochtig doekje en zacht zeep schoon. Laat het in de lucht drogen. Dompel het product nooit in het water.

Kader: Maak het metalen kader met zacht, schoon en vochtig doekje en zacht zeep schoon.

V Opslag. Het product buiten bereik van kinderen bewaren.

VI Garantie

De volledige inhoud van de Garantievoorwaarden is te vinden op de website WWW.KINDERKRAFT.COM

PL

Szanowny Kliencie!

Dziękujemy za zakup produktu marki Kinderkraft.

Tworzymy z myślą o Twoim dziecku – zawsze dbamy o bezpieczeństwo i jakość, zapewniając tym samym komfort najlepszego wyboru

WAŻNE! ZACHOWAĆ DO PÓŹNIEJSZEGO STOSOWANIA

UWAGI DOTYCZĄCE BEZPIECZEŃSTWA I ŚRODKÓW OSTROŻNOŚCI

Poniższe ostrzeżenia i instrukcje dotyczą wózka dziecięcego:

OSTRZEŻENIE:

- **Nigdy nie zostawiaj dziecka bez opieki.**
- **Ten rowerek trójkołowy nie jest odpowiedni dla dzieci w wieku poniżej 6 miesięcy.**
- **Produkt nie nadaje się do biegania ani jazdy na łyżwach.**
- **Należy zawsze używać systemu zabezpieczającego.**

Jakikolwiek zderzak zamontowany na produkcie nie zapewni, że dziecko jest prawidłowo zabezpieczone i zawsze należy używać pasów.

- **Przed użyciem należy upewnić się, że wszystkie blokady są włączone**
- **Aby uniknąć obrażeń, podczas rozkładania i składania produktu należy trzymać dziecko z dala od niego.**

Ostrzeżenia:

- Przestrzeganie instrukcji zapewnia bezpieczne użytkowanie zabawki. Przeczytaj uważnie instrukcję przed rozpoczęciem korzystania z rowerka i zachowaj ją do

- późniejszego wykorzystania. Rekomendowane dla dzieci w wieku od 9 miesięcy.
- Należy stosować środki ochrony indywidualnej, tj. kask, rękawice, ochraniacze na łokcie i kolana. Produkt przeznaczony jest do użytku na świeżym powietrzu. Nie używać w ruchu ulicznym. Rowerek biegowy nie powinien być używany w pobliżu pojazdów mechanicznych, ulicy, basenu, wzniesień, dróg, schodów, pochyłości.
- Z zabawki należy korzystać na płaskich i wolnych od przeszkód powierzchniach.
- Aby uniknąć poważnych uszkodzeń ciała, wymagany jest stały nadzór osoby dorosłej.
- W celu uniknięcia upadków i zderzeń powodujących urazy użytkownika lub osób trzecich, rodzice/opiekunowie powinni zwrócić dzieciom uwagę na przestrzeganie środków ostrożności. Przed rozpoczęciem użytkowania, należy wyjaśnić dzieciom, na czym polega bezpieczne użytkowanie produktu.
- Podczas korzystania z produktu należy zawsze mieć założone buty.
- Montaż powinien być zawsze wykonywany przez osobę dorosłą. Przed każdym użyciem należy sprawdzić czy artykuł nie jest uszkodzony i nie posiada śladów zużycia, należy skontrolować czy wszystkie elementy łączące i zapiecia są dobrze dopasowane. Upewnić się, czy śruby i nakrętki zachowują swoje właściwości samozamykające. Sprawdź, czy zestaw jest kompletny i bez uszkodzeń. Jeśli stwierdzisz, że brakuje części bądź są uszkodzone, nie używaj produktu, lecz skontaktuj się ze sprzedawcą.
- Należy zachować ostrożność podczas używania zabawek do jeżdżenia, wymagana jest umiejętność jazdy, aby uniknąć upadku lub zderzenia, które mogą spowodować uszkodzenie ciała użytkownika lub osoby trzeciej.
- Najbezpieczniejsze tereny do jazdy na rowerku, to obszary o ograniczonym lub wyłączonym ruchu samochodowym jak: tereny prywatne, place zabaw, boiska szkolne, tereny rekreacyjne.
- Maksymalna masa użytkownika – 25 kg.
- Zachowaj opakowanie lub zutilizuj zgodnie z lokalnymi przepisami.
- Dla bezpieczeństwa dzieci proszę nie zostawiać swobodnie dostępnych części opakowania (torby plastikowe, kartony, itp.). Niebezpieczeństwo uduślenia!
- Przedział wiekowy: od 6 miesięcy do 24 miesięcy w funkcji „wózka spacerowego”.
- Podczas wkładania i wyjmowania dziecka należy włączyć blokadę parkowania.
- Należy przeprowadzać rutynową kontrolę, konserwację, czyszczenie i pranie produktu.
- Nie należy używać akcesoriów ani części zamiennych niezatwierdzonych przez producenta.

I Główne części:

- | | |
|-----------------------------------|--|
| 1. Rama + śruba S4 | 9. Siedzisko z poszyciem i pasami + śruba S5 |
| 2. Widelec + śruby S1, S2 i S3 x2 | 10. Poręcz zabezpieczająca |
| 3. Tylna koła | 11. Daszek |
| 4. Przednie koło | 12. Dolna część uchwytu rodzicielskiego |
| 5. Kierownica | 13. Górna część uchwytu rodzicielskiego |
| 6. Osłona śruby kierownicy | 14. Błotnik |
| 7. Kosz tylny | 15. Klucz montażowy |
| 8. Cięgło | 16. Klucz montażowy |

II Montaż rowerka

UWAGA! Drobne elementy należy zachować poza zasięgiem dzieci. **Przed rozpoczęciem montażu rowerka ściągnij wszystkie folię i elementy zabezpieczające.**

- Krok 1:** Weź ramę (1) i wsadź tylne koła (3) jak pokazano na rysunku A do usłyszania charakterystycznego kliknięcia po obu stronach.
- Krok 2:** Wykręć śrubę (S2) z widelca (2). Do widelca (2) przymocuj błotnik (14) za pomocą śrubki wykręcanej wcześniej (Rys. B). **WAZNE!** Zwróć uwagę aby karb błotnika znajdował się na przodzie rowerka. Wkręć przykręć klucz montażowym (15).
- Krok 3:** Wykręć z widelca śruby (S3). Zsuń ze sobą elementy znajdujące się po obu stronach przedniego koła na pedałach. Następnie zamontuj przednie koło (4) w widelcu (2) i zabezpiecz elementy śrubami z nakrętkami (S3), montując je w otwory w widelcu i przykręcając kluczem montażowym (15)(rys. C).
- Krok 4:** Odkręć śrubę mocującą (S1) z górnej części widelca (2). Nasuń osłonę śruby kierownicy (6) na kierownicę (5).
- Krok 5:** Widelec przełóż przez ramę (1). **WAZNE!** Karb na błotniku musi się znajdować w kierunku jazdy. Następnie wsadź kierownicę na zamontowany na ramę widelec (rys. D). Przykręć kierownicę śrubą (S1), za pomocą klucza montażowego (15) i nasuń osłonę (6) na przykręconą śrubę.
- Krok 6:** Zamontuj tylny koszyk (7) za pomocą śruby (S4), (rys. E/E1).
- Krok 7:** Montaż cięgła (8) (rys. F). **WAZNE!** Zwróć uwagę, żeby końcówka cięgła z nakrętką była zamieszona w tylnej części rowerka (rys. F2). Włóż końcówkę na której nie ma nakrętki w otwór wskazany na rysunku F1. Odkręć nakrętkę z tylnego końca cięgła i włóż w otwór znajdujący się w tylnej części rowerka jak na rysunku F2. Następnie przykręć nakrętkę przy pomocy klucza montażowego (16).
- Krok 8:** Pręt siedziska wsadź w otwór w ramie i zabezpiecz śrubą S5 (rys. G). Siedzisko można zamontować przodem lub tyłem do kierunku jazdy.
- Krok 9:** Na oparcie przymocuj ramiona poręczy zabezpieczającej (10), wpasowując je w rury z tyłu siedziska (rys. H).
- Krok 10:** Przełóż 1 ramię osłony bocznej przez otwór w poszyciu (rys. H1). Połącz ramiona poręczy zabezpieczającej (10), aż usłyszysz kliknięcie (rys. H2).
- Krok 11:** Podnieś zaczepy daszka znajdujące się na tylnej części oparcia (rys. I). Wsuń oba zaczepy daszka (11) w uchwyty znajdujące się z tyłu siedziska (9)(rys. I1). Zwróć uwagę na orientację zaczepów daszka (końcówki są podpisane). Opuść zaczepy daszka (rys. I2).
- Krok 12:** Żeby zamontować rączkę rodzica połącz ze sobą górną część uchwytu (13) z dolną częścią (12) do usłyszania charakterystycznego kliknięcia (rys. J). Następnie otwórz plastikową zatyczkę z tyłu ramy. Włóż połączone elementy w otwór jak na rysunku J1, przyciśnij pin na dole rączki i wsadź ją głębiej do kliknięcia tak aby pin był schowany.

III Regulacja rowerka:

Położenie daszka – długość daszka jest regulowana.

Hamulec – rowerek posiada hamulec tylnego koła. Naciśnij hamulec stopą. Po usłyszaniu dźwięku blokady hamulec jest aktywowany. Odblokowanie następuje po podniesieniu blokady hamulca. **UWAGA!** Żeby całkowicie odblokować tylne koła podnieś hamulec maksymalnie wysoko.

Pasy bezpieczeństwa – dopasuj długość, aby pewnie trzymały dziecko, nie blokując jednak jego ruchów, ściągając sprzączki znajdujące się na pasach. Aby odpiąć pasy bezpieczeństwa, wcisnij przycisk na klamrze. Aby zapiąć pasy, włóż sprzączki pasów w klamrę aż usłyszysz kliknięcie.

Zmiana pozycji siedziska – Siedzisko można ustawić przodem lub tyłem do kierunku jazdy. W celu obrótu siedziska odkręć śrubę (S5) znajdującą się pod siedziskiem. Przekręć siedzisko w wybranym kierunku i zabezpiecz śrubą S5. (rys. L).

Podnóżek – w zależności od poziomu rozwoju dziecka podnóżki można złożyć by dziecko samo mogło napędzać rowerek. **UWAGA!** Zawsze, kiedy zamontowany jest uchwyt rodzica, a podnóżek jest rozłożony, należy rozłączyć blokadę kota w taki sposób, aby pedały swobodnie kręciły się bez wprawiania kota w ruch - napęd wyłączony. Bez rozłączenia blokady może dojść do zmiądzenia bądź zranienia stóp! Po zdemontowaniu uchwytu rodzica należy złożyć podnóżek i połączyć blokadę kota tak, aby pedały wprawiały koło w ruch (napęd włączony) (rys. K).

Regulacja długości uchwytu rodzicielskiego – rozsuń i zatrzasknij używając pin, ustaw w wygodnej pozycji.

Demontaż pasów – zsuń pokrowiec z oparcia, chwyc sprzączki pasów znajdujące się przy szczylnach oparcia i wyczep je, przeciągając przez oparcie i pokrowiec. Aby zamontować pas, przełóż sprzączki pasów przez szczylny w pokrowcu i oparcu. Naciśnij pokrowiec na oparcie.

Demontaż poszycia – aby zdjąć poszycie z siedziska, przeciągnij kluczem pasek uprząży przez otwór w siedzisku i wyciągnij z poszycia. Wsuń daszek z siedziska odpinając zaczepy. Wsuń paski łączące poszycie z plastikowych sprzączek znajdujące się na tyle poszycia. Zsuń poszycie z oparcia. Przeciągnij sprzączki pasów przez otwory w oparcu i poszyciu. Odepnij poręcz zabezpieczającą i zsuń element poszycia z ramienia poręczy. Zamontuj pasy z powrotem w siedzisku.

Konfiguracja dla starszych dzieci – zdejmij poręcz zabezpieczającą oraz uchwyt rodzicielski. Złóż podnóżki i połącz blokadę koła tak, aby pedały wprawiały koło w ruch.

IV Konserwacja oraz czyszczenie



Nie prać. Produkt można przemywać delikatnie wilgotną ściereczką i łagodnym środkiem myjącym



Prać w temperaturze maks. 30°C, proces łagodny



Nie wybielać



Nie prasować



Nie suszyć w suszarce bębnowej



Nie czyścić chemicznie

Ostrona siodełka: Zdemontuj z ramy i wyczyść zgodnie z etykietą.

Daszek, pasy: Nie prać. Nie wybielać. Nie suszyć w suszarce bębnowej. Nie prasować. Nie czyścić chemicznie. Czyścić czystą i zwilżoną szmatką oraz łagodnym mydłem. Pozostawić do wyschnięcia na powietrzu. Nie zanurzać w wodzie.

Rama: Metalową ramę czyścić miękką, czystą i zwilżoną szmatką oraz łagodnym mydłem.

V Przechowywanie

Przechowywać produkt w miejscu niedostępnym dla dzieci.

VI Gwarancja

Pełna treść Warunków Gwarancji jest dostępna na stronie internetowej WWW.KINDERKRAFT.COM

PT

Caro cliente!

Obrigado por adquirir um produto Kinderkraft.

Criamos nossos produtos pensando em seus filhos - sempre nos preocupamos com a segurança e qualidade, garantindo assim o conforto da melhor escolha.

IMPORTANTE! GUARDAR PARA USO POSTERIOR

NOTAS DE SEGURANÇA E PRECAUÇÕES

Os seguintes avisos e instruções estão relacionados com o carrinho de bebé:

AVISO:

- . Nunca deixe a criança sem vigilância.**
- . Este triciclo não é adequado para crianças com menos de 6 meses.**
- . Este produto não é adequado para correr ou patinar.**
- . Utilize sempre o sistema de retenção.** Qualquer barra de para-choques instalada no produto não garante que a criança esteja devidamente segura e que as correias devem ser sempre utilizadas.
- . Certifique-se de que todos os dispositivos de bloqueio estão activados antes da utilização**
- . Para evitar ferimentos, certifique-se de que a criança é mantida afastada quando desdobrar e dobrar este produto.**

Avisos:

- Siga as instruções para garantir o uso seguro do brinquedo. Leia atentamente o manual antes de usar a bicicleta e guarde-o para referência futura. Recomendado para as idades de 9 meses.
- Usar equipamentos de proteção individual, como capacete, luvas, cotoveleiras e joelheiras. O produto é destinado ao uso externo. Não use no trânsito. A bicicleta de equilíbrio não deve ser usada próximo a veículos motorizados, ruas, piscina, colinas, estradas, escadas e rampas.
- O brinquedo deve ser usado em superfícies planas e livres de obstáculos.
- É necessária a supervisão contínua de um adulto para evitar ferimentos graves.
- Para evitar quedas e colisões que causem danos ao usuário ou a terceiros, os pais/responsáveis devem cuidar para que as crianças utilizem os meios de precaução. Antes de começar a usar, explique às crianças como usar o produto com segurança.
- Sempre usar sapatos ao usar o produto.
- A instalação deve ser sempre feita por um adulto. Antes de cada utilização, verificar se o produto não está danificado e não apresenta sinais de desgaste.

Verifique se todos os elementos de conexão e fixadores estão bem ajustados. Certifique-se de que as porcas e parafusos mantenham suas propriedades de fechamento automático. Verifique se o conjunto está completo e sem danos. Se encontrar peças faltando ou danificadas, não use o produto e entre em contato com o vendedor.

- Tenha cuidado ao usar brinquedos de locomoção. É necessário saber conduzi-los para se evitar quedas ou colisões que possam causar lesões ao usuário ou a terceiros.
- As áreas mais seguras para andar com a bicicleta são as áreas com tráfego limitado ou ausente, tais como: áreas privadas, playgrounds, playgrounds escolares e áreas de lazer.
- Peso máximo do usuário - 25 kg.
- Guarde a embalagem ou descarte de acordo com as normas locais.
- Para a segurança das crianças, favor não deixar que elas tenham acesso à partes da embalagem (sacos de plástico, caixas de papelão, etc.). Perigo de sufocamento!
- Faixa etária de utilização: a partir dos 6 meses, até aos 24 meses na função "carrinho de bebê".
- dispositivo de estacionamento deve ser engatado ao colocar e retirar a criança.
- Realizar a inspeção, manutenção, limpeza e lavagem de rotina de um produto.
- Não devem ser utilizados acessórios ou peças de substituição que não sejam aprovados pelo fabricante.

I Componentes principais:

- | | |
|---|-------------------------------------|
| 1. Estrutura + parafuso S4 | parafuso S5 |
| 2. Forqueta + parafusos S1, S2 e S3 x2 | 10. Barra de segurança |
| 3. Rodas traseiras | 11. Capota |
| 4. Roda dianteira | 12. Parte inferior da pega parental |
| 5. Guiador | 13. Parte superior da pega parental |
| 6. Tampa do parafuso do guiador | 14. Guarda-lamas |
| 7. Cesto traseiro | 15. Chave de montagem |
| 8. Tirante / barra de ligação | 16. Chave de montagem |
| 9. Assento com revestimento e cintos de segurança + | |

II Montagem do triciclo

ATENÇÃO: Mantenha as peças pequenas fora do alcance das crianças. Antes de iniciar a montagem, remova todos os plásticos e elementos de proteção.

Passo 1: Pegue na estrutura (1) e encaixe as rodas traseiras (3) conforme mostrado na figura A, até ouvir um clique característico de ambos os lados.

Passo 2: Desaparafuse o parafuso (S2) da forqueta (2). Fixe o guarda-lamas (14) à forqueta utilizando o parafuso removido anteriormente (Fig. B).

IMPORTANTE: A ranhura do guarda-lamas deve ficar orientada para a frente. Aperte o parafuso com a chave de montagem (15).

Passo 3: Retire os parafusos (S3) da forqueta. Una os componentes existentes em ambos os lados da roda dianteira, junto aos pedais. De seguida, instale a roda dianteira (4) na forqueta (2) e fixe os componentes com os parafusos e porcas (S3), inserindo-os nos orifícios da forqueta e apertando com a chave (15) (Fig. C).

Passo 4: Retire o parafuso de fixação (S1) da parte superior da forqueta (2). Passe a tampa do parafuso do guiador (6) pelo guiador (5).

Passo 5: Introduza a forqueta pela estrutura (1). **IMPORTANTE:** A ranhura do guarda-lamas deve estar orientada no sentido de marcha. Coloque o guiador na forqueta montada no quadro (Fig. D). Aperte o guiador com o parafuso (S1) utilizando a chave (15) e coloque a tampa (6) sobre o parafuso.

Passo 6: Instale o cesto traseiro (7) com o parafuso S4 (Fig. E/E1).

Passo 7: Montagem do tirante (8) (Fig. F). **IMPORTANTE:** Certifique-se de que a extremidade do tirante com porca fica na parte traseira do triciclo (Fig. F2). Insira a extremidade sem porca no orifício indicado na Fig. F1.

Desaparafuse a porca da extremidade traseira, coloque o tirante no orifício traseiro (Fig. F2) e volte a apertar a porca com a chave de montagem (16).

Passo 8: Introduza a haste do assento no orifício da estrutura e fixe com o parafuso S5 (Fig. G). O assento pode ser montado virado para a frente ou para trás.

Passo 9: Fixe os braços da barra de segurança (10) ao encosto, encaixando-os nos tubos situados na parte posterior do assento (Fig. H).

Passo 10: Passe um dos braços da proteção lateral pela abertura do revestimento (Fig. H1). Una os braços da barra de segurança até ouvir um clique (Fig. H2).

Passo 11: Levante os encaixes da capota situados na parte traseira do encosto (Fig. I). Insira ambos os encaixes da capota (11) nos suportes atrás do assento (9) (Fig. I1). Verifique a orientação correta dos encaixes (as extremidades estão identificadas). Baixe os encaixes (Fig. I2).

Passo 12: Para montar a pega parental, una a parte superior (13) à parte inferior (12) até ouvir um clique (Fig. J). Abra a tampa plástica na parte traseira da estrutura. Insira as peças unidas na abertura conforme mostrado na Fig. J1, pressione o pino na base da pega e empurre até este ficar totalmente oculto e encaixado.

III Ajuste do triciclo:

Posição da capota: A capota tem comprimento ajustável.

Travão: O triciclo possui travão na roda traseira. Pressione o travão com o pé. Quando ouvir um som de bloqueio, o travão está ativado. Para desbloquear, levante o mecanismo do travão. **ATENÇÃO:** Para desbloquear totalmente as rodas traseiras, levante o travão ao máximo.

Cintos de segurança: Ajuste a sua extensão de modo a segurarem a criança com firmeza, sem restringir os movimentos. Para abrir os cintos, pressione o botão da fivela. Para fechar, introduza as extremidades dos cintos na fivela até ouvir um clique.

Alteração da posição do assento: O assento pode ser orientado para a frente ou para trás. Para o rodar, desaparafuse o parafuso (S5) sob o assento, rode para a posição desejada e volte a apertar (Fig. L).

Descanso para os pés: Consoante o desenvolvimento da criança, o apoio pode ser dobrado para permitir que pedale autonomamente. **ATENÇÃO:** Quando a pega parental está instalada e o descanso para os pés está aberto, o bloqueio da roda deve ser desativado, permitindo às pedais girarem livremente sem mover a roda (tração desligada). Se não for desativado, existe risco de esmagamento ou ferimentos nos pés. Após remover a pega parental, dobre o descanso para os pés e reative o bloqueio da roda para que as pedais acionem a roda (tração ligada) (Fig. K).

Ajuste do comprimento da pega parental: Estenda e bloqueie utilizando o pino, na posição mais confortável.

Remoção / instalação dos cintos: Retire o revestimento do encosto, puxe as fivelas dos cintos situadas nas fendas e retire-as passando pelo encosto e pelo revestimento. Para reinstalar, introduza as fivelas pelas fendas e coloque novamente o revestimento no encosto.

Remoção do revestimento do assento: Para remover o revestimento, passe a correia inferior do arnês pela abertura do assento e retire-a. Retire a capota soltando os encaixes. Retire as tiras traseiras das fivelas de plástico. Deslize o revestimento para fora do encosto. Passe as fivelas dos cintos pelas aberturas do encosto e do revestimento. Desencaixe a barra de segurança e retire a parte têxtil do braço da barra. Reinstale os cintos no assento.

Configuração para crianças mais velhas: Retire a barra de segurança e a pega parental. Dobre o descanso para os pés e ative o bloqueio da roda para que as pedais movam a roda.

IV Manutenção e limpeza



Não lavar O produto pode ser lavado suavemente com um pano úmido e um agente de limpeza suave



Lave a uma temperatura máxima de 30 ° C, processo leve

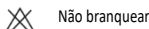

Não branquear



Não passar



Não secar na máquina



Não lavar a seco

Cobertura do assento: retire da moldura e limpe de acordo com a eticheta

Telhado, cintos : não lavar. Não use lixívia. Não seque. Não passar Não limpe a seco. Limpe com un pano limpo e úmido e sabão neutro. Deixe secar ao ar. Não mergulhe na água.

Moldura: Limpe a armação de metal cum un pano macio, limpo e úmido e sabão neutro.

V Armazenamento. Mantenha o produto fora do alcance das crianças.

VI Garantia

O texto completo das Condições de Garantia está disponível no site WWW.KINDERKRAFT.COM

RO

Stimate client!

Vă mulțumim că ați cumpărat un produs marca Kinderkraft.

Creăm cu gândul la copilul dvs. - întotdeauna avem grijă de siguranța și calitatea produselor, asigurând astfel confortul celei mai bune alegeri.

IMPORTANT! PĂSTRAȚI ÎN VEDEREA VIITOARELOR UTILIZĂRI

OBSERVAȚII PRIVIND SIGURANȚA ȘI MĂSURI DE PRECAUȚIE

Următoarele avertismente și instrucțiuni sunt legate de cărucior:

AVERTISMENT:

- . **Nu lăsați niciodată copilul nesupravegheat.**
- . **Această tricicletă nu este potrivită pentru copiii sub 6 luni.**
- . **Acest produs nu este potrivit pentru alergare sau patinaj.**
- . **Utilizați întotdeauna sistemul de reținere.** Orice bară de protecție montată pe produs nu va asigura că copilul este imobilizat corespunzător și că trebuie utilizate întotdeauna curelele.
- . **Asigurați-vă că toate dispozitivele de blocare sunt activate înainte de utilizare**
- . **Pentru a evita rănila, asigurați-vă că copilul este ținut la distanță atunci când desfășurați și pliați acest produs.**

Avvertimente:

- Respectarea instrucțiunilor va asigura utilizarea în siguranță a jucării. Citiți cu atenție instrucțiunile înainte de a folosi bicicleta și păstrați-o pentru referințe ulterioare. Recomandat pentru copiii de la 9 luni.
- Folosiți echipament de protecție personală, cum ar fi cască, mănuși, apărători cot și apărători genunchi. Produsul este destinat utilizării în aer liber. Nu folosiți în trafic. Bicicleta de echilibru nu trebuie utilizată în imediata apropiere a autovehiculelor, străzii, piscinei, dealurilor, drumurilor, scârilor, înclinărilor.
- Bicicleta trebuie utilizată ape suprafețe plane și fără obstacole.
- În cazul conducerii bicicletei se recomandă supravegherea unui adult.
- Pentru a evita căderile și coliziunile care produc vătămări utilizatorului sau terților, părinții / tutorii ar trebui să acorde atenție copiilor cu privire la măsurile de precauție. Înainte de utilizare, explicați-le copiilor cum să utilizeze produsul în siguranță.
- Purtați întotdeauna încălțăminte atunci când utilizați produsul.
- Instalarea ar trebui să fie întotdeauna efectuată de un adult. Înainte de fiecare utilizare, verificați starea de deteriorare și uzură a articolului, verificați dacă toate elementele de fixare și elementele de fixare sunt bine montate. Asigurați-vă că piulițele și suruburile își păstrează proprietățile de auto-închidere. Verificați dacă setul este complet și fără nicio deteriorare. Dacă descoperiți că lipsesc piese sau sunt deteriorate, nu folosiți produsul, ci înlocuiți-l.
- Aveți grijă atunci când folosiți jucării de călărie, este necesară abilitatea de a conduce pentru a evita căderea sau coliziunea care ar putea provoca vătămarea utilizatorului sau a unei terțe părți.
- Cele mai sigure zone pentru ciclism sunt zonele cu trafic auto limitat sau cu handicap, cum ar fi: zone private, locuri de joacă, locuri de joacă pentru școli, zone de agrement.
- Greutatea maximă a utilizatorului - 25 kg.
- Păstrați ambalajul sau aruncați în conformitate cu reglementările locale.
- Pentru siguranța copiilor, vă rugăm să nu lăsați părți ale ambalajului accesibile (pungi de plastic, cutii de carton etc.). Pericol de sufocare!

- Intervalul de vârstă pentru utilizare: de la 6 luni, până la 24 de luni în funcția „cărucior”.
- Dispozitivul de parcare trebuie să fie activat atunci când plasați și scoateți copilul.
- Efectuați inspecția de rutină, întreținerea, curățarea și spălarea unui produs.
- Nu trebuie utilizate accesoriile sau piese de schimb care nu sunt aprobate de producător.

I Elementele principale:

- | | |
|-------------------------------------|--|
| 1. Cadru + șurub S4 | 9. Șezut cu husă și centuri + șurub S5 |
| 2. Furcă + șuruburi S1, S2 și S3 x2 | 10. Bară de siguranță |
| 3. Roți din spate | 11. Copertină |
| 4. Roată din față | 12. Partea inferioară a mânerului parental |
| 5. Ghidon | 13. Partea superioară a mânerului parental |
| 6. Capac pentru șurubul ghidonului | 14. Aripă / apărător de noroi |
| 7. Coș posterior | 15. Cheie de montaj |
| 8. Tijă de legătură | 16. Cheie de montaj |

II Asamblarea bicicletei

ATENȚIE: Păstrați piesele mici departe de copii. Înainte de montaj, îndepărtați toate foliile și elementele de protecție.

Pașul 1: Luați cadrul (1) și introduceți roțile din spate (3) conform imaginii A, până când auziți un clic distinct pe ambele părți.

Pașul 2: Desfaceți șurubul (S2) din furcă (2). Montați apărătoarea de noroi (14) pe furcă folosind șurubul scos anterior (Fig. B). IMPORTANT: șanțul apărătoării trebuie să fie orientat spre partea din față a triciclei. Strângeți șurubul cu cheia de montaj (15).

Pașul 3: Desfaceți șuruburile (S3) din furcă. Apropiți elementele aflate pe ambele părți ale roții din față, lângă pedale. Apoi montați roata din față (4) în furcă (2) și fixați elementele cu șuruburile și piulițele (S3), introducându-le în orificiile furcii și strângând cu cheia (15) (Fig. C).

Pașul 4: Desfaceți șurubul de prindere (S1) din partea superioară a furcii (2). Introduceți capacul șurubului ghidonului (6) pe ghidon (5).

Pașul 5: Introduceți furca prin cadrul (1). IMPORTANT: Șanțul apărătoării trebuie să fie orientat în direcția de mers. Așezați ghidonul pe furca montată pe cadru (Fig. D). Strângeți ghidonul cu șurubul (S1) folosind cheia (15) și trageți capacul (6) peste șurub.

Pașul 6: Montați coșul din spate (7) folosind șurubul S4 (Fig. E/E1).

Pașul 7: Montarea tijei de legătură (8) (Fig. F). IMPORTANT: Asigurați-vă că partea tijei cu piuliță se află în partea din spate a triciclei (Fig. F2).

Introduceți capătul fără piuliță în orificiul indicat în Fig. F1. Desfaceți piulița de pe capătul posterior al tijei, introduceți tija în orificiul din partea din spate (Fig. F2), apoi înșurubați și strângeți piulița cu cheia (16).

Pașul 8: Introduceți tija șezutului în orificiul din cadru și fixați cu șurubul S5 (Fig. G). Șezutul poate fi montat orientat spre față sau spre spate.

Pașul 9: Atașați brațele barei de siguranță (10) la spătar, introducându-le în tuburile din partea din spate a șezutului (Fig. H).

Pașul 10: Treceți unul dintre brațele protecției laterale prin deschizătura husei șezutului (Fig. H1). Îmbinați brațele barei de siguranță până când auziți un clic (Fig. H2).

Pașul 11: Ridicați clemele copertinei de pe partea din spate a spătarului (Fig. I). Introduceți cele două cleme ale copertinei (11) în suporturile din spatele șezutului (9) (Fig. I1). Acordați atenție orientării corecte (capetele sunt marcate). Coborâți clemele (Fig. I2).

Pașul 12: Pentru a monta mânerul parental, îmbinați partea superioară (13) cu partea inferioară (12) până la auzirea unui clic (Fig. J). Deschideți capacul de plastic de pe spatele cadrului. Introduceți elementele îmbinate în orificiul indicat în Fig. J1, apăsați pe bolțul din partea inferioară a mânerului și împingeți până când bolțul se retrage complet și se blochează.

III Reglarea bicicletei:

Poziția copertinei: Lungimea copertinei este reglabilă.

Frâna: Tricicleta este echipată cu o frână pe roata din spate. Apăsați frâna cu piciorul. Când auziți un clic, frâna este activată. Pentru deblocare, ridicați mecanismul frânei. ATENȚIE: Pentru a debloca complet roțile din spate, ridicați frâna cât mai sus.

Centuri de siguranță: Reglați lungimea astfel încât să țină copilul în siguranță, fără a-i restricționa mișcărilor. Pentru a desprinde, apăsați butonul cataramii. Pentru a fixa, introduceți capetele centurilor în cataramă până când auziți un clic.

Schimbarea poziției șezutului: Șezutul poate fi orientat spre față sau spre spate. Pentru a roti șezutul, desfaceți șurubul (S5) de sub șezut, rotiți-l în direcția dorită și fixați-l la loc (Fig. L).

Suportul pentru picioare: În funcție de dezvoltarea copilului, suportul pentru picioare poate fi pliat pentru a permite copilului să pedaleze singur.

ATENȚIE: Dacă mânerul parental este montat și suportul este desfăcut, trebuie decuplată blocarea roții pentru ca pedalele să se rotească liber fără a pune roata în mișcare (mod fără tracțiune). Dacă blocarea nu este decuplată, există risc de accidente a picioarelor. După demontarea mânerului parental, pliați suportul și cuplați blocarea roții pentru ca pedalele să acționeze roata (mod cu tracțiune) (Fig. K).

Reglarea lungimii mânerului parental: Extindeți și fixați cu ajutorul bolțului, în poziția cea mai confortabilă.

Demontarea / montarea centurilor: Îndepărtați husa spătarului, prindeți cataramele din fante și scoateți-le prin spătar și husă. Pentru montare, introduceți cataramele prin fantele din husă și spătar și reasamblați husa.

Demontarea husei șezutului: Pentru a scoate husa, treceți curea inferioară a hamului prin deschiderea șezutului și extrageți. Scoateți copertina prin desprinderea clemelor. Scoateți panglicile din spate din cataramele de plastic. Trageți husa de pe spătar. Treceți cataramele centurilor prin deschizăturile husei și spătarului. Desprindeți bara de siguranță și scoateți partea textilă de pe brațul barei. Reinstalați centurile pe șezut.

Configurație pentru copii mai mari: Scoateți bara de siguranță și mânerul parental. Pliat suportul pentru picioare și activați blocarea roții pentru ca pedalele să acționeze roata.

IV Întreținerea și curățarea



Nu spălați. Produsul poate fi spălat cu o lavetă umedă și cu un detergent delicat



Lave a uma temperatura máxima de 30 °C, processo leve



Não branquear



Não passar



Não secar na máquina



Não lavar a seco

Husa scaunului: Demontați din cadru și curățați conform cu eticheta.

Copertina, centurile: Nu spălați. A nu se înălbi. Nu se poate usca în uscător cu tambur A nu se călca. A nu se curăța chimic. Curățați cu o lavetă umedă și curată și cu un săpun delicat. A se lăsa să se usuce. A nu se scufunda în apă.

Cadru: Curățați cadrul metalic cu o cârpă moale, curată și umedă, cu un săpun ușor.

V Depozitare. A se depozita produsul și a nu se lăsa la îndemâna copiilor.

VI Garanții

Garantijas noteikumu pilns saturs ir pieejams tīmekļa vietnē WWW.KINDERKRAFT.COM

Уважаемый Клиент!

Благодарим вас за покупку изделия марки Kinderkraft.

Создаем с мыслью о Вашем ребенке - мы всегда заботимся о безопасности и качестве, тем самым обеспечивая комфорт лучшего выбора.

ВАЖНО! СОХРАНИТЬ ДЛЯ ПОСЛЕДУЮЩЕГО ИСПОЛЬЗОВАНИЯ**ПРИМЕЧАНИЯ ПО БЕЗОПАСНОСТИ И МЕРЫ ПРЕДОСТОРОЖНОСТИ**

Следующие предупреждения и инструкции относятся к коляске:

ПРЕДУПРЕЖДЕНИЕ:

- . **Никогда не оставляйте ребенка без присмотра.**
- . **Этот трехколесный велосипед не подходит для детей младше 6 месяцев.**
- . **Этот продукт не подходит для бега или катания.**
- . **Всегда используйте удерживающую систему. Любой бампер, установленный на изделии, не обеспечит надлежащее крепление ребенка, поэтому всегда следует использовать ремни.**
- . **Перед использованием убедитесь, что все блокирующие устройства задействованы.**
- . **Во избежание травм следите за тем, чтобы ребенок не находился рядом при раскладывании и складывании данного изделия.**

Предупреждения:

- Соблюдение инструкции обеспечивает безопасность использования игрушки. Внимательно прочитайте инструкцию перед началом использования велосипеда и сохраните ее для последующего использования. Рекомендуется для детей старше 9 месяцев.
- Необходимо использовать средства индивидуальной защиты, т. е. шлем, перчатки, щитки на локти и колени. Продукт предназначен для использования на открытом воздухе. Не использовать в уличном движении. Беговой велосипед не должен использоваться вблизи автотранспорта, улицы, бассейна, холмов, дорог, лестниц, уклонов.
- Игрушку рекомендуется использовать на плоских и свободных от препятствий поверхностях.
- Чтобы избежать серьезных повреждений тела, необходим постоянный контроль взрослого.
- Во избежание падений и столкновений, вызывающих травмы пользователя или третьих лиц, родители / опекуны должны обратить внимание детей на соблюдение мер предосторожности. Перед использованием объясните детям, что такое безопасное использование продукта.
- При использовании продукта всегда надевайте обувь.
- Сборка всегда должна выполняться взрослым. Перед каждым использованием проверьте, что велосипед не поврежден и не имеет следов износа, необходимо проверить, все ли соединяющие элементы и застежки хорошо подобраны. Убедитесь, что винты и гайки сохраняют свои свойства самозакрывания. Убедитесь, что комплект полный и без повреждений. Если вы обнаружите, что детали отсутствуют или повреждены, используйте продукт, а обратитесь к продавцу.
- Следует соблюдать осторожность при использовании игрушек для катания, требуется мастерство вождения, чтобы избежать падения или столкновения, которые могут привести к травме пользователя или третьего лица.
- Самые безопасные районы для езды на велосипеде - это зоны с ограниченным автомобильным движением, такие как: частные площадки, детские площадки, школьные площадки, зоны отдыха.
- Максимальная масса пользователя – 25 кг.
- Сохраните упаковку или утилизируйте в соответствии с местным законодательством.
- Для безопасности детей пожалуйста, не оставляйте свободной частей упаковки (пластиковые пакеты, коробки, и т. д. .). Опасность удушья!
- Возрастной диапазон для использования: от 6 месяцев, до 24 месяцев в функции «коляска».
- Парковочное устройство должно быть включено при размещении и извлечении ребенка.
- Проводите регулярный осмотр, техническое обслуживание, чистку и стирку изделия.
- Запрещается использовать аксессуары или запасные части, не одобренные производителем.

Основные детали:

1. Рама + винт S4

2. Вилка + винты S1, S2 и S3 x2

- | | | | |
|----|---|-----|----------------------------------|
| 3. | Задние колеса | 10. | Защитный поручень |
| 4. | Переднее колесо | 11. | Козырёк / тент |
| 5. | Руль | 12. | Нижняя часть родительской ручки |
| 6. | Крышка вилта руля | 13. | Верхняя часть родительской ручки |
| 7. | Задняя корзина | 14. | Крыло / брызговик |
| 8. | Тяга / соединительная штанга | 15. | Монтажный ключ |
| 9. | Сиденье с чехлом и ремнями безопасности + винт S5 | 16. | Монтажный ключ |

II Монтаж велосипеда

ВНИМАНИЕ: Держите мелкие детали вне досягаемости детей. Перед началом сборки снимите все защитные пленки и упаковочные материалы.

Шаг 1: Возьмите раму (1) и установите задние колеса (3), как показано на рисунке А, до характерного щелчка с обеих сторон.

Шаг 2: Выкрутите винт (S2) из вилки (2). Прикрепите крыло (14) к вилке, используя ранее выкрученный винт (рис. В).

ВАЖНО: Выемка крыла должна быть направлена вперед. Затяните винт монтажным ключом (15).

Шаг 3: Выкрутите винты (S3) из вилки. Сдвиньте между собой элементы, расположенные по обе стороны переднего колеса возле педалей.

Установите переднее колесо (4) в вилку (2) и закрепите элементы винтами и гайками (S3), вставив их в отверстия вилки и затянув монтажным ключом (15) (рис. С).

Шаг 4: Открутите фиксирующий винт (S1) из верхней части вилки (2). Наденьте крышку вилта руля (6) на руль (5).

Шаг 5: Пропустите вилку через раму (1). **ВАЖНО:** Выемка на крыле должна быть направлена в сторону движения. Установите руль на вилку, закрепленную на раме (рис. D). Затяните винт S1 с помощью монтажного ключа (15), затем наденьте крышку (6) на винт.

Шаг 6: Установите заднюю корзину (7) с помощью винта S4 (рис. E/E1).

Шаг 7: Монтаж тяги (8) (рис. F). **ВАЖНО:** Убедитесь, что конец тяги с гайкой находится в задней части велосипеда (рис. F2). Вставьте конец без гайки в отверстие, указанное на рисунке F1. Открутите гайку с заднего конца тяги, вставьте тягу в заднее отверстие (рис. F2), затем прикрутите гайку обратно и затяните с помощью монтажного ключа (16).

Шаг 8: Вставьте стержень сиденья в отверстие рамы и закрепите винтом S5 (рис. G). Сиденье можно установить лицом вперед или назад.

Шаг 9: Прикрепите плечи защитного поручня (10) к спинке, вставив их в трубки на задней части сиденья (рис. H).

Шаг 10: Пропустите одно плечо боковой защиты через отверстие в чехле сиденья (рис. H1).

Соедините плечи защитного поручня до характерного щелчка (рис. H2).

Шаг 11: Поднимите фиксаторы козырька, расположенные на задней части спинки (рис. I). Вставьте оба фиксатора козырька (11) в держатели, расположенные за сиденьем (9) (рис. I1). Следите за правильной ориентацией фиксаторов (концы промаркированы). Опустите фиксаторы (рис. I2).

Шаг 12: Чтобы установить родительскую ручку, соедините верхнюю часть (13) и нижнюю часть (12) до щелчка (рис. J). Откройте пластиковую крышку на задней части рамы. Вставьте соединенные элементы в отверстие согласно рис. 11, нажмите на фиксатор в нижней части ручки и продвиньте её внутрь до полного фиксирования.

III Регулировка велосипеда:

Положение козырька: Длина козырька регулируется.

Тормоз: Велосипед оснащён тормозом на заднем колесе. Нажмите на тормоз ногой. После щелчка тормоз считается задействованным.

Для разблокировки поднимите фиксатор тормоза. **ВНИМАНИЕ:** Для полного освобождения задних колёс необходимо поднять тормоз максимально вверх.

Ремни безопасности: Отрегулируйте длину ремней так, чтобы они надежно удерживали ребёнка, не ограничивая его движения. Для расстегивания нажмите кнопку на замке. Для застегивания вставьте концы ремней в замок до щелчка.

Изменение положения сиденья: Сиденье может быть установлено лицом вперед или назад. Чтобы повернуть сиденье, открутите винт (S5), расположенный под сиденьем, поверните сиденье в нужном направлении и закрепите винтом S5 (рис. L).

Подножка: В зависимости от возраста и развития ребёнка подножку можно сложить, чтобы ребенок мог самостоятельно крутить педали.

ВНИМАНИЕ: Когда родительская ручка установлена, а подножка разложена, необходимо отключить блокировку колеса, чтобы педали вращались свободно, не приводя колесо в движение (привод выключен). Без отключения существует риск травмирования стоп. После снятия родительской ручки подножку нужно сложить, а блокировку колеса — включить, чтобы педали приводили колесо в движение (привод включен) (рис. K).

Регулировка длины ручки для родителей: Вытяните ручку и зафиксируйте её штифтом в удобном положении.

Снятие / установка ремней безопасности: Снимите чехол со спинки, достаньте пряжки ремней из прорезей, протянув их через спинку и чехол.

Для установки ремней вставьте пряжки обратно в прорези чехла и спинки, затем наденьте чехол на место.

Снятие чехла сиденья: Чтобы снять чехол, протяните нижний ремень через отверстие в сиденье и удалите его. Снимите козырёк, отстегнув фиксаторы. Извлеките задние ремни из пластиковых пряжек. Снимите чехол с спинки. Протяните пряжки ремней через отверстия в спинке и чехле. Отстегните защитный поручень и снимите тканевую часть с его плеча. Установите ремни обратно на сиденье.

Конфигурация для детей старшего возраста: Снимите защитный поручень и родительскую ручку. Сложите подножку и включите блокировку колеса, чтобы педали приводили колесо в движение.

IV Консервация и чистка



Не стирать. Продукт можно промыть влажной тканью и мягким моющим средством



Стирать при температуре макс. 30°C, мягкий процесс



Не отбеливать



Не гладить



Не сушить в барабанной сушилке



Не чистить химически

Защита седла: Снимите с рамы и очистите согласно этикетке.

Козырек, ремни: Не стирать. Не отбеливать. Не сушить в барабанной сушилке. Не гладить. Не чистить химически. Очищать чистой влажной тканью и мягким мылом. Оставить высохнуть на воздухе. Не погружать в воду.

Рама: Металлическую раму очищать мягкой, чистой и влажной тканью и мягким мылом.

У Хранение. Хранить продукт в месте, недоступном для детей.

VI Гарантия

Полный текст гарантийных обязательств доступен на сайте WWW.KINDERKRAFT.COM

DÔLEŽITÉ! ÚCHOVÁVAJTE PRE NESKORŠIE POUŽITIE**POZNÁMKY TÝKAJÚCE SA BEZPEČNOSTI A BEZPEČNOSTNÉ POKYNY**

Nasledujúce upozornenia a pokyny sa týkajú kočíka:

VAROVANIE:

- . **Nikdy nenechávajte dieťa bez dozoru.**
- . **Táto trojkolka nie je vhodná pre deti mladšie ako 6 mesiacov.**
- . **Tento výrobok nie je vhodný na behanie alebo korčuľovanie.**
- . **Vždy používajte zádržný systém.** Akákoľvek nárazníková tyč namontovaná na výrobku nezabezpečí, aby bolo dieťa riadne pripútané, a preto by sa mali vždy používať popruhy.
- . **Pred použitím sa uistite, že sú všetky blokovacie zariadenia zapnuté**
- . **Aby ste predišli zraneniam, zabezpečte, aby sa dieťa pri rozkladaní a skladaní tohto výrobku držalo ďalej.**

Varovanie:

- Dodržiavanie návodu zaisťuje bezpečné používanie hračky. Pozorne si prečítajte návod pred začatím používania odrazádlá a uchovajte ho pre neskoršie použitie. Určené pre deti vo veku od 9 mesiacov.
- Používajte osobné ochranné prostriedky, tj. prilbu, rukavice, chrániče loktov a kolien. Výrobok je určený pre vonkajšie použitie. Nepoužívajte v cestnej premávke. Odrazadlo nepoužívajte v blízkosti motorových vozidiel, ulice, bazéna, kopcov, ciest, schodov, svahov.
- Hráčku používajte na rovných povrchoch bez prekážok.
- Aby nedošlo k vážnemu zraneniu, vyžaduje sa stály dohľad dospeléj osoby.
- Aby sa predišlo pádom a zrážkam spôsobujúcim zranenia užívateľa alebo tretích strán, by rodičia/opatrovatelia mali upozorniť deti na dodržiavanie bezpečnostných opatrení. Pred začatím používania vysvetlite deťom, ako bezpečne používať výrobok.
- Pri používaní výrobku vždy noste obuv.
- Montáž musí vždy vykonávať dospelý. Pred každým použitím skontrolujte, či výrobok nie je poškodený a či nemá známky opotrebenia, skontrolujte či sú všetky spojovacie a upevňovacie prvky dobre prispôbolené. Uistite sa, či zachovávajú skrutky a matice svoje samozatváracie vlastnosti. Skontrolujte, či je súbor kompletný a bez poškodenia. Ak zistíte, že časti chýbajú alebo sú poškodené, nepoužívajte výrobok, ale kontaktujte prodejcu.
- Pri používaní hračiek na jezdenie buďte opatrní, požadované sú vodičské schopnosti, aby nedošlo k pádu alebo zrážke, ktoré môžu spôsobiť zranenie používateľa alebo tretej strany.
- Najbezpečnejšie oblasti pre jazdu na odraždle sú oblasti s obmedzenou alebo vypnutou automobilovou dopravou ako: súkromné oblasti, ihriská, školské ihriská, rekreačné oblasti.
- Maximálna hmotnosť používateľa – 25 kg.
- Balenie uschovajte alebo zlikvidujte v súlade s miestnymi predpismi.
- Pre bezpečnosť detí nenechávajte voľne prístupné časti balenia (plastové vrecká, kartóny, atp.). Nebezpečenstvo udusení!
- Vekový rozsah používania: od 6 mesiacov, do 24 mesiacov vo funkcii „kočík“.
- Pri vkladaní a vyberaní dieťaťa by malo byť parkovacie zariadenie zapnuté.
- Vykonávajte bežnú kontrolu, údržbu, čistenie a umývanie výrobku.
- Príslušenstvo alebo náhradné diely, ktoré nie sú schválené výrobcom, by sa nemali používať.

I Hlavné komponenty

- | | |
|-------------------------------------|--|
| 1. Rám + skrutka S4 | 6. Kryt skrutky riadiel |
| 2. Vídlica + skrutky S1, S2 a S3 x2 | 7. Zadný košík |
| 3. Zadné kolesá | 8. Ťahadlo / spojovacia tyč |
| 4. Predné koleso | 9. Sedadlo s poťahom a bezpečnostnými pásmi + skrutka S5 |
| 5. Riadidlá | |

10. Bezpečnostné madlo
11. Strieška
12. Spodná časť rodičovskej rukoväte
13. Horná časť rodičovskej rukoväte

14. Blatník
15. Montážny kľúč
16. Montážny kľúč

II Montáž detského bicykla

UPOZORNENIE: Malé diely uchovávajúte mimo dosahu detí. Pred začatím montáže odstráňte všetky fólie a ochranné prvky.

Krok 1: Vezmite rám (1) a vložte zadné kolesá (3) podľa obrázka A, až kým z oboch strán nezaznie charakteristické cvaknutie.

Krok 2: Odskrutkujte skrutku (S2) z vidlice (2). Pomocou tejto skrutky pripievate blatník (14) k vidlici (obr. B). DÔLEŽITÉ: Výrez blatníka musí byť obrátený smerom dopredu. Skrutku dotiahnite montážnym kľúčom (15).

Krok 3: Odskrutkujte skrutky (S3) z vidlice. Spojte prvky nachádzajúce sa na oboch stranách predného kolesa pri pedáloch.

Následne vložte predné koleso (4) do vidlice (2) a zabezpečte prvky skrutkami a maticami (S3), ktoré vložíte do otvorov vo vidlici a dotiahnete montážnym kľúčom (15) (obr. C).

Krok 4: Odskrutkujte upevňovaciu skrutku (S1) z hornej časti vidlice (2). Nasuňte kryt skrutky riadiel (6) na riadidlá (5).

Krok 5: Prevlečte vidlicu rámom (1). DÔLEŽITÉ: Výrez na blatníku musí smerovať v smere jazdy. Potom nasadte riadidlá na vidlicu pripievanú k rámu (obr. D). Pripievate riadidlá skrutkou (S1) pomocou montážneho kľúča (15) a nasadte kryt (6) cez skrutku.

Krok 6: Pripojte zadný košík (7) pomocou skrutky S4 (obr. E/E1).

Krok 7: Montáž fahadla (8) (obr. F). DÔLEŽITÉ: Dbajte na to, aby koniec fahadla s maticou bol umiestnený v zadnej časti trojkolky (obr. F2).

Vložte koniec bez matice do otvoru označeného na obr. F1. Odskrutkujte maticu zo zadného konca fahadla, vložte fahadlo do otvoru v zadnej časti trojkolky (obr. F2) a následne maticu dotiahnite montážnym kľúčom (16).

Krok 8: Vložte tyč sedadla do otvoru v ráme a zaistite ju skrutkou S5 (obr. G). Sedadlo je možné namontovať v smere aj proti smeru jazdy.

Krok 9: Pripojte ramená bezpečnostného madla (10) k operadlu zasunutím do rúrok na zadnej strane sedadla (obr. H).

Krok 10: Prevlečte jedno rameno bočnej ochrany cez otvor v potahu sedadla (obr. H1). Spojte ramená bezpečnostného madla (10), až kým nebudete počuť cvaknutie (obr. H2).

Krok 11: Zdvihnite úchyty striešky nachádzajúce sa na zadnej časti operadla (obr. I). Zasuňte oba úchyty striešky (11) do držiakov umiestnených za sedadlom (9) (obr. I1). Dajte pozor na správnu orientáciu úchytov (konce sú označené). Skloňte úchyty nadol (obr. I2).

Krok 12: Na montáž rodičovskej rukoväte spojte hornú časť (13) so spodnou časťou (12), až kým nebudete počuť cvaknutie (obr. J). Otvorte plastovú krytku na zadnej strane rámu. Vložte spojené diely do otvoru podľa obr. J1, stlačte zaistovaci kolík v spodnej časti rukoväte a zatlačte rukoväť dovnútra, kým kolík úplne nezapadne.

III Nastavenie bicykla:

Nastavenie striešky: Dĺžka striešky je nastaviteľná.

Brzda: Trojkolka je vybavená brzdou zadného kolesa. Zošliapnite brzdu nohou. Po počutí cvaknutia je brzda aktivovaná. Na uvoľnenie brzdy ju nadvihnite.

UPOZORNENIE: Na úplné odblokovanie zadných kolies treba brzdu zdvihnúť čo najvyššie.

Bezpečnostné pásy: Upravte dĺžku pásov tak, aby dieťa bezpečne držali, na neobmedzovali jeho pohyb. Na odpnutie stlačte tlačidlo na pracke.

Na zapnutie vsuňte konce pásov do pracky, kým nebudete počuť cvaknutie.

Zmena polohy sedadla: Sedadlo je možné otočiť dopredu alebo dozadu. Na otočenie sedadla odskrutkujte skrutku (S5) pod sedadlom, otočte sedadlo do požadovaného smeru a opäť ho zaistite skrutkou S5 (obr. L).

Podnožka: V závislosti od vývoja dieťaťa môže byť podnožka sklopná, aby si dieťa mohlo samo poháňať trojkolku. UPOZORNENIE: Keď je namontovaná rodičovská rukoväť a podnožka je vyklopená, musí byť deaktivovaný blokovací mechanizmus kolesa, aby sa pedále mohli voľne otáčať bez pohybu kolesa (pohon vypnutý). Bez vypnutia blokácie môže dôjsť k poraneniu chodidiel. Po odstránení rukoväte podnožku sklopte a aktivujte blokáciu, aby pedále uvádzali koleso do pohybu (pohon zapnutý) (obr. K).

Nastavenie dĺžky rodičovskej rukoväte: Vysuňte ju a zafixujte kolíkom v pohodlnej polohe.

Demontáž / montáž pásov: Stiahnite potaž z operadla, uchopte pracky pásov pri otvoroch a vytiahnite ich cez operadlo a potaž. Na opätovnú montáž vsuňte pracky späť do otvorov v potahu a operadle a natiahnite potaž späť.

Demontáž potažu sedadla: Ak chcete potaž odstrániť, prevlečte spodný pás cez otvor v sedadle a vyberte ho. Zložte striešku uvoľnením úchytov.

Vytiahnite zadné popruhy z plastových prackí. Stiahnite potaž z operadla. Prevlečte pracky pásov otvormi v operadle a potahu. Odopnite bezpečnostné madlo a stiahnite textilnú časť z ramena madla. Pásy opätovne nainštalujte do sedadla.

Konfigurácia pre staršie deti: Odstráňte bezpečnostné madlo a rodičovskú rukoväť. Sklopte podnožku a aktivujte blokovanie kolesa, aby pedále uvádzali koleso do pohybu.

IV Údržba a čistenie



Neprať. Produkt môžete umývať jemne navlhčenou handričkou a šetrným čistiacim prostriedkom



Práť max. pri teplote 30°C, šetrné pranie



Nebieliť



Nežehliť



Práť ručne pri max. 40 °C



Nečistiť chemicky

Potaž sedadla: Odmontujte z rámu a vyčistite v súlade s etiketou.

Strieška, pásy: Neprať. Nebieliť. Nesušiť v bubnovej sušičke. Nežehliť. Nečistiť chemicky. Čistiť čistou, vlhkou handričkou a jemným mydlom. Nechať vyschnúť na vzduchu. Neponárať do vody.

Rám: Kovový rám čistite čistou, mäkkou a navlhčenou handričkou a jemným mydlom.

V Skladovanie. Produkt uchovávajúte mimo dosahu detí.

VI Záruka

Úplný obsah záručných podmienok je k dispozícii na webovej stránke WWW.KINDERKRAFT.COM

SV

Kära Kund!

Tack för att du köpte en Kinderkraft-produkt.

Vi skapar med ditt barn i åtanke - vi bryr oss alltid om säkerhet och kvalitet, vilket säkerställer komforten för det bästa valet.

VIKTIG! HÅLL FÖR SENARE ANVÄNDNING

ANMÄRKNINGAR OM SÄKERHET OCH FÖRSIKTIGHETSÅTGÄRDER

Följande varningar och instruktioner gäller för barnvagnen:

WARNING:

- . Lämna aldrig barnet utan uppsikt.
- . Denna trehjuling är inte lämplig för barn under 6 månader.
- . Denna produkt är inte lämplig för löpning eller skridskoåkning.
- . Använd alltid fasthållningsanordningen. En eventuell stötfångarbygel på produkten garanterar inte att barnet är ordentligt fastspänt och att remmarna alltid ska användas.
- . Se till att alla låsanordningar är aktiverade före användning.
- . För att undvika skador ska du se till att barnet hålls på avstånd när du faller ut och faller ihop produkten.

Varning:

- Att följa instruktionerna säkerställer säker användning av leksaken. Läs instruktionerna noga innan du använder cykeln och förvara den för senare användning. Rekommenderas för barn från 9 månader.
- Använd personlig skyddsutrustning som hjälm, handskar, armbågar och knäskydd. Produkten är avsedd för utomhusbruk. Använd inte i trafiken. Balanscykeln ska inte användas nära motorfordon, gator, pooler, kullar, vägar, trappor, sluttningar.
- Leksaken ska användas på plana och fria ytor.
- Konstant vuxenövervakning krävs för att undvika allvarliga kroppsskador.
- För att undvika fall och kollisioner som orsakar skada på användaren eller tredje part bör föräldrar / vårdnadshavare rekommendera barn att iaktta försiktighetsåtgärder. Innan du använder produkten, förklara för barn om säker användning av produkten.
- Använd alltid skor när du använder produkten.
- Installationen ska alltid utföras av en vuxen. Kontrollera före varje användning att artikeln inte är skadad och inte har några slitage, och kontrollera att alla anslutningselement och fästelement passar bra. Se till att bultarna och muttrarna bibehåller sina självständande egenskaper. Kontrollera att satsen är komplett och oskadad. Om du upptäcker att några delar saknas eller är skadade, använd inte produkten och kontakta din återförsäljare.
- Var försiktig när du använder körleksaker, körförmåga krävs för att undvika fall eller kollision som kan skada användaren eller en tredje part.
- De säkraste områdena för cykling är områden med begränsad eller funktionshindrad biltrafik, såsom privata områden, lekplatser, skolekplatser, rekreationsområden.
- Denna produkt är avsedd för en enskild användare med en maximal vikt på 25 kg
- Spara förpackningar eller kassera enligt lokala föreskrifter.
- För barns säkerhet ska du inte lämna förpackningsdelarna fritt tillgängliga (plastpåsar, kartonger etc.). Kvävningsrisk!
- Åldersintervall för användning: från 6 månader, upp till 24 månader i funktionen "barnvagn".
- Parkeringsanordningen ska vara aktiverad när barnet placeras och tas bort.
- Utför rutinmässig inspektion, underhåll, rengöring och tvätt av en produkt.
- Tillbehör eller reservdelar som inte är godkända av tillverkaren får inte användas.

I Huvuddelar:

- | | |
|--------------------------------------|--|
| 1. Ram + skruv S4 | 9. Sits med klädsel och säkerhetsbälten + skruv S5 |
| 2. Gaffel + skruvar S1, S2 och S3 x2 | 10. Säkerhetsbygel |
| 3. Bakre hjul | 11. Solskydd / sufflett |
| 4. Framhjulet | 12. Nedre del av föräldrahamdtaget |
| 5. Styre | 13. Övre del av föräldrahamdtaget |
| 6. Skydd för styrets skruv | 14. Stänkskärm |
| 7. Bakre korg | 15. Monteringsnyckel |
| 8. Dragstång / kopplingsstång | 16. Monteringsnyckel |

II Montering av cykeln

WARNING: Håll små delar utom räckhåll för barn. Ta bort all skyddsfilm och förpackningsmaterial innan monteringen påbörjas.

Steg 1: Ta ramen (1) och sätt fast de bakre hjulen (3) enligt bild A tills du hör ett klick på båda sidor.

Steg 2: Skruva loss skruven (S2) från gaffeln (2). Fäst stänkskärmen (14) på gaffeln med hjälpen av skruven som togs bort tidigare (bild B). VIKTIGT: Stänkskärmens urtag ska vara vänt mot cykelns framsida. Dra åt skruven med monteringsnyckeln (15).

Steg 3: Skruva loss skruvarna (S3) från gaffeln. För samman delarna som sitter på båda sidor av framhjulet vid pedalerna.

Montera sedan framhjulet (4) i gaffeln (2) och säkra delarna med skruvar och muttrar (S3) genom att föra in dem i gaffelns hål och dra åt med monteringsnyckeln (15) (bild C).

Steg 4: Skruva loss fästskruven (S1) från gaffelns övre del (2). Trä skyddet för styrets skruv (6) på styret (5).

Steg 5: För gaffeln genom ramen (1). VIKTIGT: Stänkskärmens urtag måste peka i färdriktningen. Placera sedan styret på gaffeln monterad på ramen (bild D). Fäst styret med skruven (S1) och dra åt med monteringsnyckeln (15). Skjut skyddet (6) över skruven.

Steg 6: Montera den bakre korgen (7) med skruven S4 (bild E/E1).

Steg 7: Montering av dragstången (8) (bild F). VIKTIGT: Kontrollera att den ände av stängens som har en mutter sitter i cykelns bakre del (bild F2). För in änden utan mutter i det hål som visas i bild F1. Skruva av muttern från stängens bakände, för in stängens i det bakre hålet (bild F2) och dra åt muttern med monteringsnyckeln (16).

Steg 8: För in sitsens stång i öppningen i ramen och säkra med skruv S5 (bild G). Sitsen kan monteras framåt- eller bakåtvänd.

Steg 9: Fäst armarna på säkerhetsbygeln (10) genom att skjuta in dem i rören på baksidan av sitsen (bild H).

Steg 10: För in en av sidobygelns armar genom öppningen i sitsklädseln (bild H1). Fäst säkerhetsbygelns armar (10) tills du hör ett klick (bild H2).

Steg 11: Lyft sufflettens fästen som sitter på baksidan av ryggstödet (bild I). För in båda sufflettfastena (11) i hållarna placerade bakom sitsen (9) (bild I1). Kontrollera att orienteringen är korrekt (ändarna är markerade). Fäll ned fästena (bild I2).

Steg 12: För att montera föräldrahandtaget, koppla samman den övre delen (13) med den nedre delen (12) tills du hör ett klick (bild J).

Öppna plastlocket på ramen bak. För in de sammanfogade delarna i öppningen enligt bild J1, tryck på låsstiftet i handtagets nedre del och skjut handtaget inåt tills stiftet är helt dolt och låst.

III Justering av cykel:

Justering av suffletten: Sufflettens längd kan justeras.

Broms: Cykeln är utrustad med en bakhjulsbroms. Tryck ned bromsen med foten. När du hör ett klick är bromsen aktiverad. För att avaktivera, lyft upp bromslåset. VARNING: För att helt låsa upp bakhjulen måste bromsen lyftas så högt som möjligt.

Säkerhetsbälten: Justera bältenas längd så att barnet hålls säkert men utan att begränsa rörelsefriheten. För att lossa bältet: tryck på knappen på spännet. För att knäppa bältet: för in bältesändarna i spännet tills du hör ett klick.

Ändring av sitsens position: Sitsen kan monteras framåtvänd eller bakåtvänd. För att rotera sitsen, skruva loss skruven (S5) under sitsen, vrid sitsen till önskad riktning och fäst den igen med skruv S5 (bild L).

Fotstöd: Beroende på barnets utveckling kan fotstöden fällas ihop för att barnet ska kunna trampa själv. VARNING: När föräldrahandtaget är monterat och fotstödet är utfällt måste hjullåset kopplas ur så att pedalerna kan snurra fritt utan att driva hjulet (drivning av). Om låset inte kopplas ur finns risk för klämskador på fötterna. När handtaget tas bort ska fotstödet fällas ihop och hjullåset kopplas in så att pedalerna driver hjulet (drivning på) (bild K).

Justering av föräldrahandtagets längd: Dra ut handtaget och lås det med stiftet i önskad position.

Demontering / montering av säkerhetsbälten: Dra av klädseln från ryggstödet, ta tag i bältesknäppena vid öppningarna och dra dem genom ryggstödet och klädseln. För att montera igen: för tillbaka knäppena genom öppningarna och dra på klädseln över ryggstödet.

Demontering av sitsklädseln: För att ta bort sitsklädseln, dra den nedre selen genom sitsens öppning och ta ut den. Ta av suffletten genom att lossa fästena. Lossa de bakre banden från plastspännena. Dra av klädseln från ryggstödet. För bältesknäppena genom öppningarna i klädseln och ryggstödet. Koppla loss säkerhetsbygeln och dra av tygdelarna från bygelarmen. Montera tillbaka bältena på sitsen.

Konfiguration för äldre barn: Ta bort säkerhetsbygeln och föräldrahandtaget. Fäll ihop fotstöden och aktivera hjullåset så att pedalerna driver hjulet.

IV Underhåll och rengöring



Kan inte vattentvättas. Produkten kan tvättas försiktigt med en fuktig trasa och ett mildt rengöringsmedel



Halvfyllt maskin och kort centrifugering som tvättas i det max 30°C



Tål inte blekmedel



Kan inte strykas



Kan inte torktumlas



Kan inte kemtvättas

Sadelöverdrag: Ta bort från ramen. Rengör enligt etiketten.

Taket: Kan inte vattentvättas. Tål inte blekmedel Kan inte torktumlas. Kan inte strykas. Kan inte kemtvättas. För att rengöra med en ren och ego film kan du t.ex. sätta i en fuktig trasa och en mild tvål. Låt lufttorka. Sänk inte ner det i vatten.

Ram: Rengör metallramen med en mjuk, ren, fuktig trasa och mild tvål.

V Lagring:

Förvara produkten utom räckhåll för barn.

VI Garanti

Den fullständiga texten till garantivillkoren finns på webbplatsen WWW.KINDERKRAFT.COM



The art of parenthood



kinderkraftofficial



kinderkraft



kinderkraftofficial

(AR) ضمان مصلحة عملائنا. نحن في خدمتكم، إذا كانت لديكم أي مشكلة مع المنتج الذي حصلتم عليه، فيجوز الاتصال بنا بالطريقة التي تفضلونها.

(CS) V zájmu péče o naše klienty - jsme rádi k dispozici! Pokud jste se setkali s nějakým problémem v souvislosti s obdrženým výrobkem, kontaktujte nás způsobem, který vám nejvíce vyhovuje!

(DE) In Sorge für unsere Kunden - stehen wir gerne zu Ihrer Verfügung! Wenn Sie auf ein Problem mit dem erhaltenen Produkt treffen, treten Sie bitte mit uns in Kontakt in der bequemsten Weise für Sie!

(EN) In the interests of our Clients - we are at your disposal! If you have a problem with the product you received, contact us in the most convenient way for you!

(ES) ¡Por el bien de nuestros clientes, estamos a su disposición! Si tiene cualquier problema con el producto recibido, póngase en contacto con nosotros de forma más cómoda para usted!

(FR) Dans l'intérêt de nos clients - nous sommes à votre disposition! Si vous avez un problème avec le produit que vous avez reçu, contactez-nous de la manière la plus pratique pour vous!

(HU) Bármikor állunk az ügyfeleink rendelkezésére! Ha az átvett termékkel kapcsolatban valamilyen problémába ütközött, az Önnek legmegfelelőbb módon vegye fel velünk a kapcsolatot!

(IT) Prendersi cura dei nostri Clienti - siamo alla Vostra disposizione! Se hai incontrato un problema con il prodotto che hai ricevuto. Contattaci nel modo piu conveniente per te!

(NL) In het belang van onze klanten - staan wij ter beschikking! Als u een probleem met het ontvangen product tegenkomt, neemt contact met ons op via de manier die u het makkelijkste vindt!

(PL) W trosce o naszych Klientów - jesteśmy do dyspozycji! Jeśli napotkałeś problem dotyczący otrzymanego produktu, skontaktuj się z nami w najbardziej dogodny dla Ciebie sposób!

(PT) Para o conforto dos nossos Clientes - estamos sempre à sua disposição! Se tiver qualquer problema com o nosso produto, entre em contacto conosco de modo mais confortável para si!

(RO) In interesul clienților noștri - suntem la dispoziția dumneavoastră! Dacă aveți o problema cu produsul pe care l-ați primit, contactați-ne în modul cel mai convenabil pentru dvs.!

(RU) заботясь о наших клиентах, мы находимся в вашем распоряжении. Если вы столкнулись с проблемой, связанной с полученным продуктом, свяжитесь с нами наиболее удобным для вас способом!

(SK) Náš zákazník je pre nás dôležitý - sme vám k dispozícii! Ak máte akýkoľvek problém súvisiaci s doručeným produktom, kontaktujte nás spôsobom, ktorý vám najviac vyhovuje!

(SV) I våra kunders intresse - vi står till ditt förfogande! Om du har problem med den produkt du fick, kontakta oss på det mest praktiska sättet för dig!

International contact:

help@kinderkraft.com
(0044) 7441 476675

صانع المنتج / FABRICANTE / MANUFACTURER / FABRICANTE /
FABRICANT / GYÁRTÓ / FABBRICANTE / FABRIKANT / PRODUCENT /
FABRICANTE / PRODUCATOR / ПРОИЗВОДИТЕЛЬ / YBPOBA /
TILLVERKARE:

**4Kraft Sp. z o.o. ul. Tatrzańska 1/5
60-413 Poznań, Poland**